

Cordless Pistol Screwdriver with Geared Front Attachment

Safety Information

Valid from Serial No. 19B00000 to 22Z99999

Model
See label

Part number
See label



Download the latest version of this document at www.desouttertools.com/?s=6159928590

	⚠ WARNING
	To reduce risk of injury, everyone using, installing, repairing, maintaining, changing accessories on, or working near this tool MUST read and understand these instructions before performing any such task. DO NOT DISCARD - GIVE TO USER



Table of Contents

EN	Safety Information.....	3
FR	Informations concernant la sécurité	6
DE	Sicherheitshinweise	9
ES	Información sobre seguridad.....	12
PT	Informação de Segurança	15
IT	Informazioni sulla sicurezza.....	18
NL	Veiligheidsinformatie	22
DA	Sikkerhedsoplysninger	25
NO	Sikkerhetsinformasjon.....	28
FI	Turvallisuustiedot.....	31
EL	Πληροφορίες για την ασφάλεια	34
SV	Säkerhetsinformation	37
RU	Информация по технике безопасности	40
PL	Informacje dotyczące bezpieczeństwa	43
SK	Bezpečnostné informácie	46
CS	Bezpečnostní informace	49
HU	Biztonsággal kapcsolatos tudnivalók	53
SL	Varnostne informacije	56
RO	Informații privind siguranța	59
TR	Güvenlik bilgileri	62
BG	Информация за безопасност.....	65
HR	Sigurnosne informacije	68
ET	Ohutus informatsioon.....	71
LT	Saugos informacija	74
LV	Drošības informācija	77
ZH	安全信息	80
JA	安全情報.....	82
KO	안전 정보.....	85

Technical Data

Tool name description

Tool name description is engraved on the tool body.

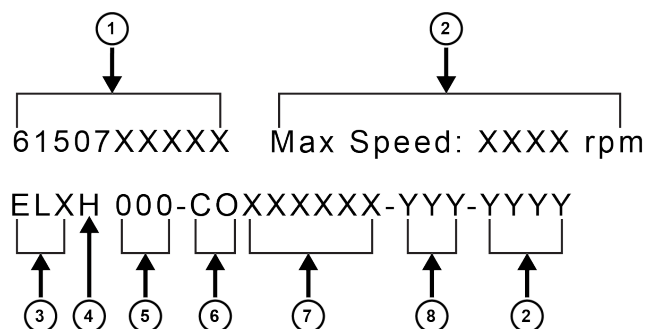

1	Part number	
2	Maximum speed (rpm)	
3	Tool family	ELB, ELS, ELC
4	Angle head	H = 110°
5	Torque (Nm)	From standard tool
6	Geared front attachment Type and output	S = Straight CO = Close Crowfoot + Offset CI = Close Crowfoot + In-line OI = Open Crowfoot + In-line OO = Open Crowfoot + Offset
7	ID of Crowfoot assembly	Crowfoot + adapter + output socket
8	Final output torque (Nm)	

Location (1) where information is engraved.

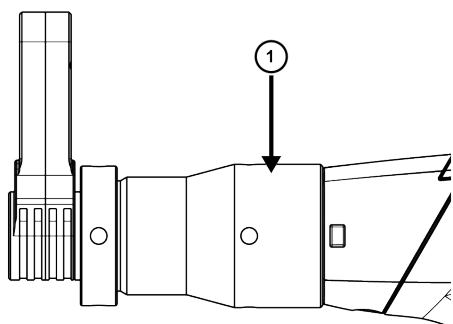

Identification label

The identification label is affixed to the cover of this manual. It contains the following information:

1. Designation
2. Part number

3. Dimensions
4. Maximum output torque (Nm)
5. Maximum speed (rpm)
6. Weight

For example:

①	Designation:		
②	P/N:		
③	Dimensions	mm	in.
	A	4	
	B		
	C		
D			
④	Max torque	Nm:	in.lb:
⑤	Max speed	rpm:	
⑥	Weight	Kg:	Lb:

Declarations

EU DECLARATION OF CONFORMITY

We, Ets Georges Renault, 38 rue Bobby Sands, 44818 Saint Herblain, France, declare under our sole responsibility that the product (with name, type and serial number, see front page) is in conformity with the following Directive(s):

2006/42/EC, 2011/65/EU, 2014/30/EU, 2014/53/EU

Harmonized standards applied:

For ELB, ELS series:

EN 62841-2-2:2014+C1:2016; EN 61000-6-2:2005+C1:2005; EN 61000-6-3:2007+A1:2011; EN 55014-1:2017; EN 55014-2:2015; EN 62311:2008

For ELC series:

EN 62841-2-2:2014+C1:2016; EN 61000-6-2:2005+C1:2005; EN 61000-6-4:2007+A1:2011; EN 55014-1:2017; EN 55014-2:2015; EN 301 489-17 V3.2.2; EN 300 328 V2.2.2; EN 301893 V2.1.1; EN 300 440 V2.2.1

Authorities can request relevant technical information from: Pascal ROUSSY, R&D Manager, 38 rue Bobby Sands, 44818 Saint Herblain, France

Saint Herblain, 31/01/2022

Pascal ROUSSY, R&D Manager

Signature of issuer

Other declarations

Declarations related to the tool without gear front attachment are listed in the documents delivered with the tool.

Safety Information

UK Declaration of Conformity

We Ets Georges Renault, 38 rue Bobby Sands, 44818 Saint Herblain, France, declare under our sole responsibility that the product (with name, type and serial number, see front page) is in conformity with the following UK Regulation(s):



Electromagnetic Compatibility Regulations 2016

Supply of Machinery (Safety) Regulations 2008

The Restriction of the Use of Certain Hazardous Substances in Electrical and Electronic Equipment Regulations 2012

Radio Equipment Regulations 2017

Designated Standards applied:

For ELB, ELS series:

EN 62841-2-2:2014+C1:2016; EN 61000-6-2:2005+C1:2005; EN 61000-6-3:2007+A1:2011; EN 55014-1:2017; EN 55014-2:2015; EN 62311:2008

For ELC series:

EN 62841-2-2:2014+C1:2016; EN 61000-6-2:2005+C1:2005; EN 61000-6-4:2007+A1:2011; EN 55014-1:2017; EN 55014-2:2015; EN 301 489-17 V3.2.2; EN 300 328 V2.2.2; EN 301893 V2.1.1; EN 300 440 V2.2.1

Saint-Herblain, 2022/01/31

Pascal ROUSSY, R&D Manager

Signature of issuer

Authorities can request relevant technical information from:

UK Authorized Representative:

Air Compressors & Tools Ltd
Zodiac – Unit 4, Boundary way
Hemel Hempstead Industrial Estate, HP27SJ Hempstead
Hertfordshire – UK
Contact: M.Taylor

Safety information and Product instructions

Refer to the following documents delivered with the tool and available at <https://www.desouttertools.com/resource-centre>.

Type	Tool	Printed matter
Safety Information	ELX-P	6159928480
Product Instructions	ELX-P	6159929240

Regional Requirements

⚠ WARNING

This product can expose you to chemicals including lead, which is known to the State of California to cause cancer and birth defects or other reproductive harm. For more information go to

<https://www.p65warnings.ca.gov/>

Radio Equipment Directive (RED)

The product may be operated in the following countries:

Restrictions

	AT	BE	BG	CH	CY	CZ	DE
	DK	EE	EL	ES	FI	FR	HR
	HU	IE	IS	IT	LI	LT	LU
	LV	MT	NL	PL	PT	RO	SE
	SI	SK	TR	UK			

The abbreviations of the member States concerned are: Austria (AT), Belgium (BE), Bulgaria (BG), Switzerland (CH), Cyprus (CY), Czech Republic (CZ), Germany (DE), Denmark (DK), Estonia (EE), Greece (EL), Spain (ES), Finland (FI), France (FR), Croatia (HR), Hungary (HU), Ireland (IE), Italy (IT), Iceland (IS), Liechtenstein (LI), Lithuania (LT), Luxembourg (LU), Latvia (LV), Malta (MT), Netherlands (NL), Norway (NO), Poland (PL), Portugal (PT), Romania (RO), Sweden (SE), Slovenia (SI), Slovakia (SK), Turkey (TR) and the United Kingdom (UK).

ⓘ 5150 ÷ 5350 MHz allowed for indoor use only.

Safety

DO NOT DISCARD - GIVE TO USER

⚠ **WARNING Read all safety warnings, instructions, illustrations and specifications provided with this product.**

Failure to follow all instructions listed below may result in electric shock, fire, property damage and/or serious injury.

Save all warnings and instructions for future reference.

⚠ **WARNING All locally legislated safety rules regarding installation, operation and maintenance shall be respected at all times.**

Statement of Use

- For professional use only.
- This product and its accessories must not be modified in any way.
- Do not use this product if it has been damaged.

- If the product data or hazard warning signs on the product cease to be legible or become detached, replace without delay.
- The product must only be installed, operated and serviced by qualified personnel in an industrial environment.

Intended use

This product is designed for installing and removing threaded fasteners in wood, metal or plastic. No other use permitted. For professional use only.

Product Specific Instructions

Product description

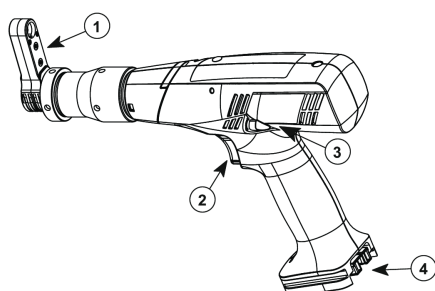

1	Geared Front Attachment - close
2	Trigger
3	Reverse button
4	Battery pack connection

Dimensions

Dimensions are given in the label affixed to the cover. Tool equipped with a close Geared Front Attachment

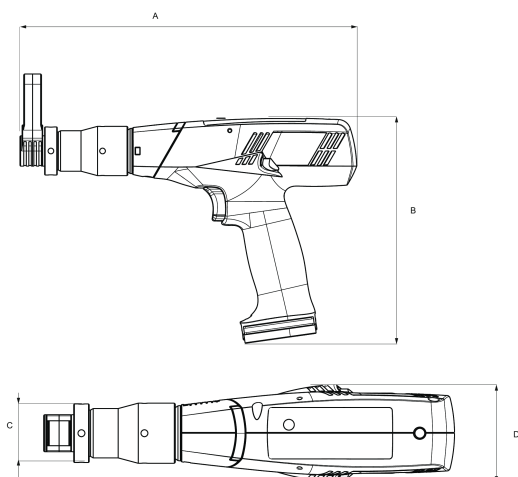

Installation

Install and connect the tool as described in the user manual of the tool delivered in the packaging.

ATTENTION!

Danger of injury due to unintended actuation!

An unintended actuation of the Geared Front Attachment during assembly works can lead to injuries.

Therefore:

- Prior to installation works, disconnect the tool from all supply connections and provide a safeguard against unintended restart.
- Do works only when the system is shut down.

Operation

Prior to use, check the following:

- Torque adjustment of the drive
- Rotating direction of the drive
- Lubrication of the offset head

Additionally, check the following at open offset head:

- Check the reverse-torque of the drive.
- Move the offset head to home position.

To use the tool, refer to instructions given in the manuals delivered in the packaging.

- Gear Front Attachment Safety Information
- Standard tool 615165xxxxx Safety information

CAUTION!

Danger of injury due to moving parts!

Rotating and/or linear moving parts can cause severe injuries.

- Do not reach into moving parts and do not handle with moving parts during operation.
- Do not open the housing during operation.
- Pay attention to the slowing-down time: Make sure the components do not move before opening the housing.
- Wear tight-fitting protective clothes.
- In case of long hair, put on a hairnet.
- Do not wear protective gloves.
- Do not hold screws and nuts in your hands during fastening procedure.

Insertion of Gear Front Attachment

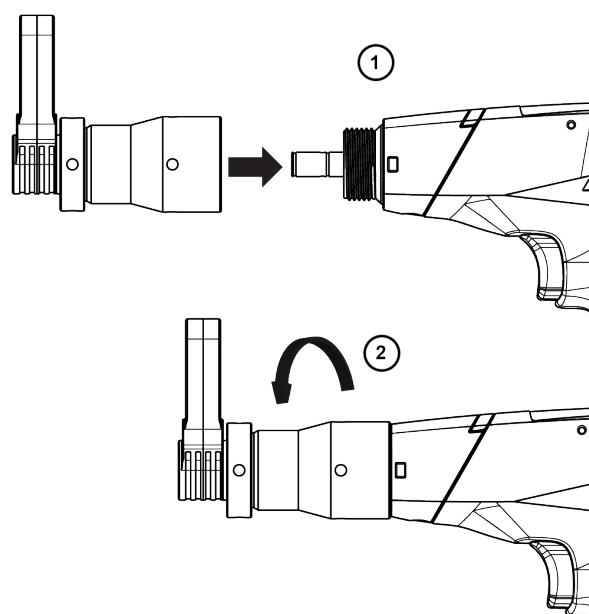

Safety Information

Starting the tool

Fit the tool with a suitable bit or socket.

Select the appropriate program on the system.

Hold the tool by means of the handle and apply to the fastener to be tightened.

Useful Information

Website

Information concerning our Products, Accessories, Spare Parts and Published Matters can be found on the Desoutter website.

Please visit: www.desouttertools.com.

Country of origin

Sweden

Safety Data Sheets MSDS/SDS

The Safety Data Sheets describe the chemical products sold by Desoutter.

Please consult the Desoutter website for more information <https://www.desouttertools.com/legal/sds>.

Copyright

© Copyright 2022, Ets Georges Renault, 38 rue Bobby Sands, 44818 Saint Herblain, France

All rights reserved. Any unauthorized use or copying of the contents or part thereof is prohibited. This applies in particular to trademarks, model denominations, part numbers and drawings. Use only authorized parts. Any damage or malfunction caused by the use of unauthorised parts is not covered by Warranty or Product Liability.

Caractéristiques techniques

Description du nom de l'outil

La description du nom de l'outil est gravée sur le corps de l'outil.

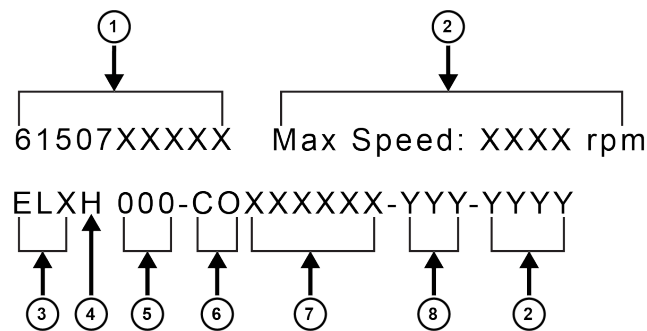

- | | | |
|---|---------------------------|---------------|
| 1 | Référence | |
| 2 | Vitesse maximale (tr/min) | |
| 3 | Famille d'outils | ELB, ELS, ELC |

4	Renvoi d'angle	H = 110°
5	Couple (Nm)	De l'outil standard
6	Accessoire frontal à engrenage Type et sortie	S = Droit CO = Crowfoot fermé + Renvoi d'angle CI = Crowfoot fermé + Droit OI = Crowfoot fermé + Droit OO = Crowfoot ouvert + Renvoi d'angle
7	ID de l'assemblage Crow-foot	Crowfoot + adaptateur + douille mâle
8	Couple final de sortie (Nm)	

Emplacement (1) où l'information est gravée.

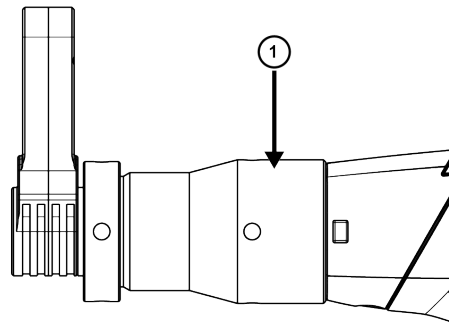

Étiquette d'identification

L'étiquette d'identification est apposée sur la couverture de ce manuel.

Elle contient les informations suivantes :

- Désignation
- Référence
- Dimensions
- Couple de sortie maximal (Nm)
- Vitesse maximale (tr/min)
- Poids

Par exemple :

①	Designation:	
②	P/N:	
	Dimensions	mm in.
	A	4
	B	
	C	
	D	
④	Max torque	Nm: in.lb:
⑤	Max speed	rpm:
⑥	Weight	Kg: Lb:

Déclarations

DÉCLARATION DE CONFORMITÉ UE

Nous, **Ets Georges Renault**, 38 rue Bobby Sands, 44818 Saint Herblain, France, déclarons sous notre seule et entière responsabilité que le produit (dont le nom, le type et le numéro de série figurent en première page) est en conformité avec la ou les directives suivantes :

2006/42/EC, 2011/65/EU, 2014/30/EU, 2014/53/EU

Normes harmonisées appliquées :

Pour les gammes ELB, ELS:

EN 62841-2-2:2014+C1:2016; EN 61000-6-2:2005+C1:2005; EN 61000-6-3:2007+A1:2011; EN 55014-1:2017; EN 55014-2:2015; EN 62311:2008

Pour la gamme ELC:

EN 62841-2-2:2014+C1:2016; EN 61000-6-2:2005+C1:2005; EN 61000-6-4:2007+A1:2011; EN 55014-1:2017; EN 55014-2:2015; EN 301 489-17 V3.2.2; EN 300 328 V2.2.2; EN 301893 V2.1.1; EN 300 440 V2.2.1

Les autorités peuvent obtenir les informations techniques pertinentes en s'adressant à :

Pascal ROUSSY, R&D Manager, 38 rue Bobby Sands, 44818 Saint Herblain, France

Saint Herblain, 31/01/2022

Pascal ROUSSY, R&D Manager

Signature du déclarant



Autres déclarations

Les déclarations relatives à l'outil sans accessoire frontal à engrenage sont listées dans les documents livrés avec l'outil.

Informations de sécurité et Instructions produit

Consulter les documents suivants fournis avec l'outil et disponibles sur <https://www.desouttertools.com/resource-centre>.

Type	Outil	Documentation
Informations de sécurité	ELX-P	6159928480
Notice d'utilisation du produit	ELX-P	6159929240

Spécificités régionales

⚠ AVERTISSEMENT

Ce produit peut vous exposer à des produits chimiques comme le plomb qui est reconnu par l'État de Californie comme cancérigène et causant des malformations congénitales ou autres anomalies de la reproduction. Pour de plus amples informations

<https://www.p65warnings.ca.gov/>

Directive sur les équipements radio (RED)

Le produit peut être utilisé dans les pays suivants :

Restrictions	
	AT BE BG CH CY CZ DE
	DK EE EL ES FI FR HR
	HU IE IS IT LI LT LU
	LV MT NL PL PT RO SE
	SI SK TR UK

Les abréviations des États membres concernés sont : Autriche (AT), Belgique (BE), Bulgarie (BG), Suisse (CH), Chypre (CY), République tchèque (CZ), Allemagne (DE), Danemark (DK), Estonie (EE), Grèce (EL), Espagne (ES), Finlande (FI), France (FR), Croatie (HR), Hongrie (HU), Irlande (IE), Italie (IT), Islande (IS), Liechtenstein (LI), Lituanie (LT), Luxembourg (LU), Lettonie (LV), Malte (MT), Pays-Bas (NL), Norvège (NO), Pologne (PL), Portugal (PT), Roumanie (RO), Suède (SE), Slovénie (SI), Slovaquie (SK), Turquie (TR) et Royaume-Uni (UK).

ⓘ 5150 ÷ 5350 MHz autorisé pour une utilisation en intérieur uniquement.

Sécurité

NE PAS JETER - REMETTRE À L'UTILISATEUR

⚠ AVERTISSEMENT Lire l'ensemble des mises en garde et consignes de sécurité ainsi que les illustrations et les caractéristiques techniques fournies avec ce produit.

Le non-respect de toutes les instructions répertoriées ci-dessous peut entraîner un choc électrique, un incendie, des dégâts matériels ou un grave accident corporel.

Conserver l'ensemble des mises en garde et consignes pour pouvoir les consulter ultérieurement.

⚠ AVERTISSEMENT Toutes les réglementations locales de sécurité en matière d'installation, d'utilisation et de réparation doivent toujours être respectées.

Utilisation prévue

- Pour utilisation professionnelle uniquement.
- Ce produit et ses accessoires ne doivent être modifiés en aucune manière.

Safety Information

- Ne pas utiliser ce produit s'il a subi des dégâts.
- Si les vignettes apposées sur le produit pour indiquer les données du produit ou des mises en garde ne sont plus lisibles ou se décollent, les remplacer sans attendre.
- Le produit ne doit être installé que par un personnel qualifié, dans un environnement industriel.

Utilisation prévue

Ce produit est conçu pour poser et déposer des fixations filetées dans le bois, le métal ou le plastique. Aucune autre utilisation n'est autorisée. Pour utilisation professionnelle uniquement.

Instructions spécifiques au produit

Description du produit

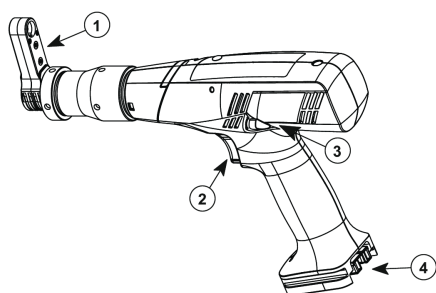

1	Accessoire frontal à engrenage - fermé
2	Gâchette
3	Bouton de sens inverse
4	Raccordement du bloc-batterie

Dimensions

Les dimensions sont données sur l'étiquette apposée sur le couvercle.

Outil équipé d'un accessoire frontal à engrenage fermé

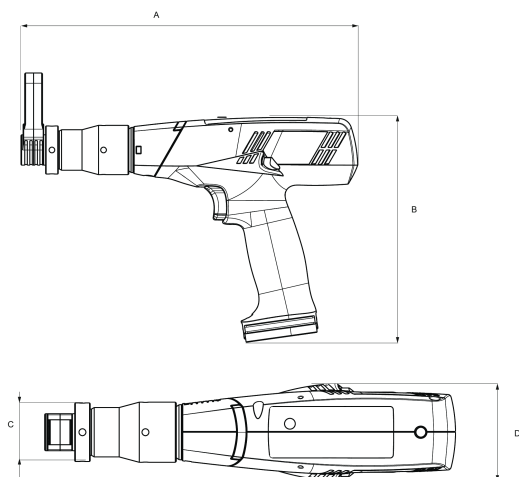

Installation

Installer et raccorder l'outil comme décrit dans le manuel d'utilisation de l'outil situé dans l'emballage.

ATTENTION !

Risque de blessure par un actionnement involontaire !

Un actionnement involontaire de l'accessoire frontal à engrenage pendant les travaux de montage peut entraîner des blessures.

Par conséquent :

- Avant les travaux d'installation, débrancher l'outil de tous les raccords d'alimentation et prévoir une protection contre un redémarrage involontaire.
- N'effectuer les travaux que lorsque le système est coupé.

Fonctionnement

Avant l'utilisation, vérifier les choses suivantes :

- Ajustement du couple de l'entraînement
- Sens de rotation de l'entraînement
- Lubrification de la tête désaxée

Vérifier également les choses suivantes pour la tête désaxée ouverte :

- Vérifier le couple en sens inverse de l'entraînement.
- Déplacer la tête désaxée à sa position initiale.

Pour utiliser l'outil, consulter les instructions données dans les manuels fournis dans l'emballage.

- Informations de sécurité de l'accessoire frontal à engrenage
- Informations de sécurité norme outil 615165xxxxx

ATTENTION !

Risque de blessure causée par des pièces mobiles !

Les pièces mobiles en rotation et/ou mouvement linéaire peuvent provoquer des blessures sévères.

- Ne pas mettre les mains dans les pièces mobiles et ne pas manipuler avec des pièces mobiles pendant le fonctionnement.
- Ne pas ouvrir le carter pendant le fonctionnement.
- Faire attention au temps de ralentissement : S'assurer que les composants ne bougent pas avant d'ouvrir le carter.
- Porter des vêtements de protection bien ajustés.
- En cas de cheveux longs, mettre un filet à cheveux.
- Ne pas porter de gants de protection.
- Ne pas tenir de vis et d'écrous dans les mains pendant la procédure de fixation.

Insertion de l'accessoire frontal à engrenage (GFA)

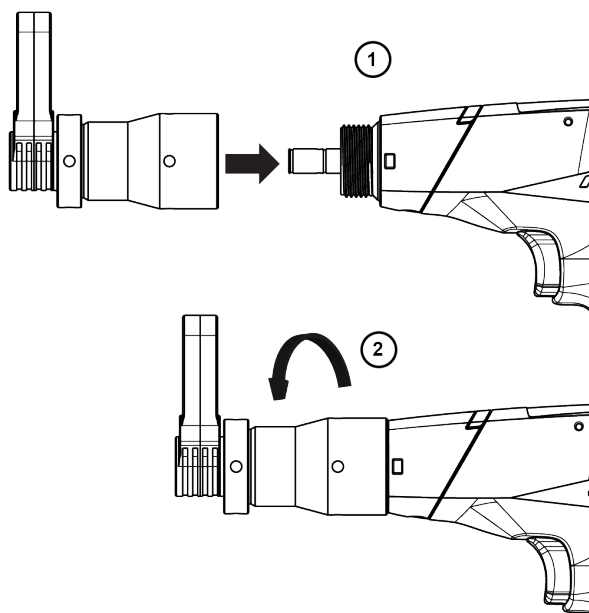

Démarrage de l'outil

Utilisez un embout une douille approprié avec l'outil.
Sélectionnez le programme approprié sur le système.
Tenir l'outil à l'aide de la poignée et appliquer sur la fixation à serrer.

Informations utiles

Site web

Des informations à propos de nos Produits, Accessoires, Pièces de rechange et Documentation sont disponibles sur le site Web de Desoutter.

Veuillez consulter : www.desouttertools.com.

Pays d'origine

Sweden

Fiches de données de sécurité FDS

Les Fiches de données de sécurité décrivent les produits chimiques vendus par Desoutter.

Veuillez consulter le site Web Desoutter pour plus d'informations <https://www.desouttertools.com/legal/sds>.

Copyright

© Copyright 2022, Ets Georges Renault, 38 rue Bobby Sands, 44818 Saint Herblain, France

Tous droits réservés. Toute utilisation non autorisée ou copie de tout ou partie du présent document est interdite. Ceci s'applique plus particulièrement aux marques de commerce, dénominations de modèles, références et schémas. Utiliser exclusivement les pièces autorisées. Tout dommage ou dys-

fonctionnement causé par l'utilisation d'une pièce non autorisée ne sera pas couvert par la garantie du fabricant ou la responsabilité du fait des produits.

Technische Daten

Erklärung der Werkzeugbezeichnung

Die Beschreibung des Werkzeugnamens ist auf dem Werkzeuggehäuse eingraviert.

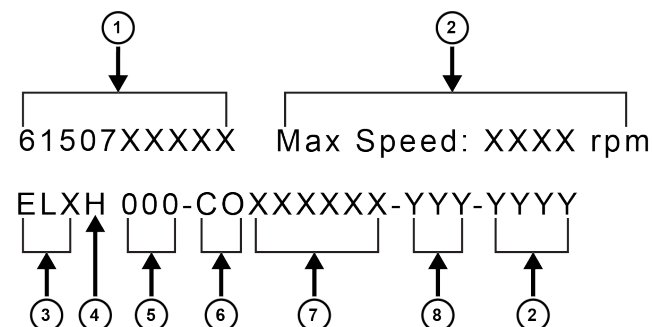

1	Artikelnummer	
2	Spitzendrehzahl (U/min)	
3	Werkzeugfamilie	ELB, ELS, ELC
4	Winkelkopf	H = 110°
5	Drehmoment (Nm)	Vom Standardwerkzeug
6	Verzahnte vordere Anbaugruppe Typ und Antrieb	S = Gerade CO = Geschlossener Crowfoot + Offset CI = Geschlossener Crowfoot + Inline OI = Offener Crowfoot + Inline OO = Offener Crowfoot + Offset
7	ID der Crowfoot-Baugruppe	Crowfoot + Adapter + Abtrieb-Steckschlüsselaufsatz
8	End-Abtriebsdrehmoment (Nm)	

Position (1), an der Informationen eingraviert sind.

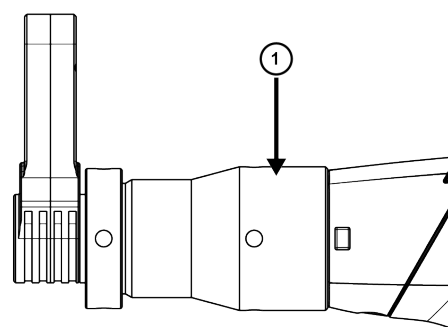

Safety Information

Kennzeichnungsschild

Das Kennzeichnungsschild befindet sich auf dem Umschlag dieser Anleitung.

Es enthält die folgenden Informationen:

1. Bezeichnung
2. Artikelnummer
3. Abmessungen
4. Maximales Ausgangedrehmoment (Nm)
5. Maximale Drehzahl (U/min)
6. Gewicht

Zum Beispiel:

①	Designation:		
②	P/N:		
③	Dimensions	mm	in.
	A	4	
	B		
	C		
D			
④	Max torque	Nm:	in.lb:
⑤	Max speed	rpm:	
⑥	Weight	Kg:	Lb:

Erklärungen

EU-KONFORMITÄTSERKLÄRUNG

Wir, **Ets Georges Renault**, 38 rue Bobby Sands, 44818 Saint Herblain, France, erklären hiermit in alleiniger Verantwortung, dass dieses Produkt (mit Bezeichnung, Typ und Seriennummer laut Deckblatt) die Anforderungen der folgenden Richtlinie(n) erfüllt:

2006/42/EC, 2011/65/EU, 2014/30/EU, 2014/53/EU

Angewandte harmonisierte Normen:

Für die ELB, ELS-Serie:

EN 62841-2-2:2014+C1:2016; EN 61000-6-2:2005+C1:2005; EN 61000-6-3:2007+A1:2011; EN 55014-1:2017; EN 55014-2:2015; EN 62311:2008

Für die ELC-Serie:

EN 62841-2-2:2014+C1:2016; EN 61000-6-2:2005+C1:2005; EN 61000-6-4:2007+A1:2011; EN 55014-1:2017; EN 55014-2:2015; EN 301 489-17 V3.2.2; EN 300 328 V2.2.2; EN 301893 V2.1.1; EN 300 440 V2.2.1

Behörden können relevante technische Informationen anfordern von:

Pascal ROUSSY, R&D Manager, 38 rue Bobby Sands, 44818 Saint Herblain, France

Saint Herblain, 31/01/2022

Pascal ROUSSY, R&D Manager

Unterschrift des Ausstellers

Weitere Erklärungen

Erklärungen zum Werkzeug ohne Getriebevorsatz sind in den mit dem Werkzeug gelieferten Unterlagen aufgeführt.

Sicherheitshinweise und Produktanleitungen

Siehe die folgenden den Werkzeugen beiliegenden und unter <https://www.desouttertools.com/resource-centre> verfügbaren Unterlagen.

Typ	Werkzeug	Drucksache
Sicherheitshinweise	ELX-P	6159928480
Produktanleitung	ELX-P	6159929240

Regionale Anforderungen

⚠️ WARNUNG

Dieses Produkt kann Sie Chemikalien, einschließlich Blei, aussetzen, was nach Kenntnis des Bundesstaats Kalifornien zu Krebserkrankungen und Geburtsfehlern oder sonstigen Schäden am Fortpflanzungssystem führen kann. Weitere Informationen finden Sie unter

<https://www.p65warnings.ca.gov/>

Funkanlagen-Richtlinie (RED)

Das Produkt darf in den folgenden Ländern betrieben werden:

Restrictions							
	AT	BE	BG	CH	CY	CZ	DE
	DK	EE	EL	ES	FI	FR	HR
	HU	IE	IS	IT	LI	LT	LU
	LV	MT	NL	PL	PT	RO	SE
	SI	SK	TR	UK			

Die Abkürzungen der betroffenen Mitgliedstaaten lauten: Österreich (AT), Belgien (BE), Bulgarien (BG), Schweiz (CH), Zypern (CY), Tschechische Republik (CZ), Deutschland (DE), Dänemark (DK), Estland (EE), Griechenland (EL), Spanien (ES), Finnland (FI), Frankreich (FR), Kroatien (HR), Ungarn (HU), Irland (IE), Italien (IT), Island (IS), Liechtenstein (LI), Litauen (LT), Luxemburg (LU), Lettland (LV), Malta (MT), Niederlande (NL), Norwegen (NO), Polen (PL), Portugal (PT), Rumänien (RO), Schweden (SE), Slowenien (SI), Slowakei (SK), Türkei (TR) und das Vereinigte Königreich (UK).

ⓘ 5150 ÷ 5350 MHz nur zur Verwendung in Innenräumen zugelassen.

Sicherheit

NICHT WEGWERFEN - AN BENUTZER WEITERLEITEN

⚠️ WARNUNG Lesen Sie alle mit diesem Produkt gelieferten Sicherheitshinweise, Anweisungen, Abbildungen und Spezifikationen.

Eine Nichtbeachtung der Anweisungen kann zu Stromschlägen, Bränden, Sachschäden und/oder ernsthaften Verletzungen führen.

Bewahren Sie alle Warnhinweise und Anweisungen zur künftigen Verwendung auf.

⚠️ WARNUNG Alle örtlichen Vorschriften, die Installation, Bedienung und Wartung betreffen, müssen immer beachtet werden.

Nutzungserklärung

- Nur zum Gebrauch durch ausgebildete Fachkräfte.
- Dieses Produkt und sein Zubehör dürfen in keinem Fall modifiziert werden.
- Benutzen Sie dieses Produkt nicht, wenn es beschädigt ist.
- Wenn die Produktdatenschilder oder Gefahrenwarnschilder unleserlich werden oder sich ablösen, sind diese sofort zu ersetzen.
- Das Produkt darf nur von geschulten Fachkräften und nur in Industrieumgebungen installiert, bedient und gewartet werden.

Verwendungszweck

Dieses Produkt wurde für das Anbringen und Entfernen von Verbindungselementen mit Gewinde auf Holz, Metall oder Kunststoff entwickelt. Eine andere Verwendung ist nicht zulässig. Nur für den professionellen Einsatz.

Produktspezifische Anweisungen

Produktbeschreibung

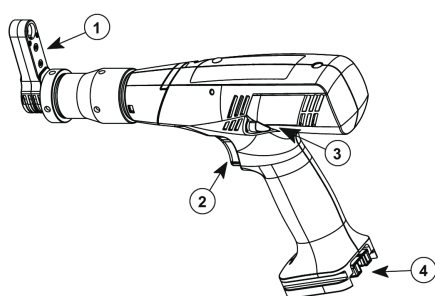

- | | |
|---|-------------------------------|
| 1 | Getriebevorsatz - geschlossen |
| 2 | Auslöser |
| 3 | Umkehrtaste |
| 4 | Anschluss des Akkusatzes |

Abmessungen

Die Abmessungen sind auf dem Kennzeichnungsschild auf dem Umschlag dieser Anleitung angegeben.

Gerät mit geschlossenem Getriebevorsatz

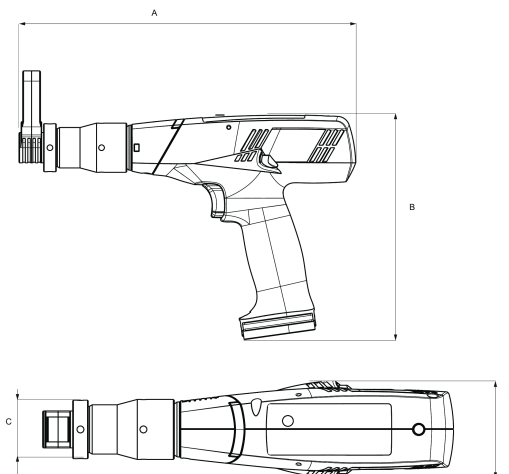

Installation

Installieren und verbinden Sie das Werkzeug wie im mit dem Werkzeug gelieferten Benutzerhandbuch beschrieben.

ACHTUNG!

Verletzungsgefahr durch unbeabsichtigte Betätigung!

Eine unbeabsichtigte Betätigung des Getriebevorsatzes während der Montagearbeiten kann zu Verletzungen führen. Deshalb:

- Vor Installationsarbeiten das Gerät von allen Versorgungsanschlüssen trennen und gegen unbeabsichtigtes Wiedereinschalten sichern.
- Arbeiten nur ausführen, wenn das System heruntergefahren ist.

Bedienung

Überprüfen Sie vor der Verwendung Folgendes:

- Drehmomenteinstellung des Abtriebs
- Drehrichtung des Abtriebs
- Schmierung des Flachabtriebs

Überprüfen Sie für offene Flachabtriebe zusätzlich Folgendes:

- Überprüfen Sie das Umkehrdrehmoment des Abtriebs.
- Bewegen Sie den Flachabtrieb in die Ausgangsposition.

Beachten Sie bei der Verwendung des Werkzeugs die in den der Verpackung beiliegenden Handbüchern enthaltenen Anweisungen.

- Sicherheitshinweise zur verzahnten vorderen Anbaugruppe
- Sicherheitshinweise zum Standardwerkzeug 615165xxxxx

ACHTUNG!

Verletzungsgefahr aufgrund beweglicher Teile!

Sich drehende und/oder geradlinig bewegende Teile können schwere Verletzungen verursachen.

- Fassen Sie nicht in beweglichen Teile hinein und berühren Sie diese während des Betriebs nicht.
- Das Gehäuse darf während des Betriebs nicht geöffnet werden.

— Beachten Sie die Nachlaufzeit: Stellen Sie sicher, dass die Komponenten sich nicht mehr bewegen, bevor Sie das Gehäuse öffnen.

- Tragen Sie eng anliegende Schutzkleidung.

Safety Information

- Tragen Sie für langes Haar ein Haarnetz.
- Tragen Sie keine Schutzhandschuhe.
- Halten Sie während des Verschraubungsvorgangs keine Schrauben oder Muttern mit den Händen fest.

Einsetzen der verzahnten vorderen Anbaugruppe

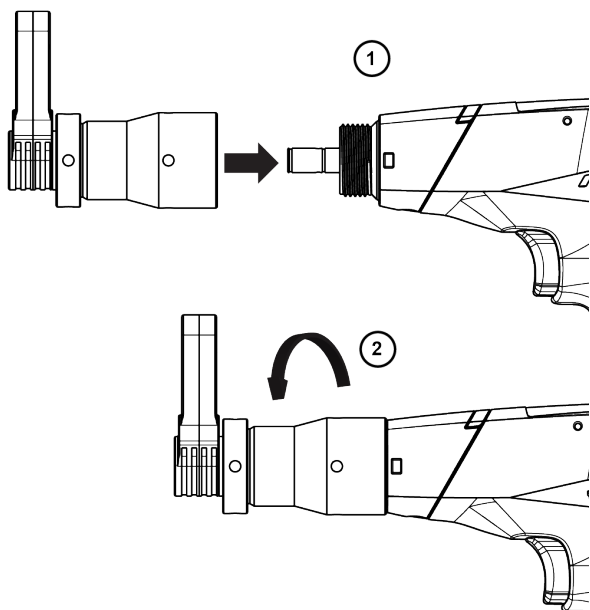

Starten des Werkzeugs

- Einen geeigneten Bit oder Stecknuss verwenden.
- Das passende Programm im System auswählen.
- Das Werkzeug am Griff halten und am Befestigungselement ansetzen.

Nützliche Informationen

Website

Informationen zu unseren Produkten, Zubehör, Ersatzteilen und Veröffentlichungen finden Sie auf der Internetseite von Desoutter.

Besuchen Sie: www.desouttertools.com.

Herkunftsland

Sweden

Sicherheitsdatenblätter MSDS/SDS

Die Sicherheitsdatenblätter enthalten Beschreibungen der von Desoutter vertriebenen chemischen Produkte.

Weitere Informationen finden Sie auf der Webseite von Desoutter unter <https://www.desouttertools.com/legal/sds>.

Copyright

© Copyright 2022, Ets Georges Renault, 38 rue Bobby Sands, 44818 Saint Herblain, France

Alle Rechte vorbehalten. Jeglicher nicht autorisierte Gebrauch sowie das Kopieren der Inhalte ganz oder in Teilen ist verboten. Dies gilt insbesondere für Handelsmarken, Modell-

bezeichnungen, Artikelnummern und Zeichnungen. Verwenden Sie ausschließlich Originalbauteile. Schäden oder Fehlfunktionen, die durch den Einsatz unzulässiger Bauteile entstehen, sind nicht von der Garantie oder Produkthaftung abgedeckt.

Datos técnicos

Descripción del nombre de la herramienta

La descripción de nombre de herramienta está grabada en el cuerpo de la herramienta.

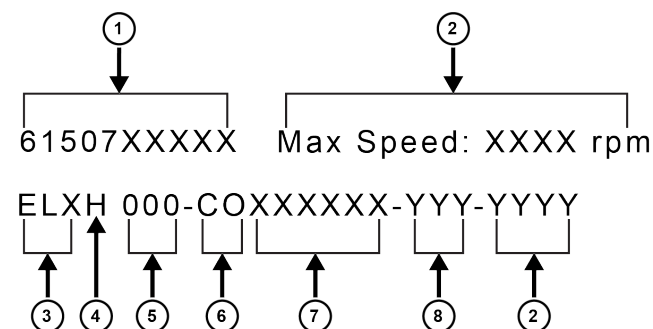

1	Número de pieza	
2	Velocidad máxima (rpm)	
3	Familia de herramienta	ELB, ELS, ELC
4	Cabezal angulado	H = 110°
5	Par (Nm)	A partir de herramienta estándar
6	Accesorio delantero engranado Tipo y salida	S = Recto CO = Crowfoot cerrado + compensación CI = Crowfoot cerrado + alineado OI = Crowfoot abierto + alineado OO = Crowfoot abierto + alineado
7	ID de conjunto de Crow-foot	Crowfoot + adaptador + boca de salida
8	Par de salida final (Nm)	

Ubicación (1) donde se graba información.

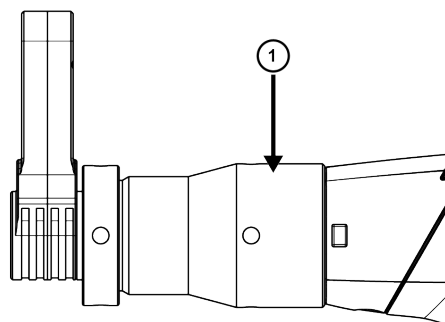

Etiqueta identificativa

La etiqueta identificativa está colocada en la portada de este manual.

Contiene la información siguiente:

1. Denominación
2. N.º de pieza
3. Dimensiones
4. Par de salida máximo (Nm)
5. Velocidad máxima (rpm)
6. Peso

Por ejemplo:

①	Designation:		
②	P/N:		
③	Dimensions	mm	in.
	A	4	
	B		
	C		
④	Max torque	Nm:	in.lb:
⑤	Max speed	rpm:	
⑥	Weight	Kg:	Lb:

Declaraciones

DECLARACIÓN DE CONFORMIDAD DE LA UE

Nosotros, Ets Georges Renault, 38 rue Bobby Sands, 44818 Saint Herblain, France, declaramos bajo nuestra única responsabilidad que el producto (con nombre, tipo y número de serie indicados en la primera página) es conforme a las siguientes Directivas:

2006/42/EC, 2011/65/EU, 2014/30/EU, 2014/53/EU

Normativas armonizadas aplicadas:

Para las series ELB, ELS:

EN 62841-2-2:2014+C1:2016; EN 61000-6-2:2005+C1:2005; EN 61000-6-3:2007+A1:2011; EN 55014-1:2017; EN 55014-2:2015; EN 62311:2008

Para la serie ELC:

EN 62841-2-2:2014+C1:2016; EN 61000-6-2:2005+C1:2005; EN 61000-6-4:2007+A1:2011; EN 55014-1:2017; EN 55014-2:2015; EN 301 489-17 V3.2.2; EN 300 328 V2.2.2; EN 301893 V2.1.1; EN 300 440 V2.2.1

Las autoridades pueden solicitar información técnica relevante a:

Pascal ROUSSY, R&D Manager, 38 rue Bobby Sands, 44818 Saint Herblain, France

Saint Herblain, 31/01/2022

Pascal ROUSSY, R&D Manager

Firma del emisor

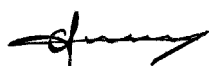

Otras declaraciones

Las declaraciones relacionadas con la herramienta sin acople delantero de engranaje están enumeradas en la documentación entregada con la herramienta.

Información sobre seguridad e instrucciones del producto

Consulte la siguiente documentación facilitada con las herramientas y disponible en <https://www.desouttertools.com/resource-centre>.

Tipo	Herramienta	Material impreso
Información sobre seguridad	ELX-P	6159928480
Instrucciones del producto	ELX-P	6159929240

Requisitos regionales

⚠ ADVERTENCIA

Este producto le puede exponer al plomo, considerado por el Estado de California como causante de cáncer y de malformaciones congénitas u otros daños reproductivos. Para más información visite

<https://www.p65warnings.ca.gov/>

Directiva de equipos radioeléctricos (RED, por sus siglas en inglés)

El producto puede utilizarse en los siguientes países:

Restrictions	AT	BE	BG	CH	CY	CZ	DE
	DK	EE	EL	ES	FI	FR	HR
	HU	IE	IS	IT	LI	LT	LU
	LV	MT	NL	PL	PT	RO	SE
	SI	SK	TR	UK			

Las abreviaturas de los estados miembros en cuestión son: Austria (AT), Bélgica (BE), Bulgaria (BG), Suiza (CH), Chipre (CY), República Checa (CZ), Alemania (DE), Dinamarca (DK), Estonia (EE), Grecia (EL), España (ES), Finlandia (FI), Francia (FR), Croacia (HR), Hungría (HU), Irlanda (IE), Italia (IT), Islandia (IS), Liechtenstein (LI), Lituania (LT), Luxemburgo (LU), Letonia (LV), Malta (MT), Países Bajos (NL), Noruega (NO), Polonia (PL), Portugal (PT), Rumanía (RO), Suecia (SE), Eslovenia (SI), Eslovaquia (SK), Turquía (TR) y el Reino Unido (UK).

ⓘ 5150 ÷ 5350 MHz permitidos solo para uso en interiores.

Seguridad

CONSERVAR - ENTREGAR AL USUARIO

Safety Information

⚠ ADVERTENCIA Lea todas las advertencias, instrucciones, ilustraciones y especificaciones de seguridad suministradas con este producto.

Si no se siguen todas las instrucciones que se indican a continuación pueden producirse descargas eléctricas, incendios, daños en la propiedad y/o lesiones graves.

Guarde todas las advertencias e instrucciones para futuras consultas.

⚠ ADVERTENCIA Respete siempre todas las normas de seguridad relativas a la instalación, funcionamiento y mantenimiento de acuerdo a la legislación local.

Declaración de uso

- Solo para uso profesional.
- No se debe modificar ningún aspecto de este producto ni de sus accesorios.
- No utilice este producto si está dañado.
- Si los datos del producto o las señales de advertencia de peligro en el producto dejan de ser legibles o se desprenden, sustitúyalas sin demora.
- Solo personal cualificado puede instalar, operar y realizar servicios en el producto en un entorno industrial.

Uso previsto

Este producto se ha diseñado para instalar y retirar pernos roscados en madera, metal o plástico. No se permite otro uso. Únicamente para uso profesional.

Instrucciones específicas para el producto

Descripción del producto

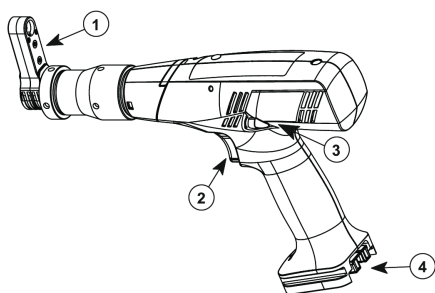

- | | |
|---|-------------------------------------|
| 1 | Acople delantero engranado: cerrado |
| 2 | Gatillo |
| 3 | Botón de marcha atrás |
| 4 | Conexión de batería |

Dimensiones

Las dimensiones están indicadas en la etiqueta colocada en la portada.

Herramienta equipada con un acople delantero engranado cerrado

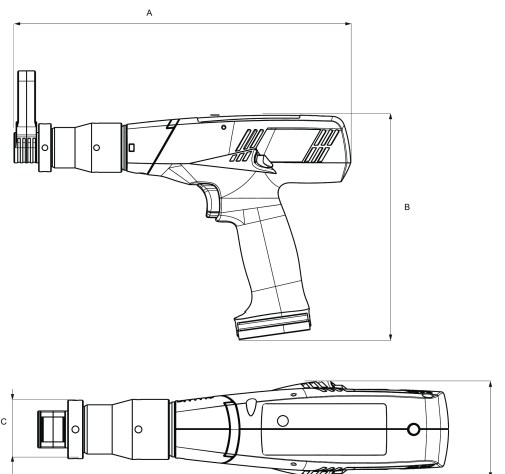

Instalación

Instale y conecte la herramienta de la forma descrita en el manual de usuario de la herramienta entregado en el embalaje.

¡ATENCIÓN!

¡Peligro de lesiones causadas por puesta en marcha no intencionada!

Una puesta en marcha no intencionada del acople delantero engranado durante los trabajos de montaje puede causar lesiones.

Por lo tanto:

- Antes de los trabajos de instalación, desconecte la herramienta de todas las conexiones de alimentación e instale una protección contra un reinicio no intencionado.
- Realice trabajos únicamente cuando el sistema esté apagado.

Funcionamiento

Compruebe los aspectos siguientes antes de utilizar:

- Ajuste de par de la transmisión
- Sentido de giro de transmisión
- Lubricación del cabezal de compensación

Adicionalmente, compruebe los aspectos siguientes en el cabezal de compensación abierto:

- Compruebe el par en sentido antihorario de la transmisión.
- Mueva el cabezal de compensación a su posición inicial.

Para utilizar la herramienta, consulte las instrucciones facilitadas en los manuales entregados en el embalaje.

- Información sobre seguridad del accesorio delantero con engranaje
- Herramienta estándar 615165xxxxx Información sobre seguridad

¡PRECAUCIÓN!

¡Peligro de lesiones provocadas por piezas móviles!

Las piezas móviles giratorias y/o lineales pueden causar lesiones graves.

- No introduzca la mano dentro de piezas móviles y no manipule con piezas móviles durante la operación.
- No abra la caja durante la operación.
- Preste atención al tiempo de desaceleración: Asegúrese de que los componentes no se mueven antes de abrir la caja.

- Utilice ropa de protección ajustada.
- Utilice una redcilla en caso de pelo largo.
- No utilice guantes de protección.
- No sujete tornillos y tuercas en sus manos durante el procedimiento de apriete.

Inserción de accesorio delantero engranado

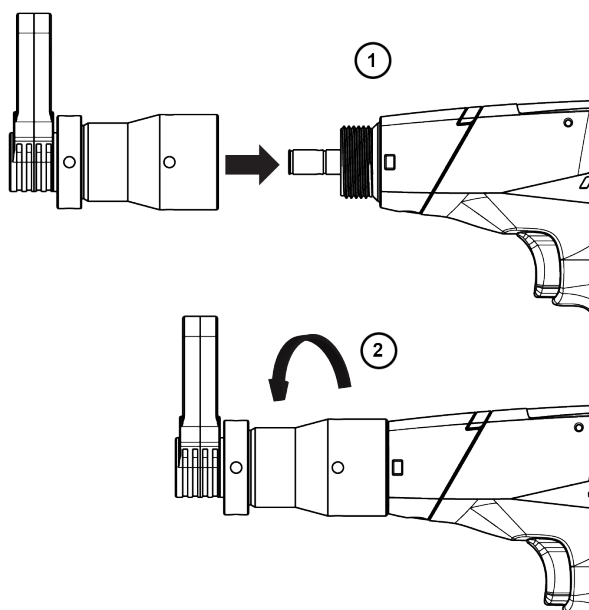

Arranque de la herramienta

Instale una llave de vaso o punta adecuada en la herramienta. Seleccione el programa adecuado en el sistema. Sujete la herramienta por el mango y aplíquela a la fijación que desea apretar.

Información de utilidad

Sitio de Internet

Puede encontrar información relacionada con nuestros productos, accesorios, piezas de repuesto y material impreso en el sitio web Desoutter.

Visite: www.desouttertools.com.

País de origen

Sweden

Hojas de datos de seguridad de MSDS/ SDS

Las fichas de seguridad describen los productos químicos vendidos por Desoutter.

Consulte el sitio web Desoutter para más información <https://www.desouttertools.com/legal/sds>.

Copyright

© Copyright 2022, Ets Georges Renault, 38 rue Bobby Sands, 44818 Saint Herblain, France

Todos los derechos reservados. Queda prohibido el uso autorizado o la copia total o parcial del presente contenido. En particular, esta prohibición se aplica a las marcas comerciales, las denominaciones de los modelos, los números de referencia y los gráficos. Utilice sólo piezas autorizadas. Los daños o averías causados por el uso de piezas no homologadas no serán cubiertos por la Garantía o la Responsabilidad civil del producto.

Dados técnicos

Descrição do nome da ferramenta

A descrição do nome da ferramenta está gravada no corpo da ferramenta.

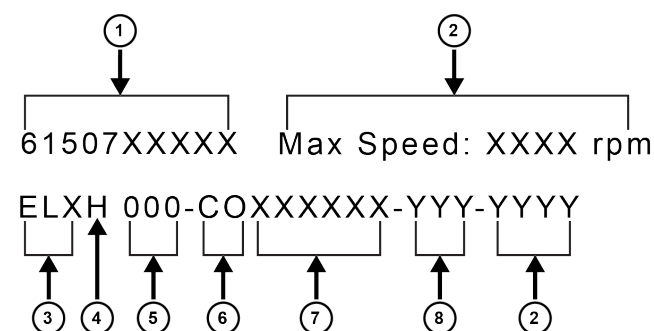

1	Número da peça	
2	Velocidade máxima (rpm)	
3	Família de ferramenta	ELB, ELS, ELC
4	Cabeça angular	H = 110°
5	Torque (Nm)	A partir da ferramenta padrão
6	Acessório frontal com engranagem Tipo e saída	S = Reto CO = Crowfoot Boca fechada + Excêntrico CI = Crowfoot Boca fechada + Alinhado OI = Crowfoot Boca aberta + Alinhado OO = Crowfoot Boca aberta + Excêntrico
7	ID do conjunto do Crowfoot	Crowfoot + adaptador + soquete de saída
8	Torque de saída final (Nm)	

Localização (1), onde as informações estão gravadas.

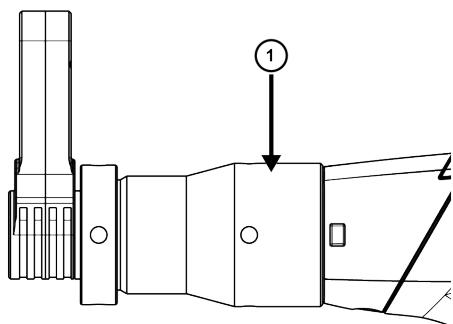

Etiqueta de identificação

A etiqueta de identificação fica afixada na capa deste manual.

Nela constam as seguintes informações:

1. Designação
2. Número da peça
3. Dimensões
4. Torque de saída máximo (Nm)
5. Velocidade máxima (rpm)
6. Peso

Por exemplo:

①	Designation:		
②	P/N:		
	Dimensions	mm	in.
	A	4	
③	B		
	C		
	D		
④	Max torque	Nm:	in.lb:
⑤	Max speed	rpm:	
⑥	Weight	Kg:	Lb:

Declarações

DECLARAÇÃO DE CONFORMIDADE DA UNIÃO EUROPEIA

Nós da, **Ets Georges Renault**, 38 rue Bobby Sands, 44818 Saint Herblain, France, declaramos, sob nossa exclusiva responsabilidade, que este produto (com nome, tipo e número de série; ver primeira página) está em conformidade com a(s) seguinte(s) Diretiva(s):

2006/42/EC, 2011/65/EU, 2014/30/EU, 2014/53/EU

Normas harmonizadas aplicadas:

Para as séries ELB, ELS:

EN 62841-2-2:2014+C1:2016; EN 61000-6-2:2005+C1:2005; EN 61000-6-3:2007+A1:2011; EN 55014-1:2017; EN 55014-2:2015; EN 62311:2008

Para a série ELC:

EN 62841-2-2:2014+C1:2016; EN 61000-6-2:2005+C1:2005; EN 61000-6-4:2007+A1:2011; EN 55014-1:2017; EN 55014-2:2015; EN 301 489-17 V3.2.2; EN 300 328 V2.2.2; EN 301893 V2.1.1; EN 300 440 V2.2.1

As autoridades podem solicitar informações técnicas pertinentes de:

Pascal ROUSSY, R&D Manager, 38 rue Bobby Sands, 44818 Saint Herblain, France

Saint Herblain, 31/01/2022

Pascal ROUSSY, R&D Manager

Assinatura do emissor

Outras declarações

Declarações relacionadas à ferramenta sem o acessório frontal com engrenagens encontram-se relacionadas nos documentos entregues junto com a ferramenta.

Informações de segurança e instruções do Produto

Consulte os documentos a seguir entregues juntamente com a ferramenta e disponíveis no site: <https://www.desouttertools.com/resource-centre>.

Tipo	Ferramenta	Material impresso
Informações de Segurança	ELX-P	6159928480
Instruções do Produto	ELX-P	6159929240

Requisitos regionais

⚠ AVISO

Este produto pode expor você a produtos químicos, entre eles o chumbo, conhecido no Estado da Califórnia por causar câncer e defeitos em recém-nascidos, além de outros danos à reprodução. Para mais informações, visite <https://www.p65warnings.ca.gov/>

Diretiva de Equipamentos de Rádio (RED)

O produto pode ser operado nos seguintes países:

Restrictions		AT	BE	BG	CH	CY	CZ	DE
	DK	EE	EL	ES	FI	FR	HR	
	HU	IE	IS	IT	LI	LT	LU	
	LV	MT	NL	PL	PT	RO	SE	
	SI	SK	TR	UK				

As abreviaturas dos Estados-membros em questão são: Áustria (AT), Bélgica (BE), Bulgária (BG), Suíça (CH), Chipre (CY), República Checa (CZ), Alemanha (DE), Dinamarca (DK), Estônia (EE), Grécia (EL), Espanha (ES), Finlândia (FI), França (FR), Croácia (HR), Hungria (HU), Irlanda (IE), Itália (IT), Islândia (IS), Liechtenstein (LI), Lituânia (LT), Luxemburgo (LU), Letônia (LV), Malta (MT), Países Baixos (NL), Noruega (NO), Polônia (PL), Portugal (PT), Romênia (RO), Suécia (SE), Eslovênia (SI), Eslováquia (SK), Turquia (TR) e Reino Unido (UK).

i 5150 - 5350 MHz permitidos somente em locais abrigados.

Segurança

NÃO DESCARTE - ENTREGUE AO USUÁRIO

⚠ AVISO Leia todos os avisos de segurança, instruções, ilustrações e especificações fornecidas com o produto.

O não cumprimento de todas as instruções apresentadas abaixo poderá resultar em choque elétrico, incêndio, danos à propriedade e/ou lesões graves.

Guarde todos os alertas e instruções para referência futura.

⚠ AVISO Todas as normas de segurança localmente legisladas relativas a instalação, operação e manutenção devem ser sempre respeitadas.

Declaração de Uso

- Apenas para uso profissional.
- Este produto e seus acessórios não devem ser modificados em qualquer circunstância.
- Não utilize o produto se estiver danificado.
- Se os dados do produto ou as sinalizações de perigo na ferramenta deixarem de ser legíveis ou se soltarem, substitua o produto sem demora.
- Somente uma pessoa qualificada em ambiente de montagem industrial pode instalar, operar ou dar manutenção de rotina no produto.

Uso pretendido

Esse produto foi projetado para instalar e remover fixadores rosqueados em madeira, metal ou plástico. Não é permitida nenhuma outra utilização. Apenas para uso profissional.

Instruções específicas do produto

Descrição do produto

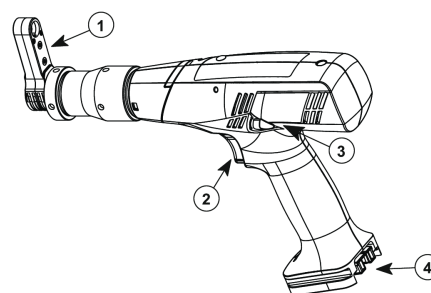

1	Acessório frontal com engrenagens - fechado
2	Gatilho
3	Botão de Reverso
4	Conexão da bateria

Dimensões

As dimensões são fornecidas na etiqueta afixada à tampa. Ferramenta equipada com um Acessório Frontal com Engrenagens fechado

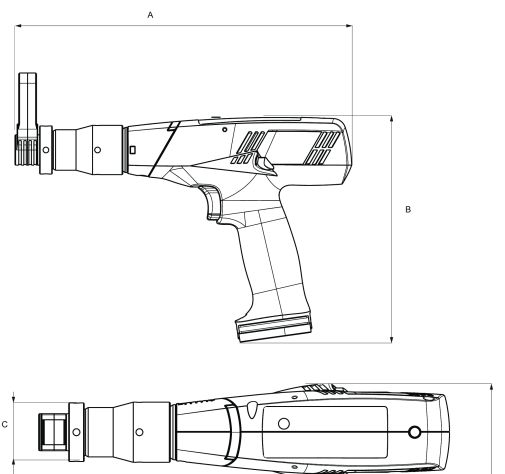

Instalação

Instale e conecte a ferramenta conforme descrito no manual do usuário da ferramenta entregue na embalagem.

ATENÇÃO!

Perigo de lesões provocadas por acionamento inesperado! O acionamento inesperado do Acessório Frontal com Engrenagens durante os trabalhos de montagem pode ocasionar lesões.

Portanto:

- Antes dos trabalhos de instalação, desconecte a ferramenta de todas as conexões de suprimento e providencie proteções contra partidas inesperadas.
- Realize os trabalhos somente quando o sistema estiver desligado.

Safety Information

Operação

Antes de usar, verifique o seguinte:

- Ajuste do torque do acionamento
- Sentido de rotação do acionamento
- Lubrificação da cabeça excêntrica

Além disso, verifique o seguinte na cabeça excêntrica de boca aberta:

- Verifique o torque reverso do acionamento.
- Mova a cabeça excêntrica para a posição inicial.

Para usar a ferramenta, consulte as instruções apresentadas nos manuais entregues na embalagem.

- Informações de Segurança do Acessório Frontal com Engrenagem
- Informações de Segurança da ferramenta padrão 615165xxxxx

CUIDADO!

Perigo de lesões provocadas por peças giratórias!

Peças giratórias e/ou de movimento linear podem causar graves lesões.

- Não se aproxime de peças móveis e não manuseie peças móveis durante a operação.
- Não abra a carcaça durante a operação.
- Fique atento ao tempo de desaceleração: Confirme se os componentes não estão em movimento antes de abrir a carcaça.
- Use roupas de proteção justas.
- Em caso de cabelos longos, use uma rede de cabelo.
- Não use luvas de proteção.
- Não segure parafusos nem porcas em suas mãos durante o procedimento de fixação.

Inserção do Acessório Frontal com Engrenagem

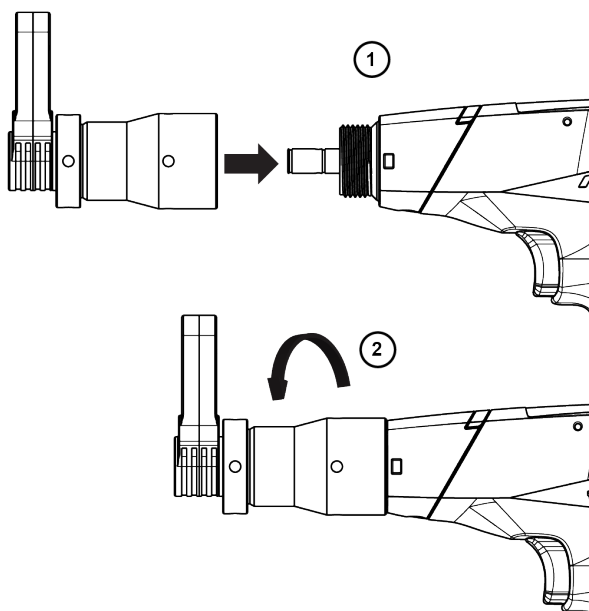

Ligando a ferramenta

Instale um bit ou soquete adequado na ferramenta.

Selecione o programa adequado no sistema.

Segure a ferramenta pela empunhadura e aplique o fixador a ser apertado.

Informações úteis

Website

Informações referentes a nossos Produtos, Acessórios, Peças de Reposição e Materiais Publicados podem ser encontrados no site da Desoutter .

Visite: www.desouttertools.com.

País de origem

Sweden

Fichas de dados de segurança MSDS/SDS

As Fichas de Informação de Segurança de Produto Químico descrevem os produtos químicos produzidos pela Desoutter.

Consulte o site da Desoutter para obter mais informações

<https://www.desouttertools.com/legal/sds>.

Copyright

© Copyright 2022, Ets Georges Renault, 38 rue Bobby Sands, 44818 Saint Herblain, France

Todos os direitos reservados. É proibido o uso ou cópia do conteúdo ou parte dele sem autorização. Isso se aplica em particular a marcas registradas, denominações de modelo, números de peça e desenhos. Use somente peças autorizadas. Qualquer dano ou defeito causado pelo uso de peças não autorizadas não é coberto pela Garantia ou pela Responsabilidade pelo Produto.

Dati tecnici

Descrizione del nome dell'utensile

La descrizione del nome dell'utensile è incisa sul corpo dello stesso.

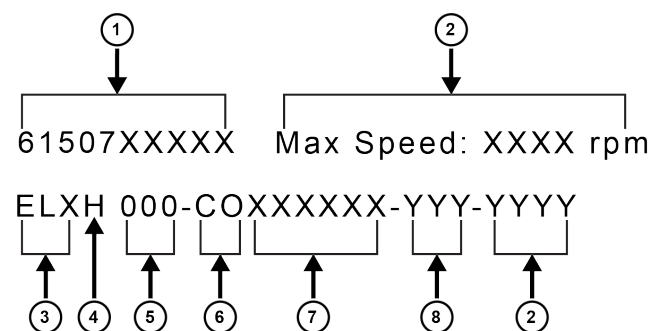

1	Numero di componente	
2	Velocità massima (giri/min)	
3	Linea dell'utensile	ELB, ELS, ELC
4	Testa angolata	H = 110°
5	Coppia (Nm)	Dall'utensile standard

6	Attacco anteriore con ingranaggio Tipo e uscita	S = lineare CO = Crowfoot chiuso + offset CI = Crowfoot chiuso + in linea OI = Crowfoot aperto + in linea OO = Crowfoot aperto + offset
7	ID dell'assieme del Crowfoot	Crowfoot + adattatore + bussola di uscita
8	Coppia finale di uscita (Nm)	

Luogo (1) di incisione delle informazioni.

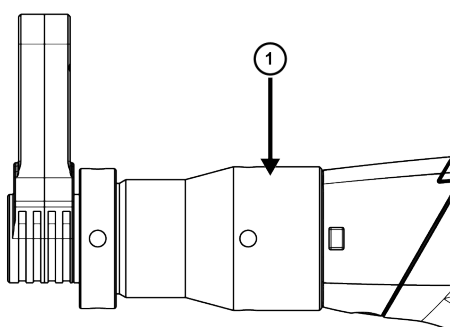

Etichetta di identificazione

L'etichetta di identificazione è apposta sulla copertina di questo manuale.

Contiene le seguenti informazioni:

1. Denominazione
2. Numero del componente
3. Dimensioni
4. Coppia massima in uscita (Nm)
5. Velocità massima (giri/min)
6. Peso

Ad esempio:

①	Designation:		
②	P/N:		
	Dimensions	mm	in.
	A	4	
③	B		
	C		
	D		
④	Max torque	Nm:	in.lb:
⑤	Max speed	rpm:	
⑥	Weight	Kg:	Lb:

Dichiarazioni

DICHIARAZIONE DI CONFORMITÀ UE

Ets Georges Renault, 38 rue Bobby Sands, 44818 Saint Herblain, France, dichiara, sotto la propria esclusiva responsabilità, che il prodotto (del tipo e con il numero di serie riportati nella pagina a fronte) è conforme alle seguenti direttive:

2006/42/EC, 2011/65/EU, 2014/30/EU, 2014/53/EU

Norme armonizzate applicate:

Per le serie ELB, ELS:

EN 62841-2-2:2014+C1:2016; EN 61000-6-2:2005+C1:2005; EN 61000-6-3:2007+A1:2011; EN 55014-1:2017; EN 55014-2:2015; EN 62311:2008

Per la serie ELC:

EN 62841-2-2:2014+C1:2016; EN 61000-6-2:2005+C1:2005; EN 61000-6-4:2007+A1:2011; EN 55014-1:2017; EN 55014-2:2015; EN 301 489-17 V3.2.2; EN 300 328 V2.2.2; EN 301893 V2.1.1; EN 300 440 V2.2.1

Le autorità possono richiedere informazioni tecniche pertinenti a:

Pascal ROUSSY, R&D Manager, 38 rue Bobby Sands, 44818 Saint Herblain, France

Saint Herblain, 31/01/2022

Pascal ROUSSY, R&D Manager

Firma del dichiarante

Altre dichiarazioni

Le dichiarazioni relative all'utensile senza accessorio anteriore con ingranaggi sono elencate nei documenti forniti con l'utensile.

Informazioni di sicurezza e istruzioni del prodotto

Fare riferimento ai seguenti documenti forniti con l'utensile e disponibili all'indirizzo <https://www.desouttertools.com/resource-centre>.

Tipo	Strumento	Materiale cartaceo
Informazioni di sicurezza	ELX-P	6159928480
Istruzioni sul prodotto	ELX-P	6159929240

Safety Information

Requisiti regionali

⚠ ATTENZIONE

Questo prodotto può causare esposizione a sostanze chimiche tra cui il piombo, note allo stato della California come causa di tumori e difetti congeniti o altri problemi riproduttivi. Per maggiori informazioni consultare <https://www.p65warnings.ca.gov/>

Direttiva sulle apparecchiature radio (RED)

L'uso dello strumento è ammesso nei seguenti Paesi:

Restrictions							
	AT	BE	BG	CH	CY	CZ	DE
	DK	EE	EL	ES	FI	FR	HR
	HU	IE	IS	IT	LI	LT	LU
	LV	MT	NL	PL	PT	RO	SE
	SI	SK	TR	UK			

Abbreviazioni degli Stati membri interessati: Austria (AT), Belgio (BE), Bulgaria (BG), Svizzera (CH), Cipro (CY), Repubblica Ceca (CZ), Germania (DE), Danimarca (DK), Estonia (EE), Grecia (EL), Spagna (ES), Finlandia (FI), Francia (FR), Croazia (HR), Ungheria (HU), Irlanda (IE), Italia (IT), Islanda (IS), Liechtenstein (LI), Lituania (LT), Lussemburgo (LU), Lettonia (LV), Malta (MT), Paesi Bassi (NL), Norvegia (NO), Polonia (PL), Portogallo (PT), Romania (RO), Svezia (SE), Slovenia (SI), Slovacchia (SK), Turchia (TR) e Regno Unito (Regno Unito).

ⓘ 5150 ÷ 5350 MHz sono consentiti solo per uso interno.

Sicurezza

NON SMALTIRE: DA CONSEGNARE ALL'UTENTE

⚠ **ATTENZIONE** Leggere tutti gli avvisi, le istruzioni di sicurezza, le illustrazioni e le specifiche tecniche di questo utensile.

Il mancato rispetto di tutte le seguenti istruzioni può provocare scosse elettriche, incendi e/o gravi lesioni.

Conservare tutti gli avvisi e le istruzioni per consultarli eventualmente in futuro.

⚠ **ATTENZIONE** Rispettare sempre le norme ed i regolamenti locali inerenti l'installazione, il funzionamento e la manutenzione.

Dichiarazione sull'utilizzo

- Destinato solo a un utilizzo professionale.
- Questo utensile e i suoi accessori non devono mai essere modificati.
- Non utilizzare questo prodotto se è stato danneggiato.
- Se le targhette indicanti i dati del prodotto o i segnali di pericolo del prodotto diventano illeggibili o si staccano, sostituirli immediatamente.

- Il prodotto deve essere installato, utilizzato e mantenuto solo da personale qualificato e in un ambiente di assemblaggio industriale.

Destinazione d'uso

Il prodotto è progettato per l'installazione e la rimozione di elementi di fissaggio filettati in legno, metallo o plastica. Non sono consentiti altri utilizzi. Solo per utilizzo professionale.

Istruzioni specifiche del prodotto

Descrizione del prodotto

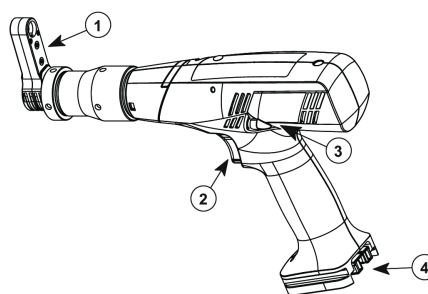

- | | |
|---|---|
| 1 | Accessorio anteriore con ingranaggi: chiuso |
| 2 | Grilletto |
| 3 | Pulsante di inversione |
| 4 | Collegamento della batteria |

Dimensioni

Le dimensioni sono indicate nell'etichetta apposta sulla copertina.

Utensile dotato di un accessorio frontale con ingranaggi chiuso

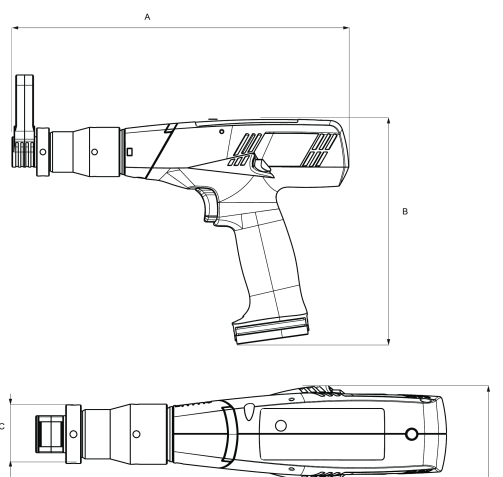

Installazione

Installare e collegare l'utensile seguendo le indicazioni del relativo manuale utente presente nella confezione.

ATTENZIONE

Pericolo di lesioni causate dall'azionamento involontario

Un azionamento involontario dell'accessorio anteriore con ingranaggi durante i lavori di assemblaggio può provocare lesioni.

Pertanto:

— Prima di eseguire lavori di installazione, scollegare l'utensile da tutte i collegamenti di alimentazione e predisporre una protezione contro i riavvii involontari.

— Eseguire i lavoro solo quando il sistema è spento.

Funzionamento

Prima dell'uso, controllare quanto segue:

- Regolazione della coppia dell'azionamento
- Direzione di rotazione dell'azionamento
- Lubrificazione della testa offset

Inoltre, controllare quanto segue con la testa di offset aperta:

- Controllare la coppia di inversione della trasmissione.
- Spostare la testa di offset nella posizione di partenza.

Per utilizzare l'utensile, consultare le istruzioni presenti nei manuali in dotazione nella confezione.

- Informazioni sulla sicurezza dell'attacco anteriore del cambio
- Informazioni sulla sicurezza dell'utensile standard 615165xxxxx

ATTENZIONE.

Pericolo di lesioni dovute alle parti in movimento.

Le parti mobili rotanti e/o lineari possono causare gravi lesioni.

- Non toccare le parti in movimento né maneggiarle durante il funzionamento.
- Non aprire l'involucro durante il funzionamento.
- Prestare attenzione al tempo di rallentamento: Verificare che i componenti siano fermi prima di aprire l'alloggiamento.
- Indossare abiti protettivi aderenti.
- Le persone con capelli lunghi devono indossare una retina.
- Non indossare guanti protettivi.
- Non tenere in mano le viti e i dadi durante la procedura di fissaggio.

Inserimento dell'attacco anteriore dell'ingranaggio

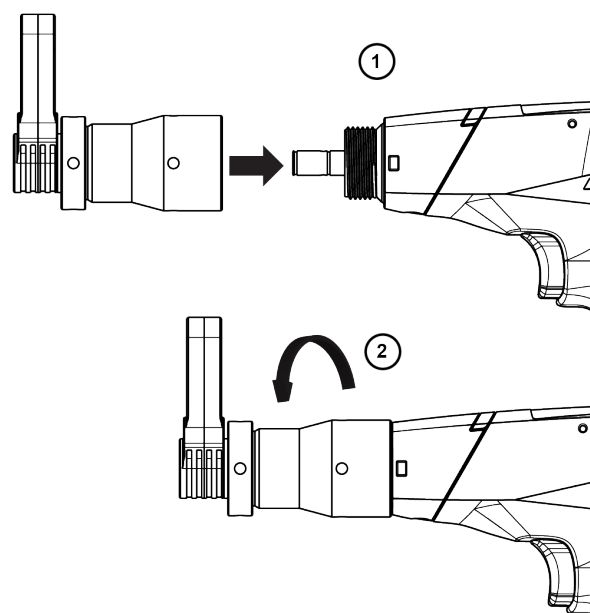

Accensione dell'utensile

Applicare una bussola o punta adatta sull'utensile.

Selezionare il programma richiesto sul sistema.

Manipolare l'utensile per l'impugnatura e applicarlo all'elemento di fissaggio da serrare.

Informazioni utili

Sito web

Il sito web Desoutter offre informazioni su prodotti, accessori, parti di ricambio e pubblicazioni.

Visita: www.desouttertools.com.

Paese di origine

Sweden

Schede informative in materia di sicurezza MSDS/SDS

Le schede di sicurezza descrivono i prodotti chimici venduti da Desoutter.

Consultare il sito Web di Desoutter per ulteriori informazioni <https://www.desouttertools.com/legal/sds>.

Copyright

© Copyright 2022, Ets Georges Renault, 38 rue Bobby Sands, 44818 Saint Herblain, France

Tutti i diritti riservati. Qualsiasi utilizzo o copia non autorizzati dei contenuti o di parte di questi è vietato. Ciò vale in particolare per marchi registrati, denominazioni dei modelli, numeri di componente e diagrammi. Utilizzare solo componenti autorizzati. Un eventuale danneggiamento o difetto di

Safety Information

funzionamento causato dall'utilizzo di componenti non autorizzati non è coperto dalla garanzia o dalla responsabilità per danni dovuti a prodotti difettosi.

Technische gegevens

Gereedschapsnaam beschrijving

De gereedschapsnaambeschrijving is gegraveerd in de behuizing van het gereedschap.

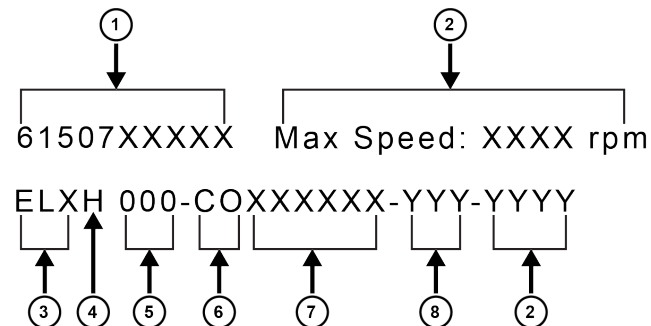

1	Onderdeelnummer	
2	Maximale snelheid (rpm)	
3	Gereedschapfamilie	ELB, ELS, ELC
4	Hoekkop	H = 110°
5	Koppel (Nm)	Van standaard gereedschap
6	Voor aanzetstuk met tandwieloverbrenging Type en uitgang	S = recht CO = gesloten Crowfoot + offset CI = gesloten Crowfoot + in lijn OI = open Crowfoot + in lijn OO = open Crowfoot + offset
7	ID van Crowfoot-samenstel	Crowfoot + adapter + uitgangsaansluiting
8	Uiteindelijk uitgangskoppel (Nm)	

Locatie (1) waar informatie is gegraveerd.

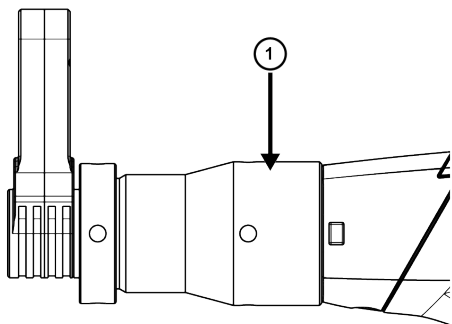

Identificatielabel

Het identificatielabel is aangebracht op de omslag van deze handleiding.

Het bevat de volgende gegevens:

1. Aanduiding
2. Onderdeelnummer
3. Afmetingen
4. Maximaal uitgangskoppel (Nm)
5. Maximale snelheid (rpm)
6. Gewicht

Bijvoorbeeld:

①	Designation:		
②	P/N:		
③	Dimensions	mm	in.
	A	4	
	B		
	C		
④	Max torque	Nm:	in.lb:
⑤	Max speed	rpm:	
⑥	Weight	Kg:	Lb:

Verklaringen

EU-CONFORMITEITSVERKLARING

Wij, **Ets Georges Renault**, 38 rue Bobby Sands, 44818 Saint Herblain, France verklaren dat het product (met naam, type- en serienummer, zie voorpagina) in overeenstemming is met de volgende richtlijn(en):

2006/42/EC, 2011/65/EU, 2014/30/EU, 2014/53/EU

Toegepaste geharmoniseerde normen:

Voor ELB, ELS-serie:

EN 62841-2-2:2014+C1:2016; EN 61000-6-2:2005+C1:2005; EN 61000-6-3:2007+A1:2011; EN 55014-1:2017; EN 55014-2:2015; EN 62311:2008

Voor ELC serie:

EN 62841-2-2:2014+C1:2016; EN 61000-6-2:2005+C1:2005; EN 61000-6-4:2007+A1:2011; EN 55014-1:2017; EN 55014-2:2015; EN 301 489-17 V3.2.2; EN 300 328 V2.2.2; EN 301893 V2.1.1; EN 300 440 V2.2.1

Autoriteiten kunnen relevante technische informatie opvragen van:

Pascal ROUSSY, R&D Manager, 38 rue Bobby Sands, 44818 Saint Herblain, France

Saint Herblain, 31/01/2022

Pascal ROUSSY, R&D Manager

Handtekening van de opsteller

Andere verklaringen

Verklaringen betreffende het gereedschap zonder hulpstuk zijn vermeld in de met het gereedschap meegeleverde documenten.

Veiligheidsinformatie en productinstructies

Zie de volgende documenten, meegeleverd bij het gereedschap en beschikbaar op <https://www.desouttertools.com/resource-centre>.

Type	Gereedschap	Document
Veiligheidsinformatie	ELX-P	6159928480
Productinstructies	ELX-P	6159929240

Regionale vereisten

⚠ WAARSCHUWING

Dit product kan u blootstellen aan chemicaliën, waaronder lood. Dit is een stof waarvan de Californische overheid weet dat deze kanker, aangeboren afwijkingen en vruchtbaarheidsproblemen veroorzaakt. Ga voor meer informatie naar

<https://www.p65warnings.ca.gov/>

Richtlijn radioapparatuur (RED)

Het product mag worden gebruikt in de volgende landen:

Restrictions							
	AT	BE	BG	CH	CY	CZ	DE
	DK	EE	EL	ES	FI	FR	HR
	HU	IE	IS	IT	LI	LT	LU
	LV	MT	NL	PL	PT	RO	SE
	SI	SK	TR	UK			

De afkortingen van de betreffende lidstaten zijn: Oostenrijk (AT), België (BE), Bulgarije (BG), Zwitserland (CH), Cyprus (CY), Tsjechië (CZ), Duitsland (DE), Denemarken (DK), Estland (EE), Griekenland (EL), Spanje (ES), Finland (FI), Frankrijk (FR), Kroatië (HR), Hongarije (HU), Ierland (IE), Italië (IT), IJsland (IS), Liechtenstein (LI), Litouwen (LT), Luxemburg (LU), Letland (LV), Malta (MT), Nederland (NL), Noorwegen (NO), Polen (PL), Portugal (PT), Roemenië (RO), Zweden (SE), Slovenië (SI), Slowakije (SK), Turkije (TR) en het Verenigd Koninkrijk (UK).

ⓘ 5150 ÷ 5350 MHz alleen toegestaan voor gebruik binnens.

Veiligheid

NIET WEGGOOIEN - AAN DE GEBRUIKER GEVEN

⚠ WAARSCHUWING Lees alle bij dit product geleverde veiligheidswaarschuwingen, instructies, illustraties en specificaties.

Indien u niet alle instructies hieronder opvolgt, kan dit leiden tot een elektrische schok, brand, schade aan eigendommen en/of ernstig lichamelijk letsel.

Bewaar alle waarschuwingen en instructies, zodat u ze op en later tijdstip kunt raadplegen.

⚠ WAARSCHUWING Alle plaatselijke wettige veiligheidsregels betreffende installatie, bediening en onderhoud moeten altijd in acht worden genomen.

Gebruiksverklaring

- Uitsluitend voor professioneel gebruik.
- Dit product en de accessoires mogen niet gemodificeerd worden.
- Gebruik dit product niet indien het beschadigd is.
- Indien de productgegevens of de gevarenwaarschuwingen op het product onleesbaar zijn of losraken, vervang ze dan onmiddellijk.
- Het product mag uitsluitend worden geïnstalleerd, gebruikt en onderhouden door bevoegde personeel in een industriële assemblage-omgeving.

Beoogd gebruik

Dit product is ontworpen voor het installeren en verwijderen van schroefdraadverbindingen in hout, metaal of plastic. Ander gebruik is niet toegestaan. Uitsluitend voor professioneel gebruik.

Productspecifieke instructies

Productbeschrijving

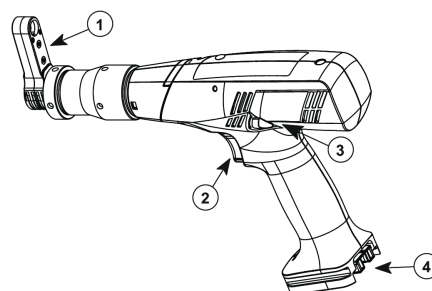

- | | |
|---|---------------------|
| 1 | Hulpstuk - gesloten |
| 2 | Trekker |
| 3 | Omkeerknop |
| 4 | Batterijaansluiting |

Afmetingen

De afmetingen worden vermeld op het label dat is aangebracht op de omslag.

Gereedschap voorzien van een gesloten hulpstuk

Safety Information

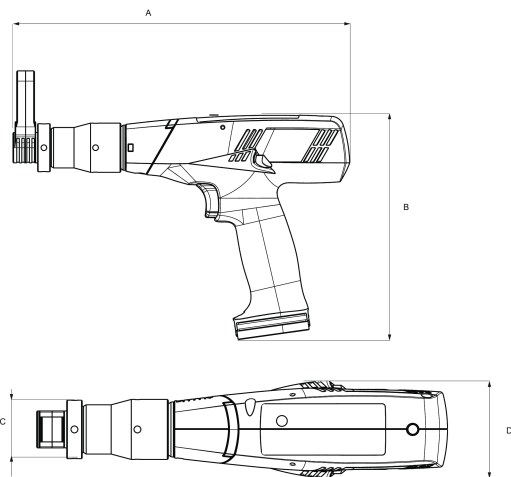

Installatie

Installeer het gereedschap en sluit het aan zoals is beschreven in de gebruikershandleiding van het gereedschap, ingesloten in de verpakking.

LET OP!

Schade of letsel vanwege onbedoelde inschakeling!

Onbedoelde inschakeling van het hulpstuk tijdens montagewerkzaamheden kan letsel veroorzaken.

Daarom:

- Koppel voorafgaand aan installatiewerkzaamheden het gereedschap af van alle stroomaansluitingen en zorg voor een beveiliging tegen onbedoeld herstarten.
- Voer werkzaamheden alleen uit wanneer het systeem is uitgeschakeld.

Bediening

Controleer het volgende voorafgaand aan gebruik:

- Koppelaanpassing van de aandrijving
- Draairichting van de aandrijving
- Smering van de offsetkop

Controleer ook het volgende bij de open offsetkop:

- Controleer het omkeerkoppel van de aandrijving.
- Verplaats de offsetkop naar de uitgangspositie.

Zie voor gebruik van het gereedschap de instructies in de handleiding meegeleverd in de verpakking.

- Veiligheidsinformatie betreffende vooraanzetstuk met tandwieloverbrenging
- Veiligheidsinformatie betreffende standaard gereedschap 615165xxxxx

LET OP!

Gevaar voor letsel door bewegende delen!

Draaiende en/of lineair bewegende delen kunnen ernstig letsel veroorzaken.

- Reik niet in bewegende delen en hanteer bewegende delen niet tijdens gebruik.
- Open de behuizing niet tijdens gebruik.
- Let op de afremtijd: Zorg dat de onderdelen niet bewegen voordat de behuizing wordt geopend.
- Draag strakzittende beschermende kleding.
- Draag in geval van lang haar een haarnetje.

- Draag geen veiligheidshandschoenen.
- Houd schroeven en moeren niet in de hand tijdens de aandraprocedure.

Insteken van vooraanzetstuk met tandwieloverbrenging

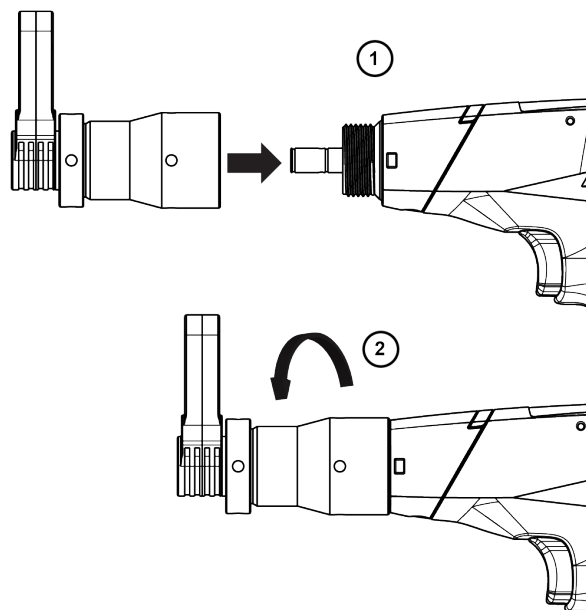

Het gereedschap starten

Plaats een geschikte bit of dop op het gereedschap.

Selecteer het benodigde programma op het systeem.

Houd het gereedschap vast aan de handgreep en plaats het op het aan te draaien bevestigingsmiddel.

Nuttige informatie

Website

Informatie betreffende onze producten, accessoires, reserveonderdelen en pucliaties is te vinden op de website van Desoutter.

Ga naar: www.desouttertools.com.

Land van oorsprong

Sweden

Veiligheidsgegevensbladen MSDS/SDS

De veiligheidsinformatiebladen beschrijven de chemische producten verkocht door Desoutter.

Raadpleeg de Desoutter-website voor meer informatie <https://www.desouttertools.com/legal/sds>.

Copyright

© Copyright 2022, Ets Georges Renault, 38 rue Bobby Sands, 44818 Saint Herblain, France

Alle rechten voorbehouden. Onrechtmatig gebruik of het kopiëren van de inhoud of een deel hiervan is verboden. Dit is met name van toepassing op handelsmerken, modelnamen,

underdeelnnummers en tekening. Gebruik uitsluitend onderdelen van Atlas Copco. Schade of defecten als gevolg van het gebruik van onderdelen van derden vallen niet onder de garantie.

Tekniske data

Beskrivelse af værktøjsnavn

Værktøjsnavn er indgraveret på værktøjet.

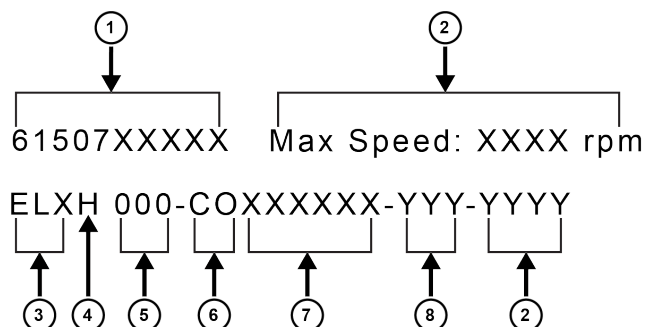

1	Delnummer	
2	Maks. hastighed (o./min.)	
3	Værktøjsfamilie	ELB, ELS, ELC
4	Vinkel, hoved	H = 110°
5	Moment (Nm)	Fra standardværktøj
6	Gearet fronttilkobling Type og udgangseffekt	S = lige CO = lukket Crowfoot + offset CI = lukket Crowfoot + inline OI = åben Crowfoot + in- line OO = åben Crowfoot + off- set
7	ID på Crowfoot-aggregat	Crowfoot + adapter + udgangsfatning
8	Endeligt udgangsmoment (Nm)	

Placering (1) hvor information er indgraveret.

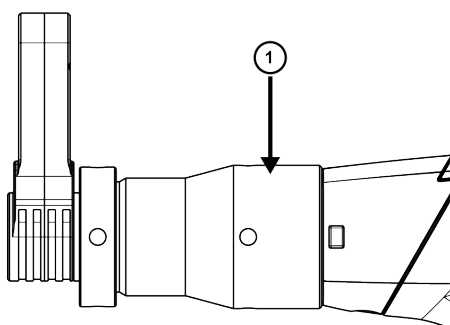

Identifikationsmærkat

Identifikationsmærket er fastgjort på omslaget til denne manual.

Det indeholder følgende oplysninger:

1. Betegnelse
2. Artikelnummer
3. Mål
4. Maksimalt udgangsmoment (Nm)
5. Maksimal hastighed (omdr./min)
6. Vægt

For eksempel:

①	Designation:		
②	P/N:		
③	Dimensions	mm	in.
	A	4	
	B		
	C		
④	Max torque	Nm:	in.lb:
⑤	Max speed	rpm:	
⑥	Weight	Kg:	Lb:

Erklæringer

EU-OVERENSSTEMMELSESERKLÆRING

Vi, **Ets Georges Renault**, 38 rue Bobby Sands, 44818 Saint Herblain, France, erklærer, under eneansvar, at produktet (med navn, type og serienummer på forsiden) er i overensstemmelse med følgende direktiv(er):

2006/42/EC, 2011/65/EU, 2014/30/EU, 2014/53/EU

Harmoniserede standarder anvendt:

For serierne ELB, ELS:

EN 62841-2-2:2014+C1:2016; EN 61000-6-2:2005+C1:2005; EN 61000-6-3:2007+A1:2011; EN 55014-1:2017; EN 55014-2:2015; EN 62311:2008

For serien ELC:

EN 62841-2-2:2014+C1:2016; EN 61000-6-2:2005+C1:2005; EN 61000-6-4:2007+A1:2011; EN 55014-1:2017; EN 55014-2:2015; EN 301 489-17 V3.2.2; EN 300 328 V2.2.2; EN 301893 V2.1.1; EN 300 440 V2.2.1

Myndigheder kan rekvirere relevant teknisk information fra: **Pascal ROUSSY**, R&D Manager, 38 rue Bobby Sands, 44818 Saint Herblain, France

Saint Herblain, 31/01/2022

Pascal ROUSSY, R&D Manager

Udgiverens underskrift

Safety Information

Andre erklæringer

Erklæringer relateret til værktøjet uden gearfrontbeslag er anført i de dokumenter, der leveres med værktøjet.

Sikkerhedsinformation og produktvejledning

Se følgende dokumenter som medfølger værktøjet og er tilgængelige her <https://www.desouttertools.com/resource-centre>.

Type	Værktøj	Tryksag
Sikkerhedsinformation	ELX-P	6159928480
Produktanvisninger	ELX-P	6159929240

Regionale krav

⚠ ADVARSEL

Dette produkt kan udsætte dig for kemikalier og bly, som af staten Californien regnes for at være kræftfremkaldende og kan føre til fosterskader og andre reproduktionsskader. For yderligere oplysninger, gå til

<https://www.p65warnings.ca.gov/>

Radioudstyrsdirektivet (RED)

Produktet må anvendes i følgende lande:

Restrictions	AT	BE	BG	CH	CY	CZ	DE
	DK	EE	EL	ES	FI	FR	HR
	HU	IE	IS	IT	LI	LT	LU
	LV	MT	NL	PL	PT	RO	SE
	SI	SK	TR	UK			

Forkortelserne for de pågældende medlemsstater er: Østrig (AT), Belgien (BE), Bulgarien (BG), Schweiz (CH), Cypern (CY), Tjekkiet (CZ), Tyskland (DE), Danmark (DK), Estland (EE), Grækenland (EL), Spanien (ES), Finland (FI), Frankrig (FR), Kroatien (HR), Ungarn (HU), Irland (IE), Italien (IT), Island (IS), Liechtenstein (LI), Litauen (LT), Luxembourg (LU), Letland (LV), Malta (MT), Holland (NL), Norge (NO), Polen (PL), Portugal (PT), Rumænien (RO), Sverige (SE), Slovenien (SI), Slovakiet (SK), Tyrkiet (TR) og Storbritannien (UK).

ⓘ 5150 ÷ 5350 MHz er kun tilladt til indendørs brug.

Sikkerhed

KASSÉR IKKE DETTE - GIV DET TIL BRUGEREN

⚠ **ADVARSEL** Læs alle sikkerhedsadvarsler, anvisninger, illustrationer og specifikationer, der følger med dette produkt.

Hvis ikke alle instruktionerne følges, kan det føre til elektrisk stød, brand, skade på ejendom og/eller alvorlige kvæstelser.

Gem alle advarsler og instruktioner til fremtidig brug.

⚠ **ADVARSEL** Alle lokalt gældende sikkerhedsforskrifter omhandlende installation, drift og vedligeholdelse skal altid overholdes.

Anvendelseserklæring

- Kun til professionel brug.
- Dette produkt og produktets tilbehør må ikke modificeres på nogen måde.
- Dette produkt må ikke bruges, hvis det er beskadiget.
- Hvis mærkaterne om produktdata eller advarsler på værktøjet ikke længere kan læses eller falder af, skal der straks sættes nye på.
- Produktet må kun installeres, betjenes og serviceres af en kvalificeret person i et industriområde.

Beregnet brug

Dette produkt er designet til at fastspænde og løsne gevindskårne møtrikker i træ, metal eller plastik. Ingen anden brug er tilladt. Kun til professionel brug.

Produktspecifikke instrukser

Produktbeskrivelse

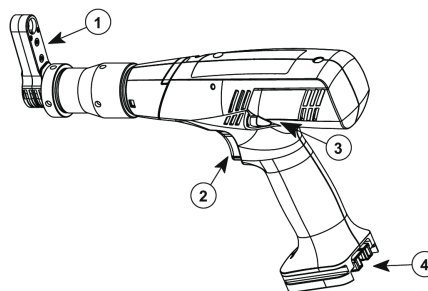

- | | |
|---|--------------------------|
| 1 | Gearfrontbeslag – lukket |
| 2 | Udløser |
| 3 | Baglænsknap |
| 4 | Batteritilslutning |

Mål

Målene er angivet på mærkatet på omslaget.

Værktøj udstyret med et lukket gearfrontbeslag

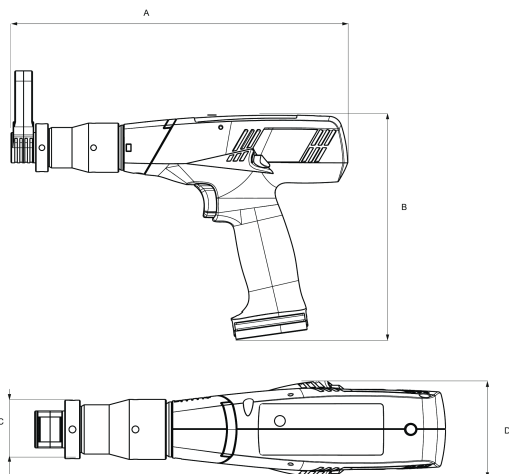

Installation

Installer og tilslut værktøjet som beskrevet i brugermanualen til det værktøj, der leveres i emballagen.

ADVARSEL!

Fare for personskade som følge af utilsigtet betjening!

Utilsigtet betjening af det gearfrontbeslaget under monteringen kan medføre personskade.

Derfor:

- Før installationen skal værktøjet afbrydes fra alle forsyningsforbindelser og sikkerhedsforanstaltninger mod utilsigtet genstart være på plads.
- Der må kun udføres arbejde, når systemet er lukket ned.

Betjening

Kontrollér følgende inden brug:

- Justering af moment i drevet
- Drevets rotationsretning
- Smøring af offsethovedet

Kontrollér desuden følgende ved åbent offsethoved:

- Kontrollér drevets moment når det kører baglæns..
- Flyt offsethovedet til udgangspositionen..

Se brugsvejledningen til værktøjet i den manual der følger med emballagen.

- Sikkerhedsoplysninger om frontmonteret gear
- Sikkerhedsoplysninger om standardværktøj 615165xxxxx

Forsigtig:

Fare for skader forårsaget af bevægelige dele!

Roterende og/eller lineære bevægelige dele kan forårsage alvorlige skader.

- Ræk ikke hånden ind i bevægelige dele og håndter ikke bevægelige dele under drift.
- Åbn ikke huset under drift.
- Vær opmærksom på nedbremsningstiden: Sørg for at komponenterne ikke er i bevægelse inden åbning af huset.
- Bær tætsiddende beskyttelsestøj.
- Brug håret hvis du har langt hår.
- Du må ikke bruge beskyttelseshandsker.
- Hold ikke skruer og møtrikker i hånden under tilspændingen.

Isætning af gearet fronttilkobling

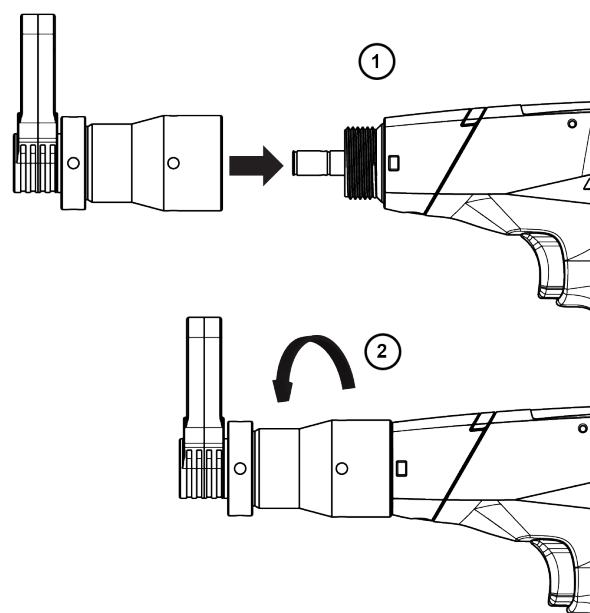

Start af værktøjet

Forsyn værktøjet med en passende bit eller sokkel.

Vælg det passende program på systemet.

Hold på værktøjet i håndtaget og anvend det på det fastgørelsesemne som skal tilspændes.

Nyttig information

Website

Information om vores produkter, tilbehør, reservedele og publikationer kan findes på vores websted for Desoutter.

Gå ind på: www.desouttertools.com.

Oprindelsesland

Sweden

Sikkerhedsdatablade MSDS/SDS

Sikkerhedsdatabladet indeholder beskrivelser af kemiske produkter leveret af Desoutter.

Se websiden vedrørende Desoutter for yderligere oplysninger på <https://www.desouttertools.com/legal/sds>.

Copyright

© Copyright 2022, Ets Georges Renault, 38 rue Bobby Sands, 44818 Saint Herblain, France

Alle rettigheder forbeholdes. Al uautoriseret brug eller kopiering af indholdet eller dele deraf er forbudt. Dette gælder især varemærker, modelbetegnelser, reservedelenumre og tegninger. Brug kun autoriserede reservedele. Al skade eller fejlfunktion som følge af brug af uautoriserede dele dækkes hverken af garantien eller produktansvaret.

Tekniske data

Verktøynavn beskrivelse

Verktøynavn beskrivelse står inngravert på verktøykroppen.

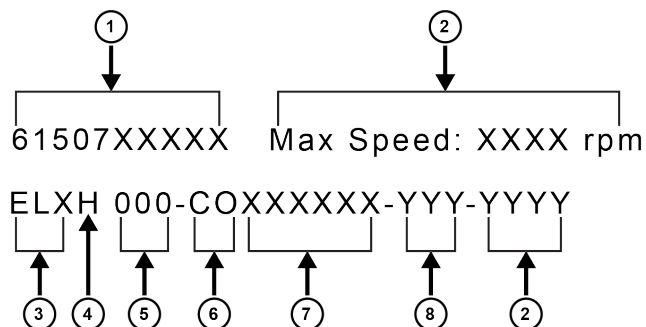

1	Delenummer	
2	Maksimal hastighet (o/min)	
3	Verktøyfamilie	ELB, ELS, ELC
4	Vinkelhode	H = 110°
5	Dreiemoment Nm	Fra standard verktøy
6	Girmonterte frontfester Type og output	S = Rett CO = Lukket Crowfoot + Forskyvning CI = Lukket Crowfoot + Inline OI = Åpen Crowfoot + Inline OO = Åpen Crowfoot + Forskyvning
7	ID ved Crowfoot monter- ing	Crowfoot + adapter + out- put sokkel
8	Sluttdreiemoment (Nm)	

Plassering (1) hvor informasjon er inngravert.

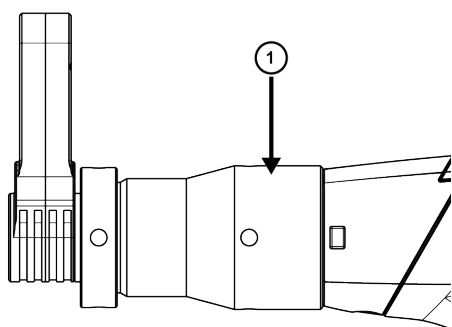

Identifikasjonsmerke

Identifikasjonsmerket er festet til forsiden av denne håndbo- ken.

Det inneholder den følgende informasjonen:

1. Betegnelse

2. Delenummer
3. Dimensjoner
4. Maksimalt dreiemoment (Nm)
5. Maksimal hastighet (rpm)
6. Vekt

For eksempel:

①	Designation:		
②	P/N:		
③	Dimensions	mm	in.
	A	4	
	B		
	C		
D			
④	Max torque	Nm:	in.lb:
⑤	Max speed	rpm:	
⑥	Weight	Kg:	Lb:

Erklæringer

EU-SAMSVARERKLÆRING

Vi, **Ets Georges Renault**, 38 rue Bobby Sands, 44818 Saint Herblain, France, erklærer under eget ansvar at produktet (med navn, type og serienummer, se forsiden) er i samsvar med følgende direktiv(er):

2006/42/EC, 2011/65/EU, 2014/30/EU, 2014/53/EU

Benyttede harmoniserte standarder:

For ELB, ELS series:

EN 62841-2-2:2014+C1:2016; EN 61000-6-2:2005+C1:2005; EN 61000-6-3:2007+A1:2011; EN 55014-1:2017; EN 55014-2:2015; EN 62311:2008

For ELC serier:

EN 62841-2-2:2014+C1:2016; EN 61000-6-2:2005+C1:2005; EN 61000-6-4:2007+A1:2011; EN 55014-1:2017; EN 55014-2:2015; EN 301 489-17 V3.2.2; EN 300 328 V2.2.2; EN 301893 V2.1.1; EN 300 440 V2.2.1

Myndigheter kan be om relevant teknisk informasjon fra: Pascal ROUSSY, R&D Manager, 38 rue Bobby Sands, 44818 Saint Herblain, France

Saint Herblain, 31/01/2022

Pascal ROUSSY, R&D Manager

Utstederens signatur

Andre erklæringer

Erklæringer relatert til verktøyet uten girredskap festet foran, er listet opp i dokumentene som leveres med verktøyet.

Sikkerhetsinformasjon og produktinstruksjoner

Les følgende brukerhåndbøker levert med verktøyene og er tilgjengelig på <https://www.desouttertools.com/resource-centre>.

Type	Verktøy	Trykksak
Sikkerhetsinformasjon	ELX-P	6159928480
Produktanvisninger	ELX-P	6159929240

Regionale krav

⚠ ADVARSEL

Dette produktet kan utsette deg for kjemikalier inkludert bly, noe den amerikanske staten California regner som kreftfremkallende, som årsak til fosterskader og på andre måter som skadelig for forplantningsprosessen. For mer informasjon besøkes

<https://www.p65warnings.ca.gov/>

Radioutstyr direktiv (RED)

Produktet kan brukes i følgende land:

Restrictions	AT	BE	BG	CH	CY	CZ	DE
	DK	EE	EL	ES	FI	FR	HR
	HU	IE	IS	IT	LI	LT	LU
	LV	MT	NL	PL	PT	RO	SE
	SI	SK	TR	UK			

Forkortelsene av de gjeldende medlemslandene er: Østerrike (AT), Belgia (BE), Bulgaria (BG), Sveits (CH), Kypros (CY), Tsjekkia (CZ), Tyskland (DE), Danmark (DK), Estland (EE), Hellas (EL), Spania (ES), Finland (FI), Frankrike (FR), Kroatia (HR), Ungarn (HU), Irland (IE), Italia (IT), Island (IS), Liechtenstein (LI), Litauen (LT), Luxembourg (LU), Latvia (LV), Malta (MT), Nederland (NL), Norge (NO), Polen (PL), Portugal (PT), Romania (RO), Sverige (SE), Slovenia (SI), Slovakia (SK), Tyrkia (TR) og Storbritannia (UK).

ⓘ 5150 ÷ 5350 MHz kun til innendørs bruk.

Sikkerhet

KAST IKKE BORT - GI TIL BRUKER

⚠ **ADVARSEL** Les alle sikkerhetsadvarslene, instruksjoner, illustrasjoner og spesifikasjoner som medfølger dette produktet.

Dersom du ikke følger instruksjonene under, kan det føre til elektrisk støt, brann og/eller alvorlige skader.

Ta vare på alle advarsler og anvisninger for fremtidig bruk.

⚠ **ADVARSEL** Alle lokale, lovbestemte sikkerhetsregler vedrørende installasjon, operasjon og vedlikehold skal overholdes til enhver tid.

Brukserklæring

- Kun til profesjonell bruk.
- Dette produktet og dets tilbehør må ikke på noen måte modifiseres.
- Ikke bruk dette produktet hvis det har blitt skadet.
- Dersom dataverktøyet eller farevarskiltene på produktet ikke lenger er leselige eller løsner, må disse skiftes ut umiddelbart.
- Produktet må kun installeres, brukes og vedlikeholdes av en kvalifisert person i et industrielt monteringsmiljø.

Tiltenkt bruk

Dette produktet er utformet for festing og fjerning av gjengede fester i tre, metall eller plastikk. Annet bruk er ikke tillatt. Kun til profesjonell bruk.

Produktspesifikke instruksjoner

Produktbeskrivelse

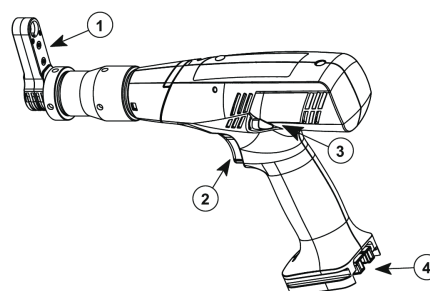

- | | |
|---|-------------------------------|
| 1 | Girmontert frontfeste - lukke |
| 2 | Utløser |
| 3 | Reverseringsknapp |
| 4 | Batteripakke kobling |

Dimensjoner

Dimensjoner står oppført på etiketten som er festet til forsiden.

Verktøy utstyrt med et lukket girmontert frontfeste

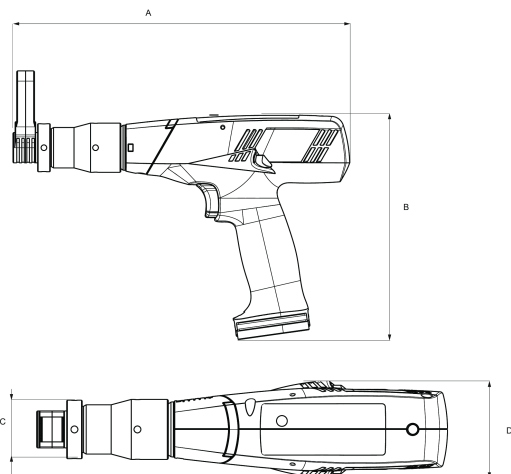

Installasjon

Installer og koble til verktøyet som beskrevet i bruksanvisningen til verktøyet som leveres i emballasjen.

ADVARSEL!

Fare for skade på grunn av utilsiktet aktivering!

En utilsiktet aktivering ved Girmontert frontfeste under monteringsarbeid kan lede til skader.

Derfor:

- Før installasjonsarbeidet, må du koble verktøyet fra alle forsyningstilkoblinger og sørge for en sikkerhet mot utilsiktet omstart.
- Utfør arbeid kun når systemet er slått av.

Betjening

Kontroller følgende før bruk:

- Momentjustering av drev
- Dreieretningen til drevet
- Smøring av forskyvningshodet

Kontroller i tillegg følgende ved åpent forskyvningshode:

- Kontroller reverseringsmomentet til drevet.
- Flytt forskyvningshodet til utgangsposisjon.

For å bruke verktøyet, se instruksjonene gitt i håndbøkene som følger med i emballasjen.

- Girfrontfeste sikkerhetsinformasjon
- Standard verktøy 615165xxxxx Sikkerhetsinformasjon

FORSIKTIG!

Fare for skade på grunn av bevegelige deler!

Roterende og/eller lineære bevegelige deler kan forårsake alvorlige skader.

- Ikke grip inn ved bevegelige deler og ikke håndter med bevegelige deler under drift.
- Ikke åpne kassen under drift.
- Vær oppmerksom på bremsetiden: Pass på at komponentene ikke beveger seg før du åpner kassen.
- Bruk tettsittende verneklær.
- I tilfelle langt hår, ta på et hårnett.
- Ikke bruk vernehansker.
- Ikke hold skruer og muttere i hendene under festeprosedyren.

Feste av girmonterte frontfester

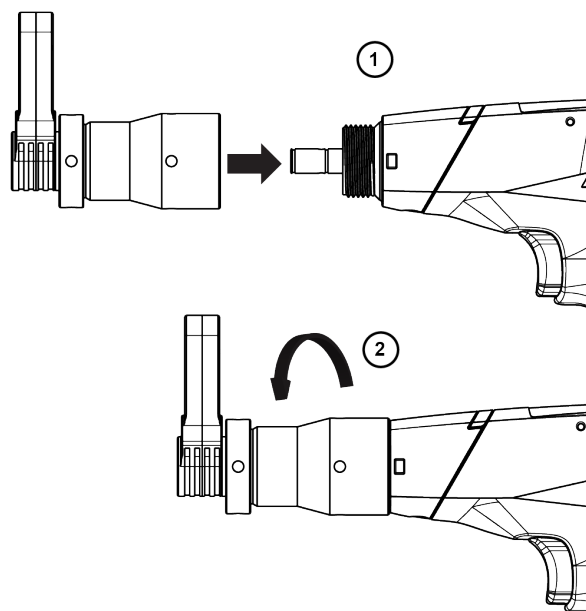

Starte verktøyet

Monter verktøyet med en passende bit eller stikkontakt.

Velg riktig program på systemet.

Hold verktøyet ved hjelp av håndtaket og bruk festet som skal trekkes til.

Nyttig informasjon

Nettsider

Du finner informasjon vedrørende produkter, tilbehør, reservedeler og publiserte saker på Desoutter-nettstedet.

Besøk siden: www.desouttertools.com.

Opphavsland

Sweden

Sikkerhetsdataark MSDS/SDS

Sikkerhetsdatabladet beskriver de kjemiske produktene solgt av Desoutter.

Vennligst se Desoutter nettsider for mer informasjon <https://www.desouttertools.com/legal/sds>.

Opphavsrett

© Copyright 2022, Ets Georges Renault, 38 rue Bobby Sands, 44818 Saint Herblain, France

Alle rettigheter forbeholdes. All uautorisert bruk eller kopiering av innholdet eller en del av dette er forbudt. Dette gjelder spesielt for varemerker, modellbetegnelser, delenumre og tegninger. Bruk kun autoriserte deler. Skader eller feilfunksjoner som forårsakes av bruk av uautoriserte deler, dekkes ikke av garantien eller produktansvaret.

Tekniset tiedot

Työkalun nimi kuvaus

Työkalun nimen kuvaus on kaiverrettu työkalun runkoon.

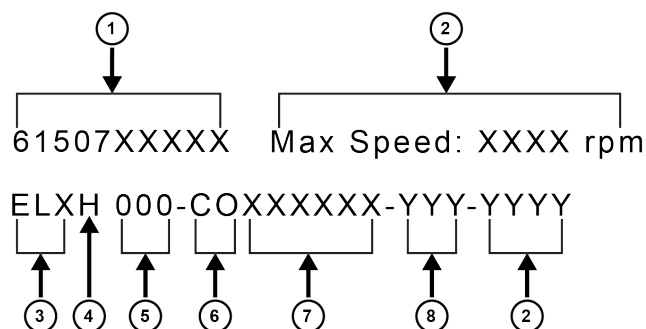

1	Osanumero	
2	Enimmäisnopeus (r/min)	
3	Työkalusarja	ELB, ELS, ELC
4	Kulmapää	H = 110°
5	Momentti (Nm)	Standardityökalusta
6	Vaihteellinen etulisälaite Tyyppi ja teho	S = Suora CO = Suljettu Crowfoot + Offset CI = Suljettu Crowfoot + Inline OI = Avoin Crowfoot + Inline OO = Avoin Crowfoot + Offset
7	Crowfoot-kokoonpanon tunnus	Crowfoot + sovitin + ulostuloliitin
8	Lopullinen lähtövääntö- momentti (Nm)	

Paikka (1), jonne tiedot on kaiverrettu.

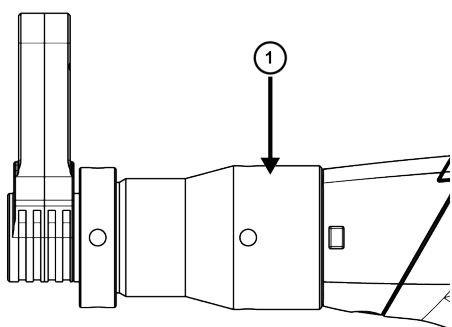

Tunnistemerkintä

Tunnistemerkintä on kiinnitetty tämän käyttöoppaan kanteen. Se sisältää seuraavat tiedot:

1. Nimike

2. Osanumero
3. Mitat
4. Enimmäislähtövääntömomentti (Nm)
5. Enimmäisnopeus (rpm)
6. Paino

Esimerkki:

①	Designation:		
②	P/N:		
③	Dimensions	mm	in.
	A	4	
	B		
	C		
④	Max torque	Nm:	in.lb:
	Max speed	rpm:	
⑤	Weight	Kg:	Lb:

Vakuutukset

EU-

VAATIMUSTENMUKAISUUSVAKUUTUS

Me, **Ets Georges Renault**, 38 rue Bobby Sands, 44818 Saint Herblain, France, vakuutamme yksinomaisella vastuullamme, että tuote (nimi, tyyppi ja sarjanumero, katso etusivu) on yhdenmukainen seuraavien direktiivien kanssa:

2006/42/EC, 2011/65/EU, 2014/30/EU, 2014/53/EU

Sovelletut yhdenmukaistetut standardit:

ELB, ELS-sarjoille:

EN 62841-2-2:2014+C1:2016; EN

61000-6-2:2005+C1:2005; EN 61000-6-3:2007+A1:2011;

EN 55014-1:2017; EN 55014-2:2015; EN 62311:2008

ELC-sarjalle:

EN 62841-2-2:2014+C1:2016; EN

61000-6-2:2005+C1:2005; EN 61000-6-4:2007+A1:2011;

EN 55014-1:2017; EN 55014-2:2015; EN 301 489-17

V3.2.2; EN 300 328 V2.2.2; EN 301893 V2.1.1; EN 300

440 V2.2.1

Viranomaiset voivat pyytää asiaan liittyvät tekniset tiedot seuraavasta osoitteesta:

Pascal ROUSSY, R&D Manager, 38 rue Bobby Sands, 44818 Saint Herblain, France

Saint Herblain, 31/01/2022

Pascal ROUSSY, R&D Manager

Ilmoittajan allekirjoitus

Muut ilmoitukset

Ilman vaihteellista etulisälaitetta olevaan työkaluun liittyvät ilmoitukset on lueteltu työkalun mukana toimitetuissa asiakirjoissa.

Safety Information

Turvallisuustiedot ja tuoteohjeet

Katso seuraavat asiakirjat, jotka on toimitettu työkalun mukana ja jotka ovat saatavilla osoitteessa <https://www.desouttertools.com/resource-centre>.

Tyyppi	Työkalu	Painotuote
Turvallisuustiedot	ELX-P	6159928480
Tuoteohjeet	ELX-P	6159929240

Alueelliset vaatimukset

VAROITUS

Tuote voi altistaa käyttäjän kemikaaleille, kuten lyijylle, jonka Kalifornian osavaltiossa tiedetään aiheuttavan syöpää ja synnynnäisiä epämuodostumia tai muuta lisääntymishaittaa. Katso lisätietoja osoitteesta

<https://www.p65warnings.ca.gov/>

Radiolaitedirektiivi (RED)

Tuotetta saa käyttää seuraavissa maissa:

Restrictions	AT	BE	BG	CH	CY	CZ	DE
	DK	EE	EL	ES	FI	FR	HR
	HU	IE	IS	IT	LI	LT	LU
	LV	MT	NL	PL	PT	RO	SE
	SI	SK	TR	UK			

Kyseisten jäsenmaiden lyhennykset ovat: Itävalta (AT), Belgia (BE), Bulgaria (BG), Sveitsi (CH), Kypros (CY), Tsekin tasavalta (CZ), Saksa (DE), Tanska (DK), Viro (EE), Kreikka (EL), Espanja (ES), Suomi (FI), Ranska (FR), Kroatia (HR), Unkari (HU), Irlanti (IE), Italia (IT), Islanti (IS), Liechtenstein (LI), Liettua (LT), Luxemburg (LU), Latvia (LV), Malta (MT), Alankomaat (NL), Norja (NO), Puola (PL), Portugali (PT), Romania (RO), Ruotsi (SE), Slovenia (SI), Slovakia (SK), Turkki (TR) ja Yhdistynyt kuningaskunta (UK).

i 5 150 ÷ 5 350 MHz sallittu vain sisäkäyttöön.

Turvallisuus

ÄLÄ HÄVITÄ – ANNETTAVA KÄYTTÄJÄLLE

VAROITUS Lue tämän tuotteen mukana toimitetut kaikki turvallisuusvaroitukset, ohjeet, kuvaukset ja tekniset tiedot.

Jos kaikkia alapuolella kuvattuja ohjeita ei noudateta, seurauksena voi olla sähköisku, tulipalo, omaisuusvahinko ja/tai vakava henkilövahinko.

Säilytä kaikki varoitukset ja ohjeet myöhempää käyttöä varten.

VAROITUS Kaikkia paikallisia turvallisuusohjeita koskien asennusta, käyttöä ja huoltoa on aina noudatettava.

Käyttötiedote

- Vain ammattikäyttöön.
- Tätä tuotetta ja sen lisälaitteita ei saa muuttaa millään tavalla.
- Älä käytä tuotetta, jos se on vaurioitunut.
- Jos tuotteen tietojen tai vaarasta varoittavat kyltit eivät ole enää selvästi luettavissa tai irtoavat, ne on vaihdettava välittömästi.
- Vain pätevä henkilö saa asentaa, käyttää ja huoltaa tuotetta teollisuusympäristössä.

Käyttötarkoitus

Tuote on suunniteltu kierteisten kiinnikkeiden asennukseen ja irrotukseen puusta, metallista tai muovista. Muu käyttö kielletty. Vain ammattikäyttöön.

Tuotekohtaiset ohjeet

Tuotteen kuvaus

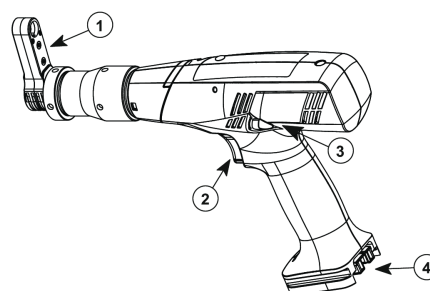

- | | |
|---|---------------------------------------|
| 1 | Vaihteellinen etulisälaite – suljettu |
| 2 | Liipaisin |
| 3 | Suunnanvaihtopainike |
| 4 | Akun liitäntä |

Mitat

Mitat on ilmoitettu kanteen kiinnitettyssä merkinnässä.

Suljetulla vaihteellisella etulisälaitteella varustettu työkalu

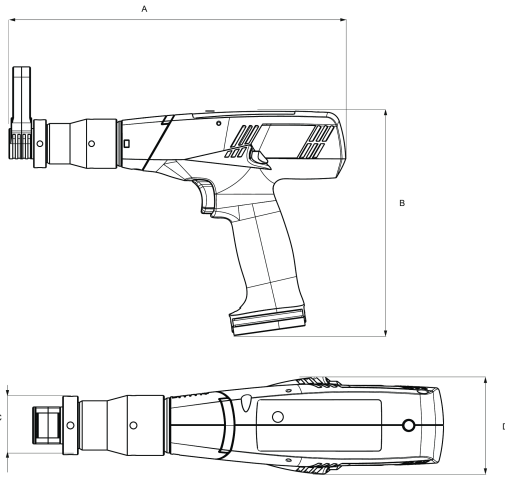

Asennus

Asenna ja liitä työkalu pakkauksessa toimitetun käyttöohjeen mukaisesti.

HUOMAA!

Loukkaantumisen vaara tahattoman käytön vuoksi!

Vaihteellisen etulisälaitteen tahaton käyttö kokoonpanotöiden aikana voi johtaa loukkaantumisiin.

Tämän vuoksi:

- Irrota työkalu ennen asennustöitä kaikista syöttöliitännöistä ja järjestä turvatoimi tahatonta uudelleenkäynnistymistä vastaan.
- Tee työt vain silloin, kun järjestelmä on sammutettu.

Käyttäminen

Tarkasta ennen käyttöä seuraavat:

- Vääntimen momentin säätö
- Vääntimen kiertosuunta
- Offset-pään voitelu

Tarkasta lisäksi avoimessa offset-päässä seuraavat:

- Tarkasta vääntimen peruutusmomentti.
- Siirrä offset-pää aloituspaikkaan.

Katso ohjeet työkalun käytöstä pakkauksessa toimitetuista käyttöohjeista.

- Vaihteen etuvarusteen turvallisuustiedot
- Standardityökalu 615165xxxxx Turvallisuustiedot

HUOMIO!

Loukkaumisvaara liikkuvien osien vuoksi!

Pyörivät ja/tai lineaarisesti liikkuvat osat voivat aiheuttaa vakavia loukkaantumisia.

- Älä kurota liikkuviin osiin äläkä käsittele liikkuvia osia käytön aikana.
- Älä avaa kotelo käytön aikana.
- Kiinnitä huomiota hidastumisaikaan: Varmista, komponentit eivät liiku ennen kotelon avaamista.
- Käytä tiukasti istuvia suojavaatteita.
- Jos sinulla on pitkät hiukset, käytä kypärää.
- Älä käytä suojakäsineitä.
- Älä pidä ruuveja ja muttereita käsissäsi kiinnitystoiminnon aikana.

Vaihteellisen etulisälaitteen asettaminen

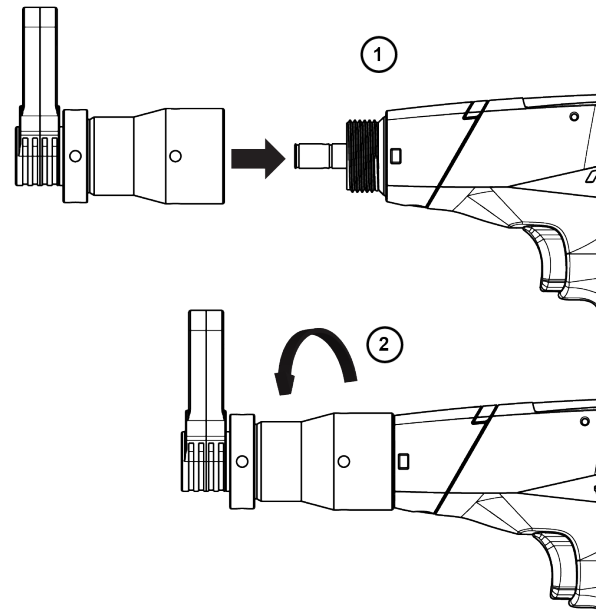

Työkalun käynnistäminen

Kiinnitä työkaluun sopiva terä tai istukka.

Valitse järjestelmästä sopiva ohjelma.

Pidä työkalusta kiinni kahvasta ja laita kiristettävä kiinnike.

Hyödyllistä tietoa

Verkkosivusto

Tietoa yrityksemme tuotteista, lisälaitteista, varaosista ja julkaisuista on Desoutter -sivustolla.

Käy osoitteessa: www.desouttertools.com.

Alkuperäismaa

Sweden

Käyttöturvallisuustiedotteet MSDS/SDS

Käyttöturvallisuustiedote kuvaa Desoutterin myymiä kemikaalituotteita.

Katso lisätietoja Desoutter in verkkosivustolta <https://www.desouttertools.com/legal/sds>.

Copyright

© Copyright 2022, Ets Georges Renault, 38 rue Bobby Sands, 44818 Saint Herblain, France

Kaikki oikeudet pidätetään. Sisällön tai sen osan luvaton käyttö tai kopiointi on kielletty. Se koskee erityisesti tavaramerkkejä, mallinimityksiä, osanumeroita ja piirustuksia. Käytä vain hyväksytyjä varaosia. Takuu tai tuotevastuu ei korvaa mitään vaurioita tai toimintahäiriöitä, jotka johtuvat muiden kuin hyväksytyjen varaosien käytöstä.

Τεχνικά δεδομένα

Περιγραφή ονόματος εργαλείου

Η περιγραφή του ονόματος του εργαλείου είναι χαραγμένη στο σώμα του εργαλείου.

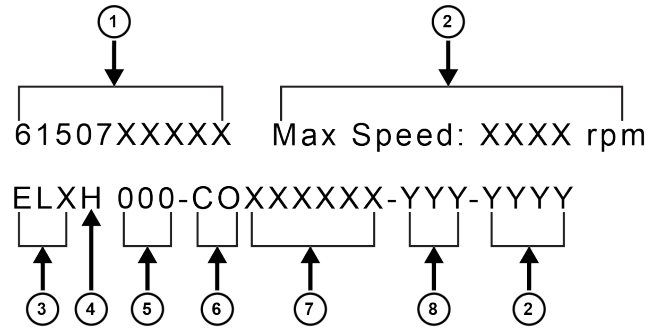

1	Αριθμός εξαρτήματος	
2	Μέγιστη ταχύτητα (rpm)	
3	Οικογένεια εργαλείων	ELB, ELS, ELC
4	Γωνιακή κεφαλή	H = 110°
5	Ροπή (Nm)	Από τυπικό εργαλείο
6	Από τυπικό εργαλείο Τύπος και έξοδος	S = Ευθεία CO = Κλείσιμο Crowfoot + Αντιστάθμιση CI = Κλείσιμο Crowfoot + Σε σειρά OI = Άνοιγμα Crowfoot + Σε σειρά OO = Άνοιγμα Crowfoot + Αντιστάθμιση
7	Αναγνωριστικό συναρμολόγησης Crow- foot	Crowfoot + προσαρμογέας + υποδοχή εξόδου
8	Τελική ροπή εξόδου (Nm)	

Τοποθεσία (1) όπου χαρασσονται πληροφορίες.

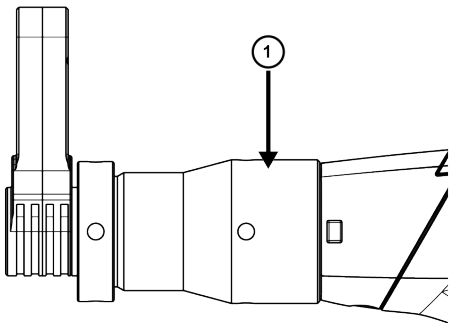

Ετικέτα αναγνώρισης

Η ετικέτα αναγνώρισης τοποθετείται στο εξώφυλλο αυτού του χειριδίου.

Περιέχει τις ακόλουθες πληροφορίες:

1. Ονομασία
2. Αριθμός εξαρτήματος
3. Διαστάσεις
4. Μέγιστη ροπή εξόδου (Nm)
5. Μέγιστη ταχύτητα (rpm)
6. Βάρος

Για παράδειγμα:

①	Designation:		
②	P/N:		
③	Dimensions	mm	in.
	A	4	
	B		
	C		
	D		
④	Max torque	Nm:	in.lb:
⑤	Max speed	rpm:	
⑥	Weight	Kg:	Lb:

Δηλώσεις

ΔΗΛΩΣΗ ΣΥΜΜΟΡΦΩΣΗΣ ΕΕ

Εμείς, η **Ets Georges Renault**, 38 rue Bobby Sands, 44818 Saint Herblain, France, δηλώνουμε με αποκλειστική ευθύνη μας ότι το προϊόν (με ονομασία, τύπο και σειριακό αριθμό, βλ. εξώφυλλο) συμμορφώνεται με την/τις παρακάτω Οδηγία/ες:

2006/42/EC, 2011/65/EU, 2014/30/EU, 2014/53/EU

Ισχύοντα εναρμονισμένα πρότυπα:

Για τις σειρές ELB, ELS:

EN 62841-2-2:2014+C1:2016; EN

61000-6-2:2005+C1:2005; EN 61000-6-3:2007+A1:2011;

EN 55014-1:2017; EN 55014-2:2015; EN 62311:2008

Για τη σειρά ELC:

EN 62841-2-2:2014+C1:2016; EN

61000-6-2:2005+C1:2005; EN 61000-6-4:2007+A1:2011;

EN 55014-1:2017; EN 55014-2:2015; EN 301 489-17

V3.2.2; EN 300 328 V2.2.2; EN 301893 V2.1.1; EN 300

440 V2.2.1

Οι αρχές μπορούν να ζητήσουν τις σχετικές τεχνικές πληροφορίες από:

Pascal ROUSSY, R&D Manager, 38 rue Bobby Sands, 44818 Saint Herblain, France

Saint Herblain, 31/01/2022

Pascal ROUSSY, R&D Manager

Υπογραφή εκδότη

Άλλες δηλώσεις

Οι δηλώσεις που σχετίζονται με το εργαλείο χωρίς εξάρτημα για το πρόσθιο μέρος, παρατίθενται στα έγγραφα που συνοδεύουν το εργαλείο.

Πληροφορίες ασφαλείας και Οδηγίες προϊόντος

Ανατρέξτε στα ακόλουθα έγγραφα που παραδίδονται με τα εργαλεία ή διατίθενται στη διεύθυνση <https://www.desouttertools.com/resource-centre>.

Τύπος	Εργαλείο	Έντυπο υλικό
Πληροφορίες ασφαλείας	ELX-P	6159928480
Οδηγίες προϊόντος	ELX-P	6159929240

Περιφερειακές απαιτήσεις

⚠ ΠΡΟΕΙΔΟΠΟΙΗΣΗ

Αυτό το προϊόν μπορεί να σας εκθέσει σε χημικές ουσίες, συμπεριλαμβανομένου του μόλυβδου, ο οποίος είναι γνωστός στην πολιτεία της Καλιφόρνιας ότι προκαλεί καρκίνο και γενετικές ανωμαλίες ή άλλη αναπαραγωγική βλάβη. Για περισσότερες πληροφορίες επισκεφθείτε την ιστοσελίδα

<https://www.p65warnings.ca.gov/>

Οδηγία ραδιοεξοπλισμού (RED)

Το προϊόν μπορεί να λειτουργεί στις ακόλουθες χώρες:

Restrictions	AT	BE	BG	CH	CY	CZ	DE
	DK	EE	EL	ES	FI	FR	HR
	HU	IE	IS	IT	LI	LT	LU
	LV	MT	NL	PL	PT	RO	SE
	SI	SK	TR	UK			

Οι συντομογραφίες των ενδιαφερόμενων κρατών μελών είναι: Αυστρία (AT), Βέλγιο (BE), Βουλγαρία (BG), Ελβετία (CH), Κύπρος (CY), Τσεχική Δημοκρατία (CZ), Γερμανία (DE), Δανία (DK), Εσθονία (EE), Ελλάδα (EL), Ισπανία (ES), Φινλανδία (FI), Γαλλία (FR), Κροατία (HR), Ουγγαρία (HU), Ιρλανδία (IE), Ιταλία (IT), Ισλανδία (IS), Λιχτενστάιν (LI), Λιθουανία (LT), Λουξεμβούργο (LU), Λετονία (LV), Μάλτα (MT), Ολλανδία (NL), Νορβηγία (NO), Πολωνία (PL), Πορτογαλία (PT), Ρουμανία (RO), Σουηδία (SE), Σλοβενία (SI), Σλοβακία (SK), Τουρκία (TR) και Ηνωμένο Βασίλειο (HB).

ⓘ 5150 ÷ 5350 MHz επιτρέπεται μόνο για εσωτερική χρήση.

Ασφάλεια

Μην απορρίπτετε - δώστε στο χρήστη

⚠ **ΠΡΟΕΙΔΟΠΟΙΗΣΗ** Διαβάστε όλες τις προειδοποιήσεις ασφαλείας, τις οδηγίες, τα γραφικά και τις προδιαγραφές που παρέχονται με αυτό το προϊόν.

Σε περίπτωση που δεν ακολουθήσετε όλες τις παρακάτω οδηγίες ενδέχεται να προκληθεί ηλεκτροπληξία, πυρκαγιά, καταστροφή ιδιοκτησίας ή/ και σοβαρός τραυματισμός.

Φυλάξτε όλες τις προειδοποιήσεις και τις οδηγίες για να ανατρέξετε μελλοντικά σε αυτές.

⚠ **ΠΡΟΕΙΔΟΠΟΙΗΣΗ** Όλοι οι τοπικά θεσμοθετημένοι κανόνες ασφαλείας σχετικά με την εγκατάσταση, τη λειτουργία και τη συντήρηση, πρέπει να τηρούνται συνεχώς.

Δήλωση Χρήσης

- Αποκλειστικά για επαγγελματική χρήση.
- Αυτό το προϊόν και τα εξαρτήματά του δεν πρέπει να τροποποιηθούν με κανένα τρόπο.
- Μην χρησιμοποιείτε αυτό το προϊόν εάν έχει υποστεί ζημιά.
- Εάν τα δεδομένα του προϊόντος ή οι προειδοποιητικές ενδείξεις κινδύνου στο προϊόν παύσουν να είναι ευανάγνωστες ή αποσυνδεδεμένες, αντικαταστήστε χωρίς καθυστέρηση.
- Το προϊόν πρέπει να εγκαθίσταται, να λειτουργεί και να συντηρείται μόνο από πρόσωπα με τα κατάλληλα προσόντα σε βιομηχανικό περιβάλλον συναρμολόγησης.

Προβλεπόμενη χρήση

Αυτό το προϊόν έχει σχεδιαστεί για την εγκατάσταση και την αφαίρεση των συνδέσεων μετά σπειρώματος από ξύλο, μέταλλο ή πλαστικό. Δεν επιτρέπεται άλλη χρήση. Για επαγγελματική χρήση μόνο.

Ειδικές οδηγίες προϊόντος

Περιγραφή προϊόντος

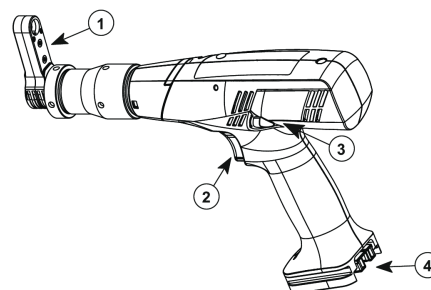

- 1 Εξάρτημα για το πρόσθιο μέρος - κλείσιμο
- 2 Πυροκροτητής
- 3 Κουμπί αντιστροφής
- 4 Σύνδεση συστοιχιών μπαταριών

Safety Information

Διαστάσεις

Οι διαστάσεις δίνονται στην ετικέτα που έχει τοποθετηθεί στο εξώφυλλο.

Εργαλείο εφοδιασμένο με πρόσθιο κλειστό προσάρτημα

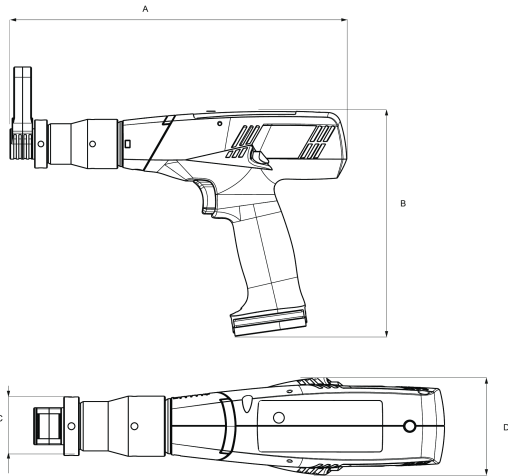

Εγκατάσταση

Τοποθετήστε και συνδέστε το εργαλείο όπως περιγράφεται στο εγχειρίδιο χρήσης του εργαλείου που παρέχεται στη συσκευασία.

ΠΡΟΣΟΧΗ!

Κίνδυνος τραυματισμού λόγω ακούσιας ενεργοποίησης!

Η ακούσια ενεργοποίηση του πρόσθιου προσαρτώμενου μηχανισμού κίνησης κατά τη συναρμολόγηση μπορεί να οδηγήσει σε τραυματισμούς.

Ως εκ τούτου:

- Πριν από τις εργασίες εγκατάστασης, αποσυνδέστε το εργαλείο από όλες τις συνδέσεις τροφοδοσίας και διασφαλίστε την προστασία από την ακούσια επανεκκίνηση.
- Λειτουργεί μόνο όταν το σύστημα είναι απενεργοποιημένο.

Λειτουργία

Πριν από τη χρήση, ελέγξτε τα εξής:

- Ρύθμιση ροπής του ηλεκτροκινητήρα
- Κατεύθυνση περιστροφής του ηλεκτροκινητήρα
- Λίπανση της κεφαλής αντιστάθμισης

Επιπλέον, ελέγξτε τα ακόλουθα στην ανοιχτή κεφαλή αντιστάθμισης:

- Ελέγξτε την αντίστροφη ροπή του ηλεκτροκινητήρα.
- Μετακινήστε την κεφαλή αντιστάθμισης στην αρχική θέση.

Για τη χρήση του εργαλείου, ανατρέξτε στις οδηγίες που παρέχονται στα εγχειρίδια που παραδίδονται στη συσκευασία.

- Πληροφορίες για την ασφάλεια του προσανατολισμένου εμπρός εξαρτήματος
- Τυποποιημένο εργαλείο 615165xxxxx Πληροφορίες ασφαλείας

ΠΡΟΣΟΧΗ!

Κίνδυνος τραυματισμού από κινούμενα μέρη!

Τα περιστρεφόμενα και/ή τα γραμμικά κινούμενα μέρη

μπορεί να προκαλέσουν σοβαρούς τραυματισμούς.

— Μην πλησιάζετε σε κινούμενα μέρη και μην χειρίζεστε τα κινούμενα μέρη κατά τη λειτουργία.

— Μην ανοίξετε το περίβλημα κατά τη διάρκεια της λειτουργίας.

— Δώστε προσοχή στον χρόνο επιβράδυνσης: Βεβαιωθείτε ότι τα εξαρτήματα δεν κινούνται πριν ανοίξετε το περίβλημα.

— Φοράτε στενά προστατευτικά ρούχα.

— Σε περίπτωση μακρών μαλλιών, βάλτε ένα δίχτυ μαλλιών.

— Μην φοράτε προστατευτικά γάντια

— Μην κρατάτε κοχλίες και περικόχλια στα χέρια σας κατά τη διάρκεια της διαδικασίας στερέωσης.

Τοποθέτηση του προσανατολισμένου εμπρός εξαρτήματος

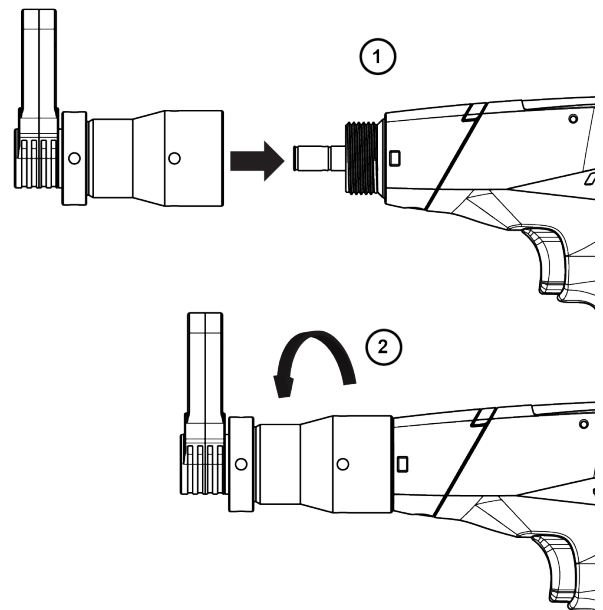

Εκκίνηση του εργαλείου

Τοποθετήστε το εργαλείο με κατάλληλη μύτη ή υποδοχή.

Επιλέξτε το κατάλληλο πρόγραμμα στο σύστημα.

Κρατήστε το εργαλείο με τη λαβή και εφαρμόστε στον σύνδεσμο που πρόκειται να σφίξει.

Χρήσιμες πληροφορίες

Διαδικτυακός τόπος

Πληροφορίες σχετικά με τα Προϊόντα, τα Εξαρτήματά, τα Ανταλλακτικά και τα Δημοσιευμένα θέματα μας βρίσκονται στον ιστότοπο Desoutter .

Παρακαλούμε επισκεφθείτε: www.desouttertools.com.

Χώρα προέλευσης

Sweden

Δελτία Δεδομένων Ασφαλείας MSDS/SDS

Τα δελτία δεδομένων ασφαλείας περιγράφουν τα χημικά προϊόντα που πωλούνται από την Desoutter.

Παρακαλούμε ανατρέξτε στον ιστότοπο Desoutter για περισσότερες πληροφορίες <https://www.desoutter-tools.com/legal/sds>.

Πνευματικά δικαιώματα

© Copyright 2022, Ets Georges Renault, 38 rue Bobby Sands, 44818 Saint Herblain, France

Με την επιφύλαξη παντός δικαιώματος. Απαγορεύεται κάθε μη εξουσιοδοτημένη χρήση ή αντιγραφή των περιεχομένων ή μέρους τους. Αυτό ισχύει ιδίως για τα εμπορικά σήματα, τις επωνυμίες μοντέλων, τους αριθμούς ανταλλακτικών και τα σχεδιαγράμματα. Χρησιμοποιείτε μόνο εγκεκριμένα ανταλλακτικά. Οποιαδήποτε ζημία ή δυσλειτουργία λόγω μη εγκεκριμένων ανταλλακτικών δεν καλύπτεται από την Εγγύηση ή την Ευθύνη για τα Προϊόντα.

Tekniska data

Verktysnamn, beskrivning

En beskrivning av verktygsnamnet är graverad på verktygshöljet.

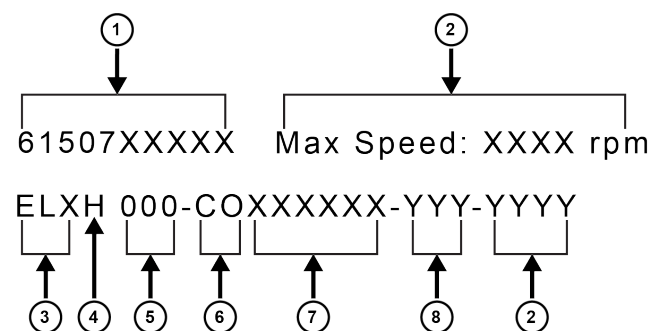

1	Artikelnummer	
2	Maximalt varvtal (r/min)	
3	Verktysfamilj	ELB, ELS, ELC
4	Vinkelhuvud	H = 110°
5	Moment (Nm)	Från standardverktyg
6	Fästansordning för kug- gförsedd front Typ och utgång	S = Rak CO = Stängd Crowfoot + förskjuten CI = Stängd Crowfoot + rak OI = Öppen Crowfoot + rak OO = Öppen Crowfoot + förskjuten
7	ID för Crowfoot-enhet	Crowfoot + adapter + ut- gångshylsa
8	Slutligt utgångsmoment (Nm)	

Plats (1) där information finns inrstad.

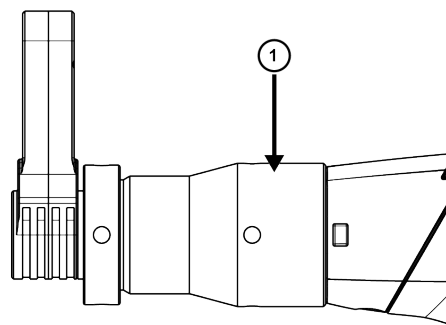

Identifieringsetikett

Identifieringsetiketten är fäst på den denna manuals framsida. Den innehåller följande information:

1. Beteckning
2. Artikelnr
3. Mått
4. Maximalt utgående åtdragningsmoment (Nm)
5. Maximalt varvtal (rpm)
6. Vikt

Exempel:

①	Designation:		
②	P/N:		
	Dimensions	mm	in.
③	A	4	
	B		
	C		
	D		
④	Max torque	Nm:	in.lb:
⑤	Max speed	rpm:	
⑥	Weight	Kg:	Lb:

Deklarationer

EU-FÖRSÄKRAN OM ÖVERENSSTÄMMELSE

Vi, Ets Georges Renault, 38 rue Bobby Sands, 44818 Saint Herblain, France, försäkrar under eget ansvar att produkten (med namn, typ och serienummer, se framsida) uppfyller följande direktiv:

2006/42/EC, 2011/65/EU, 2014/30/EU, 2014/53/EU

Tillämpade harmoniserade standarder:

För ELB, ELS-serierna:

EN 62841-2-2:2014+C1:2016; EN 61000-6-2:2005+C1:2005; EN 61000-6-3:2007+A1:2011; EN 55014-1:2017; EN 55014-2:2015; EN 62311:2008

För ELC-serien:

Safety Information

EN 62841-2-2:2014+C1:2016; EN 61000-6-2:2005+C1:2005; EN 61000-6-4:2007+A1:2011; EN 55014-1:2017; EN 55014-2:2015; EN 301 489-17 V3.2.2; EN 300 328 V2.2.2; EN 301893 V2.1.1; EN 300 440 V2.2.1

Myndigheter kan begära relevant teknisk information från:
Pascal ROUSSY, R&D Manager, 38 rue Bobby Sands,
44818 Saint Herblain, France

Saint Herblain, 31/01/2022

Pascal ROUSSY, R&D Manager

Utfärdarens underskrift

Andra upplysningar

Upplysningar som rör verktyget utan det kuggförsedda fronttillbehöret finns angivna i dokumenten som medföljer verktyget.

Säkerhetsinformation och produktinstruktioner

Läs följande dokument som medföljer verktyget och som finns på <https://www.desouttertools.com/resource-centre>.

Typ	Verktyg	Trycksak
Säkerhetsinformation	ELX-P	6159928480
Produktinstruktioner	ELX-P	6159929240

Regionala krav

⚠ VARNING

Denna produkt kan utsätta dig för kemikalier inklusive bly, som är känd för staten Kalifornien för att orsaka cancer och fosterskador och annan reproduktiv skada. För mer information gå in på

<https://www.p65warnings.ca.gov/>

Direktivet om radioutrustning (RED)

Produkten kan användas i följande länder:

Restrictions								
	AT	BE	BG	CH	CY	CZ	DE	
	DK	EE	EL	ES	FI	FR	HR	
	HU	IE	IS	IT	LI	LT	LU	
	LV	MT	NL	PL	PT	RO	SE	
	SI	SK	TR	UK				

Förkortningarna av de berörda medlemsländerna är: Österrike (AT), Belgien (BE), Bulgarien (BG), Schweiz (CH), Cypern (CY), Tjeckien (CZ), Tyskland (DE), Danmark (DK), Estland (EE), Grekland (EL), Spanien (ES), Finland (FI), Frankrike (FR), Kroatien (HR), Ungern (HU), Irland (IE), Italien (IT), Island (IS), Liechtenstein (LI), Litauen (LT), Luxemburg (LU), Lettland (LV), Malta (MT), Nederländerna (NL), Norge (NO), Polen (PL), Portugal (PT), Rumänien (RO), Sverige (SE), Slovenien (SI), Slovakien (SK), Turkiet (TR) och Storbritannien (UK).

ⓘ 5150–5350 MHz tillåts endast för inomhusbruk.

Säkerhet

KASSERA EJ – GE TILL ANVÄNDAREN

⚠ **VARNING** Läs alla säkerhetsföreskrifter, instruktioner, illustrationer och specifikationer som medföljer produkten.

Om alla anvisningar nedan inte efterföljs finns risk för elchock, brand, svåra personskador och/eller skador på egendom.

Spara alla varningar och instruktioner för framtida bruk.

⚠ **VARNING** Alla lokala säkerhetsföreskrifter avseende installation, drift och underhåll skall alltid åtföljas.

Användningsintyg

- Endast för yrkesmässigt bruk.
- Denna produkt och medföljande tillbehör får inte modifieras på något sätt.
- Använd inte denna produkt om den har skadats.
- Om produktuppgifterna eller varningsskyltarna på produkten inte är läsliga eller lossnar ska de bytas omedelbart.
- Produkten får endast installeras, användas och servas av behöriga personer i en miljö för industriellt bruk.

Avsedd användning

Denna produkt är avsedd för att montera och ta bort gängade fästelement i trä, metall eller plast. Ingen annan användning är tillåten. Endast för professionell användning.

Produktspecifika anvisningar

Produktbeskrivning

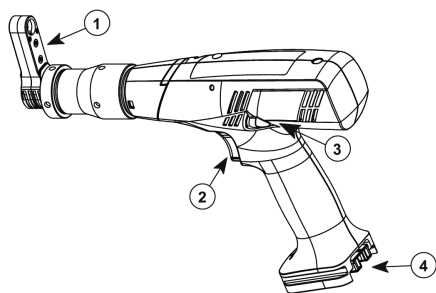

1	Kuggförsedd fronttillbehör – stängt
2	Tryckreglage
3	Reverseringsknapp
4	Batterianslutning

Mått

Dimensionerna anges på etiketten som är fäst på framsidan.

Verktyg utrustat med ett stängt kuggförsedd fronttillbehör

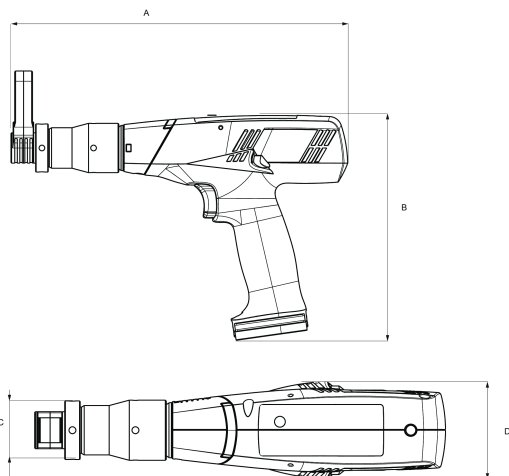

Installation

Installera och anslut verktyget såsom beskrivs i verktygets bruksanvisning som medföljer i förpackningen.

OBS!

Fara för skador till följd av oavsiktlig aktivering!

En oavsiktlig aktivering av det kuggförsedda fronttillbehöret under monteringsarbeten kan leda till skador.

Gör därför följande:

— Koppla ur verktyget från alla strömanslutningar och anordna ett skydd mot oavsiktlig omstart före alla installationsarbeten.

— Utför endast arbete när systemet är avstängt.

Drift

Kontrollerande följande för användning:

- Drivenhetens momentjustering
- Drevets rotationsriktning
- Smörjningen av det förskjutna huvudet.

Gör dessutom följande vid öppen förskjutet huvud:

- Kontrollera drivenhetens backmoment.
- Flytta det förskjutna huvudet till hempositionen.

För att använda verktyget, se anvisningarna i manualerna som medföljer i förpackningen.

- Säkerhetsinformation för kuggförsedd front
- Standardverktyg 615165xxxxx Säkerhetsinformation

VAR FÖRSIKTIG!

Fara för personskador på grund av rörliga delar!

Roterande eller linjärt rörliga delar kan orsaka allvarliga personskador.

— Försök inte sträcka dig in i rörliga delar, och hantera inte rörliga delar under drift.

— Öppna inte huset under drift.

— Tänk på inbromsningstiden: Se till att komponenterna inte rör sig innan du öppnar huset.

— Använd åtsittande skyddskläder.

— Använd hårnät om du har långt hår.

— Använd inte skyddshandskar.

— Håll inte skruvar och muttrar i händerna under åtdragningsproceduren.

Införande av fästeanordning för kuggförsedd front

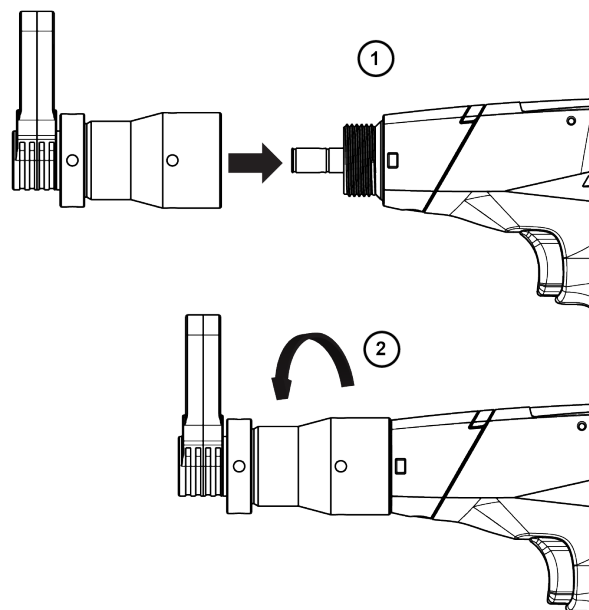

Starta verktyget

Utrusta verktyget med lämpligt bits eller hylsa.

Välj lämpligt program på systemet.

Håll verktyget i handtaget och anbringa det på det fästement som ska dras åt.

Användbar information

Webbplats

Information om våra produkter, tillbehör, reservdelar och publicerade ärenden hittar du på webbplatsen för Desoutter

Besök: www.desouttertools.com.

Ursprungsland

Sweden

Säkerhetsdatablad MSDS/SDS

Säkerhetsdatabladerna beskriver de kemiska produkter som säljs av Desoutter.

Besök Desoutters webbplats för mer information <https://www.desouttertools.com/legal/sds>.

Copyright

© Copyright 2022, Ets Georges Renault, 38 rue Bobby Sands, 44818 Saint Herblain, France

Med ensamrätt. All obehörig användning eller kopiering av innehållet eller del därav är förbjuden. Detta gäller särskilt varumärken, modellbeteckningar, artikelnummer och ritningar. Använd bara godkända delar. Skador eller fel som orsakas genom användning av icke godkända delar täcks inte av garanti eller företagets produktansvar.

Технические данные

Описание имени инструмента

Описание наименования инструмента выгравировано на корпусе инструмента.

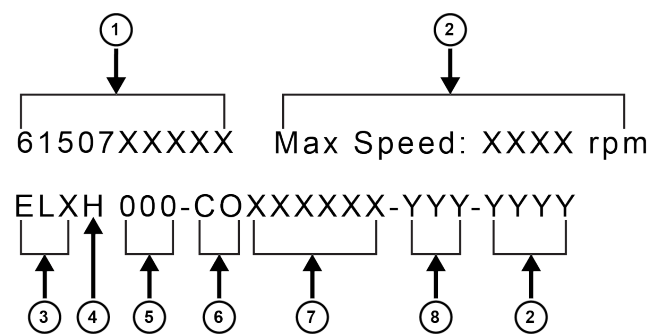

- | | |
|---|---|
| 1 | Артикул |
| 2 | Максимальная скорость (об/мин) |
| 3 | Семейство инструментов ELB, ELS, ELC |
| 4 | Угловая головка B = 110° |
| 5 | Момент затяжки (Нм) От стандартного инструмента |

- | | | |
|---|---|---|
| 6 | Редукторное переднее съемное устройство
Тип и производительность | S = Straight (прямой)
CO = Закрытый Crowfoot + Смещенный
CI = Закрытый Crowfoot + Линейный
OI = Открытый Crowfoot + Линейный
OO = Открытый Crowfoot + Смещенный |
| 7 | Идентификатор узла Crowfoot | Crowfoot + переходник + выходная головка |
| 8 | Конечный выходной крутящий момент (Нм) | |

Местоположение (1) с выгравированной информацией.

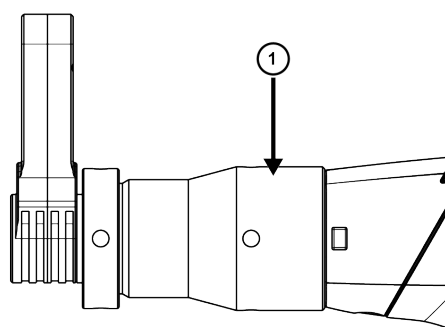

Идентификационная табличка

Идентификационная табличка прикреплена к обложке данного руководства.

На ней содержится следующее:

1. Наименование
2. Номер детали
3. Размеры
4. Крутящий момент при максимальной выходной мощности (Н м)
5. Максимальное число оборотов (об/мин.)
6. Масса

Например:

①	Designation:		
②	P/N:		
	Dimensions	mm	in.
	A	4	
③	B		
	C		
	D		
④	Max torque	Nm:	in.lb:
⑤	Max speed	rpm:	
⑥	Weight	Kg:	Lb:

Декларации

ДЕКЛАРАЦИЯ О СООТВЕТСТВИИ ЕС

Компания **Ets Georges Renault**, 38 rue Bobby Sands, 44818 Saint Herblain, France, с полной ответственностью заявляет, что данное изделие (наименование, тип и серийный номер которого указаны на титульном листе) соответствует положениям следующих директив:

2006/42/ЕС, 2011/65/EU, 2014/30/EU, 2014/53/EU

Были применены следующие согласованные стандарты:

Для серий ELB, ELS:

EN 62841-2-2:2014+C1:2016; EN 61000-6-2:2005+C1:2005; EN 61000-6-3:2007+A1:2011; EN 55014-1:2017; EN 55014-2:2015; EN 62311:2008

Для серии ELC:

EN 62841-2-2:2014+C1:2016; EN 61000-6-2:2005+C1:2005; EN 61000-6-4:2007+A1:2011; EN 55014-1:2017; EN 55014-2:2015; EN 301 489-17 V3.2.2; EN 300 328 V2.2.2; EN 301893 V2.1.1; EN 300 440 V2.2.1

Официальные органы могут запросить соответствующую техническую информацию у следующих лиц:

Pascal ROUSSY, R&D Manager, 38 rue Bobby Sands, 44818 Saint Herblain, France

Saint Herblain, 31/01/2022

Pascal ROUSSY, R&D Manager

Подпись заявителя

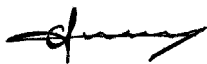

Другие заявления

Заявления, относящиеся к инструменту без редукторного переднего съемного устройства перечислены в документах, прилагаемых к инструменту.

Информация по технике безопасности и инструкции по изделию

См. следующие документы, прилагаемые к инструментам или представленные на веб-сайте <https://www.desouttertools.com/resource-centre>.

Тип	Инструмент	Печатное издание
Информация по технике безопасности	ELX-P	6159928480
Инструкции по изделию	ELX-P	6159929240

Региональные требования

⚠ ПРЕДУПРЕЖДЕНИЕ

В процессе использования данного продукта существует опасность подвергнуться воздействию химических веществ, в частности, свинца, который, согласно данным, имеющимся в штате Калифорния, вызывает раковые заболевания, врожденные дефекты развития или другие патологии репродуктивной системы. Более подробная информация представлена на веб-сайте

<https://www.p65warnings.ca.gov/>

Директива о радиооборудовании (RED)

Продукт может эксплуатироваться в следующих странах:

Restrictions	AT	BE	BG	CH	CY	CZ	DE
	DK	EE	EL	ES	FI	FR	HR
	HU	IE	IS	IT	LI	LT	LU
	LV	MT	NL	PL	PT	RO	SE
	SI	SK	TR	UK			

Сокращения стран-участниц: Австрия (AT), Бельгия (BE), Болгария (BG), Швейцария (CH), Кипр (CY), Чешская Республика (CZ), Германия (DE), Дания (DK), Эстония (EE), Греция (EL), Испания (ES), Финляндия (FI), Франция (FR), Хорватия (HR), Венгрия (HU), Ирландия (IE), Италия (IT), Исландия (IS), Лихтенштейн (LI), Литва (LT), Люксембург (LU), Латвия (LV), Мальта (MT), Нидерланды (NL), Норвегия (NO), Польша (PL), Португалия (PT), Румыния (RO), Швеция (SE), Словения (SI), Словакия (SK), Турция (TR) и Великобритания (UK).

ⓘ 5150 ÷ 5350 МГц допускается только для использования внутри помещения.

Безопасность

НЕ ВЫБРАСЫВАТЬ — ПЕРЕДАТЬ ПОЛЬЗОВАТЕЛЮ

⚠ **ПРЕДУПРЕЖДЕНИЕ** Ознакомьтесь со всеми предупреждениями по безопасной работе, инструкциями, иллюстрациями и спецификациями, которые поставляются вместе с данным изделием.

Несоблюдение приведенных ниже инструкций может привести к поражению электрическим током, пожару, материальному ущербу и/или серьезной травме.

Сохраните все предупреждения и инструкции для справки на будущее.

Safety Information

⚠ ПРЕДУПРЕЖДЕНИЕ Необходимо неукоснительно соблюдать все местные законодательно закрепленные правила техники безопасности, касающиеся установки, эксплуатации и техобслуживания.

Предписание по использованию

- Только для профессионального использования.
- Запрещается модифицировать данное изделие и его принадлежности каким-либо образом.
- В случае повреждения данного изделия его использование запрещено.
- Если этикетка с информацией об изделии или с предупредительными знаками на корпусе изделия стала неразборчивой или отклеилась, без промедления замените ее.
- Данное устройство должно устанавливаться, эксплуатироваться и обслуживаться только квалифицированным персоналом в промышленных условиях.

Предусмотренное применение

Данное изделие предназначено для монтажа и демонтажа крепежных элементов в дереве, металле и пластмассе. Запрещается использовать в других целях. Только для профессионального использования.

Особые инструкции по устройству

Описание продукта

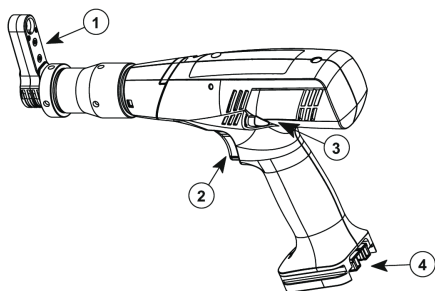

- | | |
|---|--|
| 1 | Редукторное переднее съемное устройство – закрытое |
| 2 | Пусковой механизм |
| 3 | Кнопка реверса |
| 4 | Соединение аккумуляторного блока |

Размеры

Размеры представлены на табличке, прикрепленной к крышке.

Инструмент оснащен закрытым редукторным передним съемным устройством

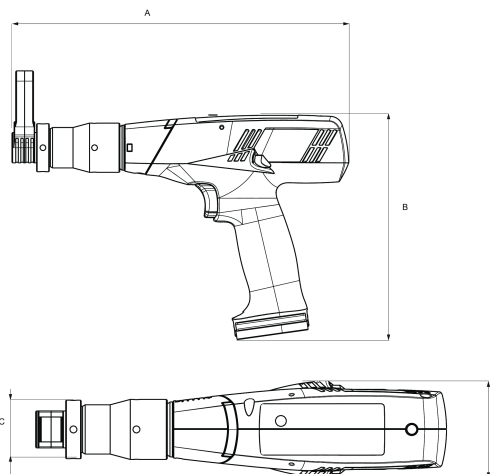

Установка

Установите и подключите инструмент, как описано в руководстве пользователя, прилагаемом к инструменту.

ВНИМАНИЕ!

Опасность травмы по причине неожиданного срабатывания!

Неожиданное срабатывание редукторного переднего съемного устройства во время монтажа может стать причиной травмы.

Поэтому:

- Перед монтажом отключите инструмент от всех источников питания и обеспечьте защиту от неожиданного повторного запуска.
- Выполняйте работы, только когда система выключена.

Эксплуатация

Перед использованием проверьте следующее:

- Регулировку крутящего момента привода
- Направление вращения привода
- Смазку смещенной головки

Дополнительно проверьте следующее на открытой смещенной головке:

- Проверьте обратный крутящий момент привода
- Поставьте смещенную головку в исходное положение.

Чтобы использовать инструмент, см. инструкции, приведенные в руководстве, входящем в комплект поставки.

- Информация по технике безопасности редукторного переднего съемного устройства
- Информация по технике безопасности стандартного инструмента 615165xxxxx

ПРЕДОСТЕРЕЖЕНИЕ!

Опасность травмы от движущихся частей!

Вращающиеся и/или линейные движущиеся части могут причинить серьезные травмы.

- Не прикасайтесь к движущимся частям в процессе эксплуатации.
- Не открывайте корпус в процессе эксплуатации.
- Обратите внимание на время замедления: Перед открытие корпуса убедитесь, что компоненты не движутся.
- Носите плотно прилегающую защитную одежду.

- Если у вас длинные волосы, наденьте сетку для волос.
- Не надевайте защитные перчатки.
- Не держите винты и гайки в руках во время процедуры затяжки.

Установка редукторного переднего съемного устройства

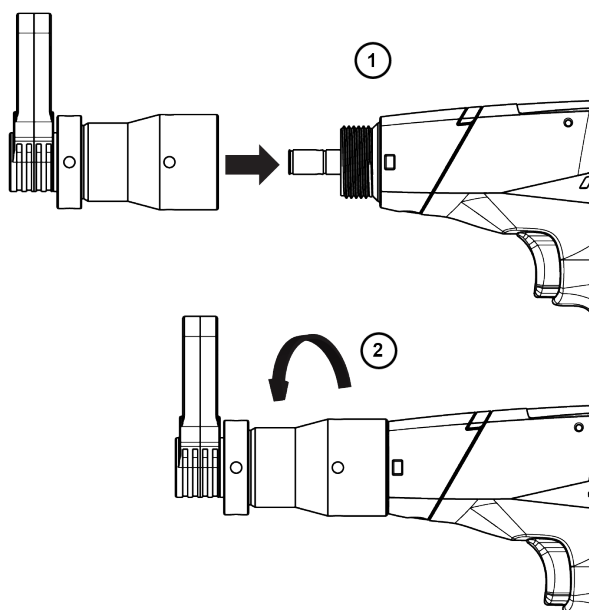

Запуск инструмента

Установите на инструмент подходящую битку или головку.

Выберите соответствующую программу в системе.

Удерживайте инструмент при помощи рукоятки и используйте его для затяжки крепежного элемента.

Полезные сведения

Веб-сайт

На веб-сайте Desoutter представлена информация о наших изделиях, принадлежностях, запасных частях, а также печатные материалы.

Посетите: www.desouttertools.com.

Страна происхождения

Sweden

Паспорта безопасности (MSDS / SDS)

В паспортах безопасности продукции описаны химические продукты, поставляемые компанией Desoutter.

Посетите веб-сайт компании Desoutter, чтобы ознакомиться с более подробной информацией <https://www.desouttertools.com/legal/sds>.

Авторское право

© Авторское право, 2022, Ets Georges Renault, 38 rue Bobby Sands, 44818 Saint Herblain, France

Все права защищены. Любое несанкционированное использование или копирование содержимого настоящего документа или его части запрещено. В частности, это относится к товарным знакам, названиям моделей, номерам деталей и чертежам. Используйте только разрешенные запасные части. Любые повреждения или неисправности, возникшие в результате использования неразрешенных запасных частей, не попадают под действие гарантии и ответственности производителя за продукцию.

Dane techniczne

Opis nazwy narzędzia

Nazwa narzędzia jest wygrawerowana na korpusie narzędzia.

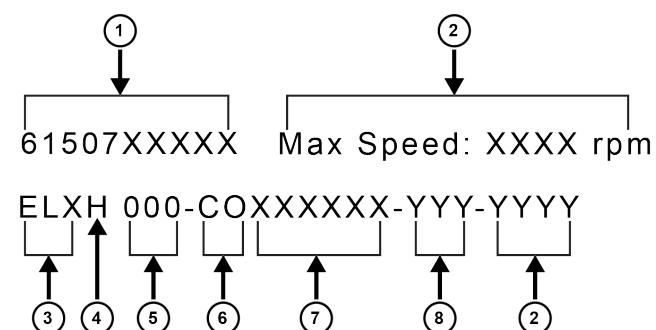

1	Numer części	
2	Prędkość maksymalna (obr./min)	
3	Rodzina narzędzi	ELB, ELS, ELC
4	Głowica kąтова	H = 110°
5	Moment obrotowy (Nm)	Od standardowych narzędzi
6	Moduł przedniego mocowania przekładni Typ i moc wyjściowa	S = Straight [Proste] CO = zamknięty typu Crowfoot + przesuwny CI = zamknięty typu Crowfoot + liniowa OI = otwarty typu Crowfoot + liniowa OO = otwarty typu Crowfoot + przesuwny
7	Identyfikator modułu typu Crowfoot	Crowfoot + adapter + gniazdo wyjściowe
8	Końcowy moment obrotowy (Nm)	

Lokalizacja (1), w której wygrawerowane są informacje.

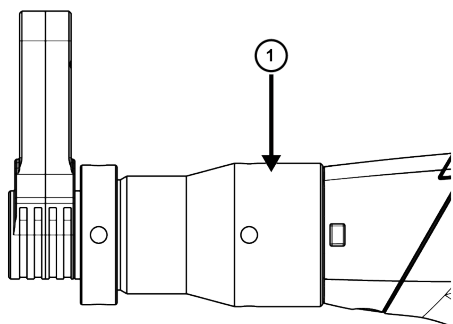

Tabliczka znamionowa

Tabliczka znamionowa znajduje się na okładce tej instrukcji. Zawiera ona następujące informacje:

1. Oznaczenie
2. Numer części
3. Wymiary
4. Maksymalny wyjściowy moment obrotowy (Nm)
5. Maksymalna prędkość (obr./min)
6. Masa

Przykład:

①	Designation:		
②	P/N:		
	Dimensions	mm	in.
	A	4	
③	B		
	C		
	D		
④	Max torque	Nm:	in.lb:
⑤	Max speed	rpm:	
⑥	Weight	Kg:	Lb:

Deklaracje

DEKLARACJA ZGODNOŚCI UE

Firma **Ets Georges Renault**, 38 rue Bobby Sands, 44818 Saint Herblain, France oświadcza na swoją wyłączną odpowiedzialność, że produkt (którego nazwę, typ i numer seryjny podano na stronie tytułowej) jest zgodny z postanowieniami następującej dyrektywy (dyrektyw):

2006/42/EC, 2011/65/EU, 2014/30/EU, 2014/53/EU

Zastosowane normy zharmonizowane:

Dla serii ELB, ELS:

EN 62841-2-2:2014+C1:2016; EN 61000-6-2:2005+C1:2005; EN 61000-6-3:2007+A1:2011; EN 55014-1:2017; EN 55014-2:2015; EN 62311:2008

Dla serii ELC:

EN 62841-2-2:2014+C1:2016; EN 61000-6-2:2005+C1:2005; EN 61000-6-4:2007+A1:2011; EN 55014-1:2017; EN 55014-2:2015; EN 301 489-17 V3.2.2; EN 300 328 V2.2.2; EN 301893 V2.1.1; EN 300 440 V2.2.1

Władze mogą zażądać istotnych informacji technicznych od:
Pascal ROUSSY, R&D Manager, 38 rue Bobby Sands,
44818 Saint Herblain, France

Saint Herblain, 31/01/2022

Pascal ROUSSY, R&D Manager

Podpis osoby zatwierdzającej

Inne oświadczenia

Oświadczenia dotyczące narzędzia bez przedniego osprzętu przekładni są wymienione w dokumentach dostarczonych z narzędziem.

Informacje i instrukcje dotyczące bezpieczeństwa

Należy zapoznać się z następującymi dokumentami dostarczonymi z narzędziem lub dostępnymi na stronie <https://www.desouttertools.com/resource-centre>.

Typ	Urządzenie	Druk
Informacje dotyczące bezpieczeństwa	ELX-P	6159928480
Instrukcje produktu	ELX-P	6159929240

Wymagania regionalne

⚠ OSTRZEŻENIE

Ten produkt może narazić użytkownika na kontakt z chemikaliami, między innymi ołowiem, który wg władz stanu Kalifornia powoduje raka, wady wrodzone i upośledzenie płodności. Więcej informacji podano w witrynie

<https://www.p65warnings.ca.gov/>

Dyrektywa radiowa (RED)

Produkt może być używany w następujących krajach:

Restrictions							
	AT	BE	BG	CH	CY	CZ	DE
	DK	EE	EL	ES	FI	FR	HR
	HU	IE	IS	IT	LI	LT	LU
	LV	MT	NL	PL	PT	RO	SE
	SI	SK	TR	UK			

Skróty państw członkowskich, w których może być używane urządzenie są następujące: Austria (AT), Belgia (BE), Bułgaria (BG), Szwajcaria (CH), Cypr (CY), Republika Czeska (CZ), Niemcy (DE), Dania (DK), Estonia (EE), Grecja (EL), Hiszpania (ES), Finlandia (FI), Francja (FR), Chorwacja

(HR), Węgry (HU), Irlandia (IE), Włochy (IT), Islandia (IS), Liechtenstein (LI), Litwa (LT), Luksemburg (LU), Łotwa (LV), Malta (MT), Holandia (NL), Norwegia (NO), Polska (PL), Portugalia (PT), Rumunia (RO), Szwecja (SE), Słowenia (SI), Słowacja (SK), Turcja (TR) i Wielka Brytania (UK).

i 5150 ÷ 5350 MHz, wyłącznie do użytku wewnętrznego.

Bezpieczeństwo

Nie wyrzucać — przekazać użytkownikowi

⚠ OSTRZEŻENIE Należy przeczytać wszystkie ostrzeżenia dotyczące bezpieczeństwa oraz zapoznać się ze wszystkimi instrukcjami, ilustracjami i specyfikacjami dostarczonymi z produktem.

Nieprzestrzeganie wszystkich zamieszczonych poniżej instrukcji może doprowadzić do szkody materialnej, porażenia prądem elektrycznym, pożaru i/lub poważnych obrażeń.

Wszystkie ostrzeżenia i instrukcje należy zachować do wykorzystania w przyszłości.

⚠ OSTRZEŻENIE Należy zawsze przestrzegać wszystkich lokalnych przepisów dotyczących instalacji, obsługi i konserwacji.

Oświadczenie o przeznaczeniu

- Wyłącznie do użytku profesjonalnego.
- Nie wolno w żaden sposób modyfikować produktu ani jego akcesoriów.
- Nie należy użytkować uszkodzonego produktu.
- Jeśli umieszczone na produkcie etykiety zawierające dane produktu lub ostrzegające przed niebezpieczeństwem przestaną być czytelne lub odpadną, należy je niezwłocznie wymienić.
- Produkt musi być instalowany, obsługiwany i serwisowany wyłącznie przez wykwalifikowaną osobę w warunkach przemysłowych.

Przeznaczenie

Niniejszy produkt służy do dokręcania i wykręcania gwintowanych elementów złącznych w drewnie, metalu lub tworzywie sztucznym. Inne zastosowania są niedozwolone. Tylko do zastosowań profesjonalnych.

Instrukcje dotyczące produktu

Opis produktu

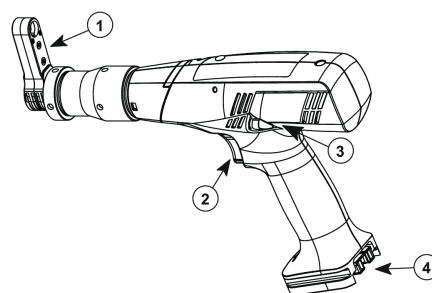

1	Przedni osprzęt przekładni - zamknięty
2	Spust
3	Przycisk zmiany kierunku
4	Podłączenie akumulatora

Wymiary

Wymiary podane są na tabliczce przymocowanej do obudowy.

Narzędzie wyposażone zamknięty przedni osprzęt przekładni

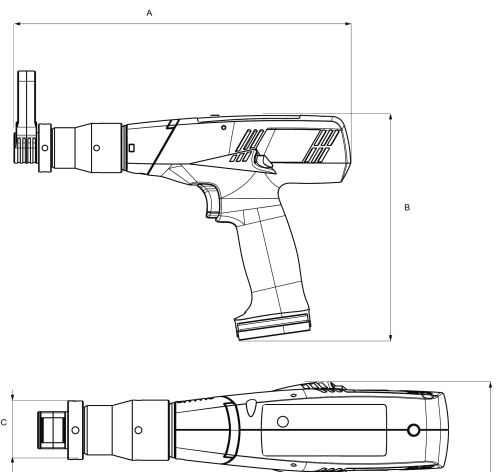

Montaż

Zamontuj i podłącz narzędzie zgodnie instrukcją obsługi narzędzia, która znajduje się w opakowaniu.

UWAGA!

Niebezpieczeństwo powstania obrażeń poprzez niezamierzone uruchomienie!

Niezamierzone uruchomienie przedniego osprzętu przekładni podczas prac montażowych może prowadzić do obrażeń. Dlatego:

- Przed rozpoczęciem prac montażowych należy odłączyć narzędzie od wszystkich źródeł zasilania i zapewnić ochronę przed niezamierzonym ponownym uruchomieniem.
- Działa tylko wtedy, gdy system jest wyłączony.

Safety Information

Obsługa

Przed użyciem należy wykonać następujące czynności:

- Regulacja momentu obrotowego napędu
- Kierunek obrotu napędu
- Smarowanie głowicy przesuwnej

Dodatkowo sprawdzić następujące elementy głowicy przesuwnej:

- Sprawdzić wsteczny moment obrotowy napędu.
- Przesunąć głowicę do pozycji wyjściowej.

Przed użyciem narzędzia należy zapoznać się z instrukcjami zawartymi w podręcznikach dołączonych do opakowania.

- Moduł przedniego mocowania przekładni — Informacje dotyczące bezpieczeństwa
- Standardowe narzędzie 615165xxxxx — Informacje dotyczące bezpieczeństwa

UWAGA!

Niebezpieczeństwo obrażeń spowodowanych przez ruchome części!

Części, które obracają się lub poruszają w linii prostej, mogą spowodować poważne obrażenia ciała.

- Nie sięgać w kierunku ruchomych części i nie wykonywać czynności na ruchomych częściach podczas ich pracy.
- Nie wolno otwierać obudowy podczas pracy.
- Należy pamiętać o czasie zwalniania: przed otwarciem obudowy upewnić się, że podzespoły są nieruchome.
- Nosić dobrze przylegającą odzież ochronną.
- W przypadku długich włosów założyć siatkę na włosy.
- Nie zakładać rękawic ochronnych.
- Nie trzymać śrub ani nakrętek w dłoniach podczas procedury dokręcania.

Instalowanie modułu przedniego mocowania przekładni

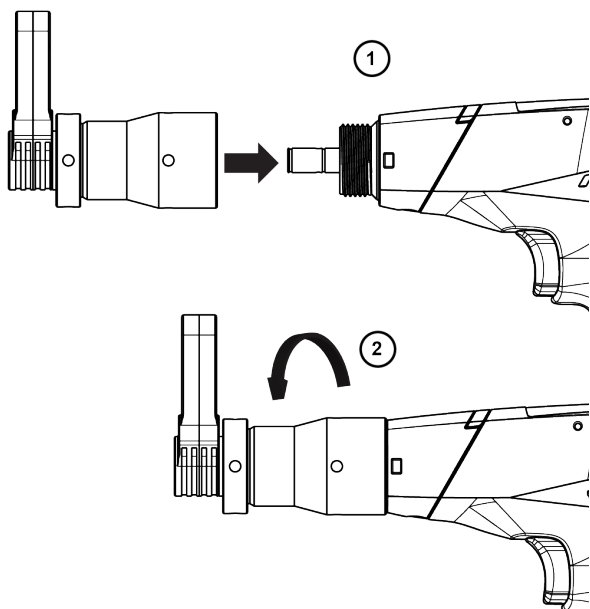

Uruchamianie narzędzia

Zamontować narzędzie, korzystając z odpowiedniego bita i odpowiedniej nasadki.

Z poziomu systemu wybrać odpowiedni program.

Trzymać narzędzie za uchwyt i nałożyć na element mocujący, który zostanie dokręcony.

Przydatne informacje

Strona internetowa

Informacje o naszych produktach, akcesoriach, częściach zamiennych i publikacjach można odnaleźć na stronie Desoutter.

Zapraszamy do odwiedzenia: www.desouttertools.com.

Kraj pochodzenia

Sweden

Karty charakterystyki substancji niebezpiecznych MSDS/SDS

Karty charakterystyki materiałów opisują produkty chemiczne sprzedawane przez firmę Desoutter.

Więcej informacji zamieszczono na stronie internetowej Desoutter pod adresem <https://www.desouttertools.com/legal/sds>.

Prawa autorskie

© Copyright 2022, Ets Georges Renault, 38 rue Bobby Sands, 44818 Saint Herblain, France

Wszelkie prawa zastrzeżone. Wszelkie nieuprawnione użytkowanie lub kopiowanie zawartości niniejszego dokumentu bądź jego części jest zabronione. Dotyczy to w szczególności znaków towarowych, oznaczeń modeli, numerów części oraz rysunków. Używać wyłącznie zatwierdzonych części zamiennych. Wszelkie uszkodzenia lub wadliwe działanie spowodowane używaniem niezatwierdzonych części zamiennych nie są objęte gwarancją ani odpowiedzialnością z tytułu rękojmi za wady produktu.

Technické údaje

Popis názvu nástroja

Popis názvu nástroja je vyrytý na telese nástroja.

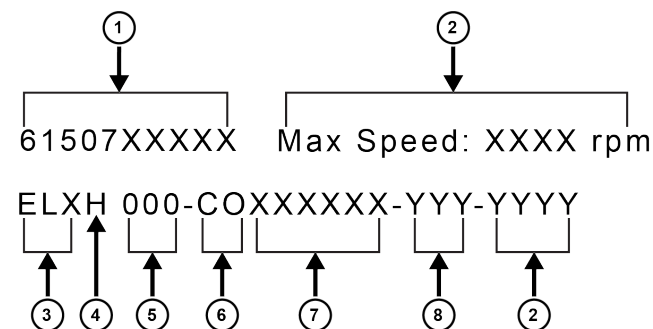

- 1 Číslo dielu
- 2 Maximálne otáčky (ot./min.)

3	Rodina nástrojov	ELB, ELS, ELC
4	Uhlová hlava	H = 110°
5	Uťahovací moment (Nm)	Zo štandardného nástroja
6	Predný nadstavec s prevodom Typ a výstup	S = Rovný CO = Zatvorit' Crowfoot + Offset CI = Zatvorit' Crowfoot + Inline OI = Otvorit' Crowfoot + Inline OO = Otvorit' Crowfoot + Offset
7	ID montáže Crowfoot	Crowfoot + adaptér + výstupná nástrčka
8	Záverečný výstupný moment (Nm)	

Miesto (1), kde sú vyryté informácie.

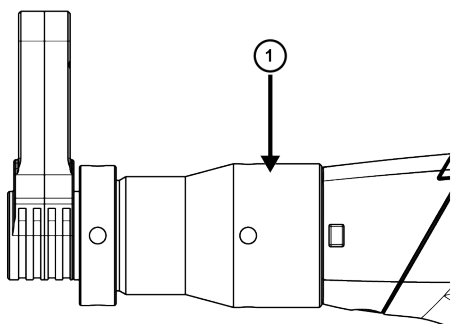

Identifikačný štítok

Identifikačný štítok je pripevnený ku krytu tohto návodu. Obsahuje nasledujúce informácie:

1. Označenie
2. Číslo dielu
3. Rozmery
4. Maximálny výstupný moment (Nm)
5. Maximálne otáčky (ot./min)
6. Hmotnosť

Napríklad:

①	Designation:		
②	P/N:		
	Dimensions	mm	in.
	A	4	
③	B		
	C		
	D		
④	Max torque	Nm:	in.lb:
⑤	Max speed	rpm:	
⑥	Weight	Kg:	Lb:

Vyhľadania

EÚ VYHLÁSENIE O ZHODE

My, **Ets Georges Renault**, 38 rue Bobby Sands, 44818 Saint Herblain, France, vyhlasujeme na našu výhradnú zodpovednosť, že výrobok (s názvom, typovým a výrobným číslom, pozri prednú stranu), je v zhode s nasledovnou(y)mi smernicou(ami):

2006/42/EC, 2011/65/EU, 2014/30/EU, 2014/53/EU

Uplatnené harmonizované normy:

Pre sériu ELB, ELS:

EN 62841-2-2:2014+C1:2016; EN 61000-6-2:2005+C1:2005; EN 61000-6-3:2007+A1:2011; EN 55014-1:2017; EN 55014-2:2015; EN 62311:2008

Pre sériu ELC:

EN 62841-2-2:2014+C1:2016; EN 61000-6-2:2005+C1:2005; EN 61000-6-4:2007+A1:2011; EN 55014-1:2017; EN 55014-2:2015; EN 301 489-17 V3.2.2; EN 300 328 V2.2.2; EN 301893 V2.1.1; EN 300 440 V2.2.1

Orgány si môžu vyžiadať príslušné technické informácie od: Pascal ROUSSY, R&D Manager, 38 rue Bobby Sands, 44818 Saint Herblain, France

Saint Herblain, 31/01/2022

Pascal ROUSSY, R&D Manager

Podpis emitenta

Iné deklarácie

Deklarácie súvisiace s nástrojom bez ozubeného predného upevnenia sú uvedené v dokumentoch dodaných s nástrojom.

Bezpečnostné informácie a pokyny pre produkt

Pozrite si nasledujúce dokumenty dodané s nástrojom, ktoré sú k dispozícii na stránke <https://www.desouttertools.com/resource-centre>.

Typ	Nástroj	Tlačivo
Bezpečnostné informácie	ELX-P	6159928480
Pokyny pre produkt	ELX-P	6159929240

Regionálne požiadavky

⚠ VAROVANIE

Pri používaní tohto výrobku môžete byť vystavení chemikáliám vrátane olova, o ktorom je v štáte Kalifornia známe, že spôsobuje rakovinu a vrodené chyby alebo iné reprodukčné poruchy. Pre viac informácií prejdite na <https://www.p65warnings.ca.gov/>

Smernica o rádiových zariadeniach (RED)

Výrobok sa smie prevádzkovať v nasledujúcich krajinách:

Restrictions							
	AT	BE	BG	CH	CY	CZ	DE
	DK	EE	EL	ES	FI	FR	HR
	HU	IE	IS	IT	LI	LT	LU
	LV	MT	NL	PL	PT	RO	SE
	SI	SK	TR	UK			

Skratky dotknutých členských štátov sú: Rakúsko (AT), Belgicko (BE), Bulharsko (BG), Švajčiarsko (CH), Cyprus (CY), Česká republika (CZ), Nemecko (DE), Dánsko (DK), Estónsko (EE), Grécko (EL), Španielsko (ES), Fínsko (FI), Francúzsko (FR), Chorvátsko (HR), Maďarsko (HU), Írsko (IE), Taliansko (IT), Island (IS), Lichtenštajnsko (LI), Litva (LT), Luxembursko (LU), Lotyšsko (LV), Malta (MT), Holandsko (NL), Nórsko (NO), Poľsko (PL), Portugalsko (PT), Rumunsko (RO), Švédsko (SE), Slovinsko (SI), Slovensko (SK), Turecko (TR) a Spojené kráľovstvo (UK).

i Pre použitie v interiéri je povolených iba 5150 ÷ 5350 MHz.

Bezpečnosť

NEVYHADZUJE – ODOVZDAJTE POUŽÍVATEĽOVI

! **VAROVANIE** Prečítajte si všetky bezpečnostné varovania, pokyny, obrázky a špecifikácie poskytnuté s týmto výrobkom.

Nedodržanie všetkých dole uvedených pokynov môže mať za následok zásah elektrickým prúdom, požiar, vecné škody a/alebo vážne zranenie.

Všetky varovania a pokyny si odložte pre budúce nahliadnutie.

! **VAROVANIE** Všetky lokálne legislatívne bezpečnostné predpisy, ktoré sa týkajú inštalácie, prevádzky a údržby sa musia vždy dodržiavať.

Účel použitia

- Iba pre profesionálne použitie.
- Tento výrobok a jeho príslušenstvo sa nesmie v žiadnom prípade prerábať.
- Tento výrobok nepoužívajte, ak bol poškodený.
- Ak údaje o výrobku alebo výstražné štítky upozorňujúce na nebezpečenstvo umiestnené na výrobku prestanú byť čitateľné alebo sa uvoľnia, bezodkladne ich nahraďte.
- Výrobok smie inštalovať, obsluhovať a servisovať iba kvalifikovaná osoba v priemyselnom prostredí.

Určené použitie

Tento výrobok je navrhnutý na montáž a demontáž závitových upevňovacích prvkov v dreve, kove alebo plaste. Nie je povolené žiadne iné použitie. Len na profesionálne použitie.

Pokyny špecifické pre výrobok

Popis výrobku

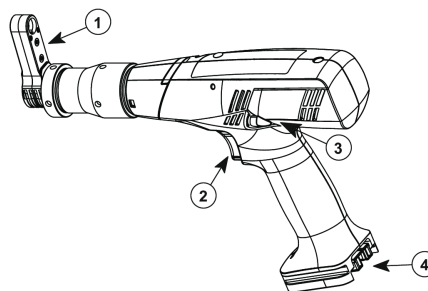

- | | |
|---|--------------------------------------|
| 1 | Ozubené predné upevnenie – zatvorené |
| 2 | Spúšť |
| 3 | Tlačidlo Obrátenie chodu |
| 4 | Pripojenie batérie |

Rozmery

Rozmery sú uvedené na štítku pripinenom ku krytu.

Nástroj vybavený zatvoreným ozubeným predným upevnením

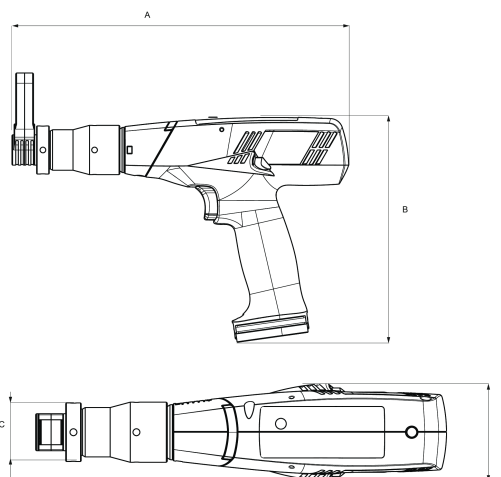

Inštalácia

Namontujte a pripojte nástroj podľa popisu v používateľskej príručke nástroja, ktorá je súčasťou balenia.

POZOR!

Nebezpečenstvo zranenia v dôsledku neúmyselného uvedenia do činnosti!

Neúmyselné uvedenie ozubeného predného upevnenia do činnosti počas montážnych prác môže viesť k zraneniam. Preto:

- Pred inštaláciami prácami odpojte nástroj od všetkých napájacích prípojok a zabezpečte nástroj proti neúmyselnému opätovnému spusteniu.
- Práce vykonávajte, len keď je systém vypnutý.

Obsluha

Pred použitím skontrolujte nasledujúce body:

- Nastavenie momentu upínadla
- Smer otáčania upínadla
- Mazanie ofsetovej hlavy

Okrem toho pri otvorenej ofsetovej hlave skontrolujte nasledujúce body:

- Skontrolujte reverzný moment upínadla.
- Presuňte ofsetovú hlavu do východiskovej polohy.

Pre použitie nástroja si pozrite pokyny uvedené v príručkách dodaných v balení.

- Bezpečnostné informácie predného nadstavca s prevodom
- Bezpečnostné informácie štandardného nástroja 615165xxxxx

UPOZORNENIE!

Nebezpečenstvo poranenia v dôsledku pohyblivých dielov!

Rotujúce a/alebo lineárne pohyblivé diely môžu spôsobiť ťažké poranenia.

- Nesiahajte do pohyblivých dielov a nemanipulujte s pohyblivými dielmi počas prevádzky.
- Neotvárajte skriňu počas prevádzky.
- Venujte pozornosť dobe dobehu: Pred otvorením skrine sa uistite, že komponenty sa nepohybujú.
- Noste priliehavý ochranný odev.
- Ak máte dlhé vlasy, nasadte si sieťku na vlasy.
- Nepoužívajte ochranné rukavice.
- Počas upevňovania nedržte skrutky a matice v rukách.

Zasunutie predného nadstavca s prevodom

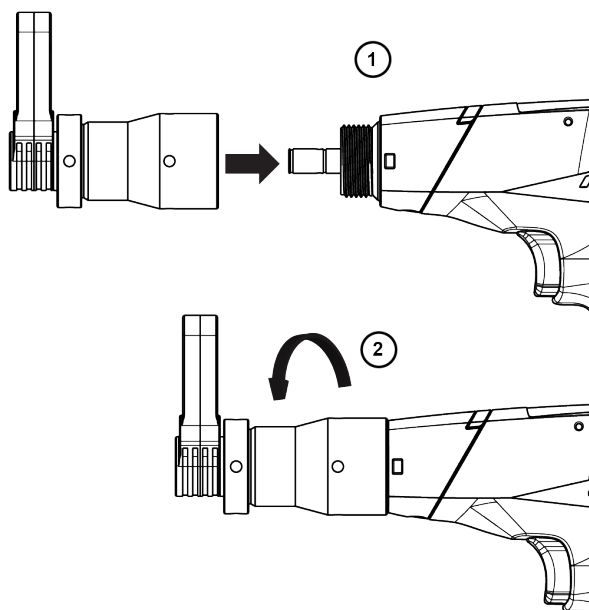

Spustenie nástroja

Vybavte nástroj vhodným bitom alebo nástrčkou.

Vyberte príslušný program v systéme.

Držte nástroj za rukoväť a priložte ho k upevňovaciemu prvku, ktorý sa má utiahnuť.

Užitočné informácie

Webová stránka

Informácie ohľadne našich výrobkov, príslušenstva, náhradných dielov a zverejnených materiálov nájdete na webovej stránke Desoutter.

Navštívte, prosím: www.desouttertools.com.

Krajina pôvodu

Sweden

Bezpečnostné dátové listy MSDS/SDS

Karty bezpečnostných údajov popisujú chemické výrobky predávané spoločnosťou Desoutter.

Pre viac informácií navštívte webovú stránku spoločnosti Desoutter <https://www.desouttertools.com/legal/sds>.

Copyright

© Copyright 2022, Ets Georges Renault, 38 rue Bobby Sands, 44818 Saint Herblain, France

Všetky práva vyhradené. Akékoľvek neautorizované použitie alebo kopírovanie obsahu alebo jeho časti je zakázané. Týka sa to predovšetkým obchodných značiek, označení modelov, čísiel dielov a výkresov. Používajte iba autorizované diely. Na akékoľvek škody alebo zlyhania spôsobené používaním neautorizovaných dielov sa nevzťahuje záruka ani ručenie za produkt.

Technické údaje

Názvy popisu nástroje

Popis názvu nástroje je vyražený na tele nástroje.

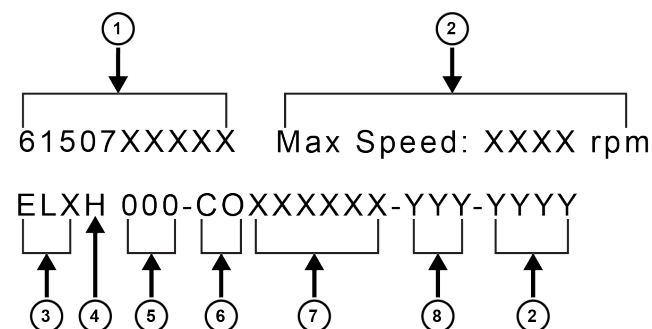

1	Číslo dílu	
2	Maximální rychlost (ot./min.)	
3	Rodina nástrojů	ELB, ELS, ELC
4	Úhlová hlava	H=110 °

Safety Information

5	Moment (Nm)	Ze standardního nástroje
6	Přední nástavec s ozubeným kolem (GFA) Typ a výstup	S = Rovný CO = Uzavřený Crowfoot + posun CI = Uzavřený Crowfoot + inline OI = Otevřený Crowfoot + inline OO= Otevřený Crowfoot + posun
7	ID sestavy Crowfoot	Crowfoot + adaptér + výstupní nástavec
8	Konečný výstupní moment (Nm)	

Místo (1) s vyrytými údaji

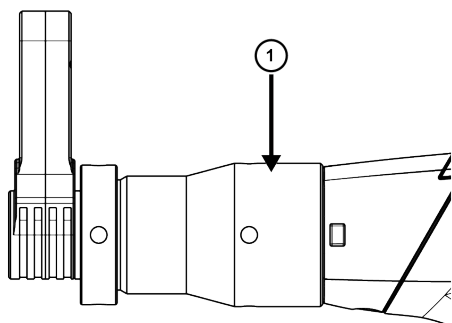

Identifikační štítek

Identifikační štítek je připevněn k obalu této příručky. Obsahuje následující údaje:

1. Označení
2. Číslo dílu
3. Rozměry
4. Maximální výstupní moment (Nm)
5. Maximální otáčky (ot./min.)
6. Hmotnost

Například:

①	Designation:		
②	P/N:		
	Dimensions	mm	in.
	A	4	
③	B		
	C		
	D		
④	Max torque	Nm:	in.lb:
⑤	Max speed	rpm:	
⑥	Weight	Kg:	Lb:

Prohlášení

EU PROHLÁŠENÍ O SHODĚ

My, společnost **Ets Georges Renault**, 38 rue Bobby Sands, 44818 Saint Herblain, France, na vlastní odpovědnost prohlašujeme, že produkt (s názvem, typem a sériovým číslem, viz přední strana) splňuje požadavky následujících směrnic:

2006/42/EC, 2011/65/EU, 2014/30/EU, 2014/53/EU

Použité harmonizované normy:

Pro řady ELB, ELS:

EN 62841-2-2:2014+C1:2016; EN 61000-6-2:2005+C1:2005; EN 61000-6-3:2007+A1:2011; EN 55014-1:2017; EN 55014-2:2015; EN 62311:2008

Pro řadu ELC:

EN 62841-2-2:2014+C1:2016; EN 61000-6-2:2005+C1:2005; EN 61000-6-4:2007+A1:2011; EN 55014-1:2017; EN 55014-2:2015; EN 301 489-17 V3.2.2; EN 300 328 V2.2.2; EN 301893 V2.1.1; EN 300 440 V2.2.1

Úřady si mohou vyžádat příslušné technické informace od: Pascal ROUSSY, R&D Manager, 38 rue Bobby Sands, 44818 Saint Herblain, France

Saint Herblain, 31/01/2022

Pascal ROUSSY, R&D Manager

Podpis vystavitele

Další prohlášení

Prohlášení související s nástrojem bez předního nástavce s převodem jsou uvedeny v dokumentech, které se dodávají s nástrojem.

Bezpečnostní informace a pokyny týkající se produktu

Přečtěte si následující dokumenty, které se dodávají s nástrojem a jsou také k dispozici na adrese <https://www.desouttertools.com/resource-centre>.

Typ	Nástroj	Tiskovina
Bezpečnostní informace	ELX-P	6159928480
Pokyny týkající se produktu	ELX-P	6159929240

Oblastní požadavky

⚠ VÝSTRAHA

U tohoto výrobku můžete být vystaveni působení chemických látek včetně olova, což je ve státě Kalifornie faktor způsobující rakovinu, poškození plodu nebo jiné reprodukční poškození. Více informací je k dispozici na stránce

<https://www.p65warnings.ca.gov/>

Směrnice o rádiových zařízeních (RED)

Tento produkt se smí provozovat v následujících zemích:

Restrictions							
	AT	BE	BG	CH	CY	CZ	DE
	DK	EE	EL	ES	FI	FR	HR
	HU	IE	IS	IT	LI	LT	LU
	LV	MT	NL	PL	PT	RO	SE
	SI	SK	TR	UK			

Zkratky dotčených členských států jsou následující: Rakousko (AT), Belgie (BE), Bulharsko (BG), Švýcarsko (CH), Kypr (CY), Česká republika (CZ), Německo (DE), Dánsko (DK), Estonsko (EE), Řecko (EL), Španělsko (ES), Finsko (FI), Francie (FR), Chorvatsko (HR), Maďarsko (HU), Irsko (IE), Itálie (IT), Island (IS), Lichtenštejnsko (LI), Litva (LT), Lucembursko (LU), Lotyšsko (LV), Malta (MT), Nizozemsko (NL), Norsko (NO), Polsko (PL), Portugalsko (PT), Rumunsko (RO), Švédsko (SE), Slovinsko (SI), Slovensko (SK), Turecko (TR) a Velká Británie (UK).

i Rozsah 5150÷5350 MHz je povolen pouze pro použití v interiéru.

Bezpečnost

NEVYHAZUJTE – PŘEDEJTE UŽIVATELI

⚠ VÝSTRAHA Přečtěte si všechny bezpečnostní výstrahy, pokyny, ilustrace a specifikace dodané s tímto produktem.

Nedodržení veškerých níže uvedených pokynů může mít za následek úraz elektrickým proudem, požár, poškození majetku nebo vážný úraz.

Uchovávejte veškeré texty varování a pokynů i pro budoucí potřebu.

⚠ VÝSTRAHA Vždy dodržujte všechna zákonná bezpečnostní pravidla týkající se instalace, provozu a údržby produktu.

Prohlášení o použití

- Pouze pro profesionální použití.
- Tento nástroj a jeho příslušenství je zakázáno jakýmkoliv způsobem upravovat.
- Nepoužívejte tento produkt, pokud je poškozen.

- Pokud na produktu nejsou čitelné štítky s údaji o produktu či výstražné štítky, nebo pokud dojde k jejich oddělení od produktu, bez prodlení je nahraďte novými.
- Tento produkt smí instalovat, používat či provádět jeho servis pouze kvalifikované osoby v průmyslovém montážním prostředí.

Zamýšlené používání

Tento produkt je učen k montáži a demontáži spojovacích prostředků se závity do/z(e) dřeva, kovu či plastu. Není dovoleno žádné jiné používání. Pouze pro profesionální používání.

Pokyny specifické pro produkt

Popis produktu

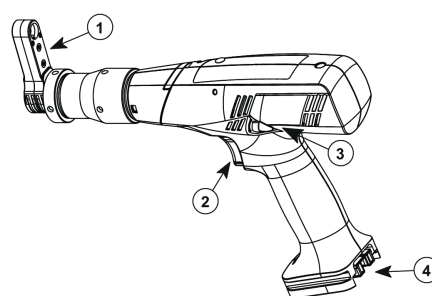

- | | |
|---|---------------------------------------|
| 1 | Přední nástavec s převodem – uzavřený |
| 2 | Spouštěcí tlačítko |
| 3 | Tlačítko zpětného chodu |
| 4 | Připojení akumulátoru |

Rozměry

Rozměry jsou uvedeny na štítku připevněném k obalu.

Nástroj vybavený uzavřeným předním nástavcem s převodem

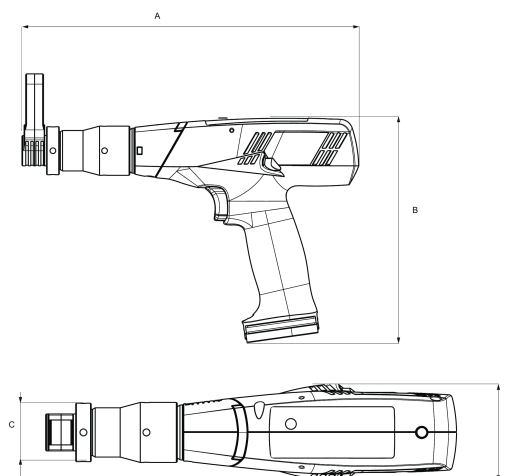

Safety Information

Instalace

Nástroj instalujte a připojte podle popisu v uživatelské příručce k nástroji, která se dodává v balení.

UPOZORNĚNÍ!

Nebezpečí zranění v důsledku neúmyslného spuštění!

Neúmyslné spuštění předního nástavce s převodem během montážních prací může mít za následek zranění.

Proto:

- Před instalací to odpojte nástroj od veškerého napájení a zajistěte ho proti neúmyslnému spuštění.
- Veškeré práce provádějte pouze v době, kdy je systém vypnutý.

Provoz

Před použitím ověřte následující:

- Nastavení momentu pohonu
- Směr otáčení pohonu
- Mazání vyrovnávací hlavy

Dále ověřte následující u otevřené vyrovnávací hlavy:

- Ověřte moment při zpětném chodu pohonu.
- Přesuňte vyrovnávací hlavu do výchozí pozice.

Před použitím nástroje si přečtěte pokyny v příručkách, které jsou součástí balení.

- Bezpečnostní informace pro přední nástavec s převody (GFA)
- Standardní nástroj 615165xxxxx Bezpečnostní informace

VAROVÁNÍ!

Nebezpečí zranění z důvodů pohyblivých částí

Otáčející se a/nebo lineárně se pohybující části mohou způsobit vážná zranění.

- Nesahejte do pohyblivých částí a nemanipulujte s pohyblivými částmi během provozu.
- Neotevírejte kryt během provozu.
- Věnujte pozornost době zpomalování pohybu. Ujistěte se, že před otevřením krytu se součásti nepohybují.
- Používejte přiléhavý ochranný oděv.
- Máte-li dlouhé vlasy, používejte síťku na vlasy.
- Nepoužívejte ochranné rukavice.
- Nedržte šrouby a matice v rukou během utahování.

Vsunutí předního nástavce s převody (GFA)

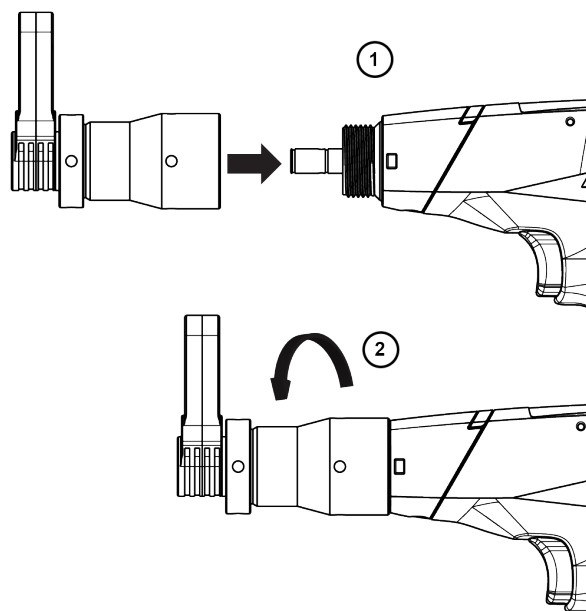

Spuštění nástroje

Připojte k nástroji vhodný nástavec nebo bit.

V systému vyberte příslušný program.

Nástroj držte pomocí rukojeti a použijte ho na spojovací prvek, který se má utáhnout.

Užitečné informace

Webová stránka

Informace týkající se našich produktů, příslušenství, náhradních dílů a publikovaných dokumentů naleznete na webových stránkách společnosti Desoutter.

Navštivte: www.desouttertools.com.

Země původu

Sweden

Materiálové bezpečnostními listy MSDS/ SDS

Bezpečnostní listy popisují chemické produkty, které prodává společnost Desoutter.

Více informací získáte na webových stránkách společnosti Desoutter na adrese <https://www.desouttertools.com/legal/sds>.

Copyright

© 2022, Ets Georges Renault, 38 rue Bobby Sands, 44818 Saint Herblain, France

Všechna práva vyhrazena. Veškeré neautorizované použití a kopírování obsahu nebo jeho částí je zakázáno. To platí zejména o obchodních známkách, označeních modelu, číslech součástek a výkresech. Používejte pouze schválené náhradní

dílly. Jakékoliv škody nebo závady způsobené použitím neschválených dílů nejsou kryty Zárukou ani Odpovědností za produkt.

Műszaki adatok

Szerszámnév leírása

A szerszám leíró megnevezése a szerszám burkolatára van vésve.

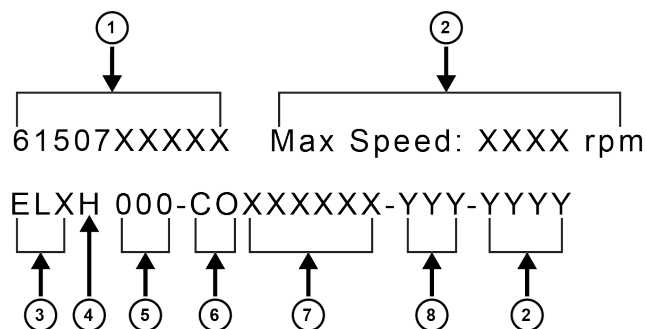

1	Alkatrész száma	
2	Maximális fordulatszám (rpm)	
3	Szerszámcsalád	ELB, ELS, ELC
4	Ferde fej	H=110°
5	Meghúzási nyomaték (Nm)	Szabványos szerszámból
6	Fogaskerekes előtét Típus és kimenet	S = egyenes CO = zárt Crowfoot + eltolt CI = zárt Crowfoot + egyenes OI = nyitott Crowfoot + egyenes OO = nyitott Crowfoot + eltolt
7	Crowfoot-szerkezet azonosítója	Crowfoot + adapter + ki-menőfoglat
8	Végső kimenő nyomaték (Nm)	

Hely (1), ahol az információ gravírozva megtalálható.

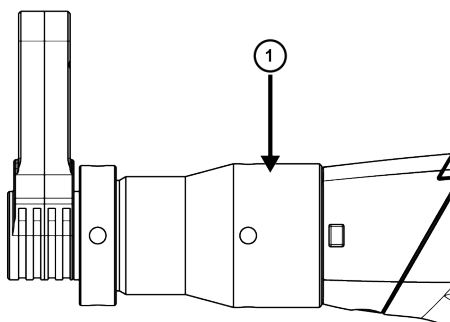

Azonosító címke

Az azonosító címke a kézikönyv borítójára van ragasztva. A következő információk szerepelnek rajta:

1. Megnevezés
2. Cikkszám
3. Méretek
4. Maximális kimeneti nyomaték (Nm)
5. Maximális sebesség (rpm)
6. Tömeg

Például:

①	Designation:		
②	P/N:		
③	Dimensions	mm	in.
	A	4	
	B		
	C		
④	Max torque	Nm:	in.lb:
⑤	Max speed	rpm:	
⑥	Weight	Kg:	Lb:

Nyilatkozatok

EU MEGFELELŐSÉGI NYILATKOZAT

Mi, az **Ets Georges Renault**, 38 rue Bobby Sands, 44818 Saint Herblain, France, kizárólagos felelősségünk tudatában kijelentjük, hogy a termék (a típust és termékszámot lásd az első oldalon) megfelel a következő irányelv(ek)nek:

2006/42/EC, 2011/65/EU, 2014/30/EU, 2014/53/EU

Alkalmazott harmonizált szabványok:

Az ELB, ELS sorozatok esetében:

EN 62841-2-2:2014+C1:2016; EN 61000-6-2:2005+C1:2005; EN 61000-6-3:2007+A1:2011; EN 55014-1:2017; EN 55014-2:2015; EN 62311:2008

Az ELC sorozatok esetében:

EN 62841-2-2:2014+C1:2016; EN 61000-6-2:2005+C1:2005; EN 61000-6-4:2007+A1:2011; EN 55014-1:2017; EN 55014-2:2015; EN 301 489-17 V3.2.2; EN 300 328 V2.2.2; EN 301893 V2.1.1; EN 300 440 V2.2.1

A hatóságok kérhetik a vonatkozó műszaki információkat: Pascal ROUSSY, R&D Manager, 38 rue Bobby Sands, 44818 Saint Herblain, France

Saint Herblain, 31/01/2022

Pascal ROUSSY, R&D Manager

A kiadó aláírása

Safety Information

Egyéb nyilatkozatok

A fogaskerekes előtét nélküli szerszámokhoz kapcsolódó nyilatkozatok a szerszámhoz mellékelt dokumentumokban olvashatók.

Biztonsági információ és termékútmutató

Lásd a szerszámhoz mellékelt következő dokumentumokat, amelyek ezen a címen is elérhetők: <https://www.desouttertools.com/resource-centre>.

Típus	Szerszám	Nyomatott anyag
Biztonsági információk	ELX-P	6159928480
Termékutastások	ELX-P	6159929240

Regionális követelmények

⚠ FIGYELEM

A termék különböző vegyi anyagoknak, például ólomnak való kitettséget okozhat, az ólomot pedig Kalifornia állam hatóságai a rákkeltő, születési rendellenességeket vagy más szaporodási ártalmakat okozó anyagok közé sorolták. További tudnivalóért lásd

<https://www.p65warnings.ca.gov/>

Rádióberendezésekre vonatkozó irányelv (RED)

A termék a következő országokban működtethető:

Restrictions	AT	BE	BG	CH	CY	CZ	DE
	DK	EE	EL	ES	FI	FR	HR
	HU	IE	IS	IT	LI	LT	LU
	LV	MT	NL	PL	PT	RO	SE
	SI	SK	TR	UK			

Az érintett tagállamok és rövidített jelek a következők: Ausztria (AT), Belgium (BE), Bulgária (BG), Svájc (CH), Ciprus (CY), Csehország (CZ), Németország (DE), Dánia (DK), Észtország (EE), Görögország (EL), Spanyolország (ES), Finnország (FI), Franciaország (FR), Horvátország (HR), Magyarország (HU), Írország (IE), Olaszország (IT), Izland (IS), Liechtenstein (LI), Litvánia (LT), Luxemburg (LU), Lettország (LV), Málta (MT), Hollandia (NL), Norvégia (NO), Lengyelország (PL), Portugália (PT), Románia (RO), Svédország (SE), Szlovénia (SI), Szlovákia (SK), Törökország (TR) és az Egyesült Királyság (UK).

ⓘ 5150 ÷ 5350 MHz – kizárólag beltéri használatra.

Biztonság

NE DOBJA EL – ADJA ÁT A FELHASZNÁLÓNAK!

⚠ FIGYELEM Olvassa el a termékre vonatkozó összes biztonsági előírást, útmutatót, illusztrációt és műszaki adatokat.

Az alábbiakban felsorolt utasítások be nem tartása áramütést, tüzet anyagi kárt és/vagy súlyos sérülést okozhat.

Olvassa el és a jövőben is tartsa be az összes figyelmeztetést és utasítást.

⚠ FIGYELEM Minden körülmények között tartsa be a felszerelésekre, üzemeltetésre és karbantartásra vonatkozó, a törvény szerint érvényben lévő helyi biztonsági szabályokat.

Használatra vonatkozó nyilatkozat

- Kizárólag professzionális felhasználásra.
- A terméket és tartozékait semmilyen módon nem szabad módosítani.
- Ne használja a terméket, ha sérült.
- Ha a termék adatai vagy az előírt sebességre vonatkozó vagy veszélyre figyelmeztető címkék a terméken nem olvashatók vagy leváltak, a lehető leghamarabb tegyen fel újakat.
- A termék üzembe helyezését, üzemeltetését és szervizelését kizárólag szakképzett személy végezheti ipari környezetben.

Rendeltetésszerű használat

Ez a termék menetes csavarok fába, fémbe vagy műanyagba való beszerelésére és onnan való eltávolítására szolgál. Másra használni tilos. Kizárólag szakember általi használatra.

Termékspecifikus utasítások

Termékleírás

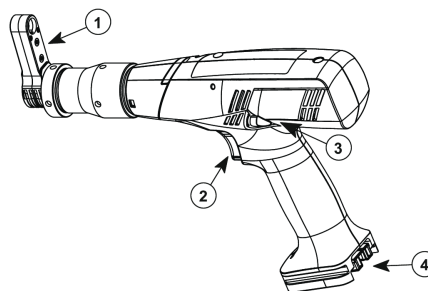

- | | |
|---|--------------------------|
| 1 | Áttételes előtét – zárt |
| 2 | Indítókapcsoló |
| 3 | Megfordítógomb |
| 4 | Akkumulátor csatlakozója |

Méretetek

A méretek a borítóra ragasztott címkén láthatók.
Zárt áttételes előtéttel felszerelt szerszám

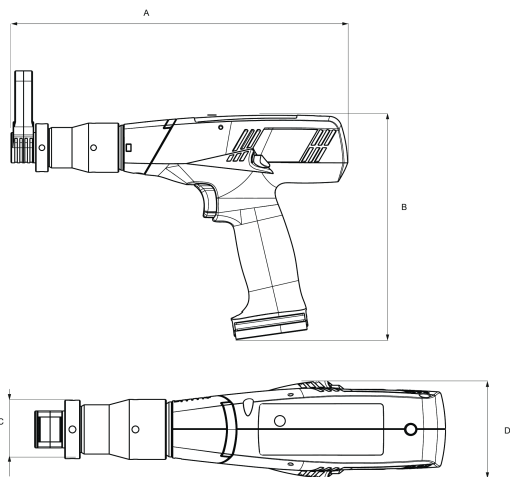

Felszerelés

A szerszám felszerelését és csatlakoztatását a csomagolásában található használati útmutatóban leírt módon végezze.

FIGYELEM!

Véletlen működtetés miatti sérülésveszély!

Az összeszerelés során az áttételes előtét véletlen elindítása sérülést okozhat.

Ezért ügyeljen a következőkre:

- Az üzembe helyezés előtt válassza le a szerszámot az összes ellátási csatlakozóról, és gondoskodjon a véletlen újraindítás elleni védelemről.
- Csak a rendszer leállított állapotában végezzen munkálatokat.

Működtetés

Használat előtt ellenőrizze a következőket:

- A behajtó nyomatékbeállítását
- A behajtó forgásirányát
- Az eltolt fej kenését

Nyitott eltolt fej esetén ellenőrizze továbbá a következőket is:

- Ellenőrizze a behajtó fordított irányú nyomatékát.
- Mozgassa az eltolt fejet alaphelyzetbe.

A szerszám használatához olvassa el a csomagolásban mellékelt kézikönyvek útmutatását.

- Biztonsági információk a fogaskerekes előtéthez
- Szabványos szerszám – 615165xxxxx – Biztonsági információ

VIGYÁZAT!

Mozgó alkatrészek miatti sérülésveszély!

A forgó és/vagy egyenes irányban mozgó alkatrészek súlyos sérüléseket okozhatnak.

- Ne nyúljon mozgó alkatrészekbe, és működés közben ne fogjon meg más mozgó alkatrészekkel.
- Működés közben ne nyissa fel a készülékházat.
- Tartsa szem előtt a leálláshoz szükséges időt. A készülékház kinyitása előtt győződjön meg arról, hogy a szerszám összetevői már nem mozognak.
- Szorosan illeszkedő védőruházatot viseljen.
- Hosszú haj esetén viseljen hajhálót.

- Ne viseljen védőkesztyűt.
- A rögzítési folyamat során ne tartsa meg a csavarokat és anyákat a kezében.

A fogaskerekes előtét felszerelése

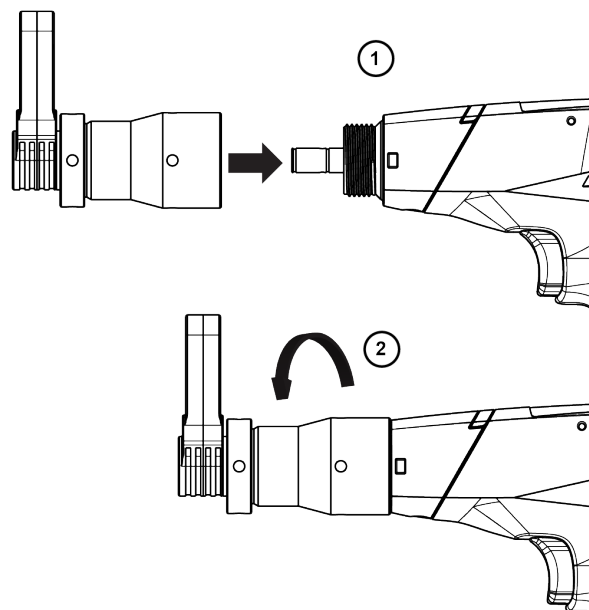

A szerszám beindítása

A szerszámra helyezzen megfelelő fűrészszart vagy dugókulcsot.

Válassza ki a megfelelő programot a rendszeren.

A markolatnál fogva tartsa a szerszámot, és illessze rá a vágni meghúzni kívánt rögzítőelemre.

Hasznos információk

Weboldal

A termékekre, a tartozékokra és a cserealkatrészekre, valamint a kiadványainkra vonatkozó információk a(z) Desoutter weboldalán található.

Látogasson el a következő címre: www.desouttertools.com.

Származási ország

Sweden

Biztonsági adatlapok MSDS/SDS

A Desoutter által értékesített kémiai termékeket a biztonsági adatlapok írják le.

További információért lásd a Desoutter webhelyét: <https://www.desouttertools.com/legal/sds>.

Copyright

© Szerzői jog 2022, Ets Georges Renault, 38 rue Bobby Sands, 44818 Saint Herblain, France

Minden jog fenntartva. A tartalom vagy annak bármely részének jogosulatlan használata vagy másolása tilos. Ez különösképpen vonatkozik a védjegyekre, a modellek meg-

Safety Information

evezéseire, az alkatrészsorozat és a rajzokra. Kizárólag engedélyezett alkatrészeket használjon. A nem engedélyezett alkatrészek használatából eredő bármilyen meghibásodásra vagy károsodásra a Jótállás és Termékfelelősség feltételei nem vonatkoznak.

Tehnični podatki

Opis naziva orodja

Opis naziva orodja je vrezan v ohišje orodja

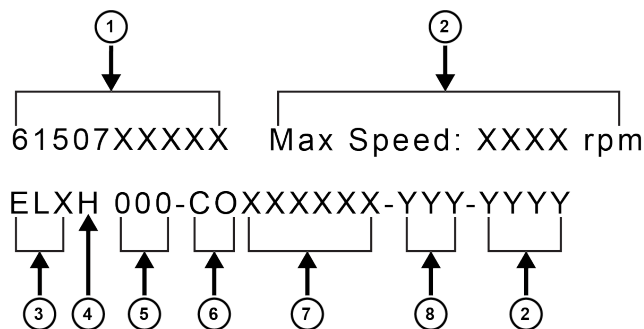

1	Številka dela	
2	Maksimalna hitrost (obr/min)	
3	Družina orodja	ELB, ELS, ELC
4	Kotna glava	H = 110°
5	Navor Nm	Od standardnega orodja
6	Prednji nastavek z zobniki Vrsta in izhod	S = Ravno CO = Zaprti Crowfoot + Odmično CI = Zaprti Crowfoot + Linijsko OI = Odprti Crowfoot + Linijsko OO = Odprti Crowfoot + Odmično
7	ID sestava Crowfoot	Crowfoot + vmesnik + izhodna vtičnica
8	Končni izhodni navor (Nm)	

Lokacija (1), kjer so vgravirane informacije.

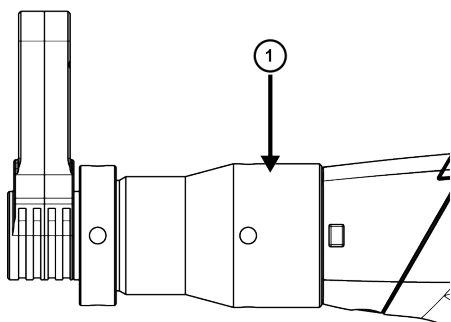

Identifikacijska etiketa

Identifikacijska etiketa je pritrjena na ovitek tega priročnika. Vsebuje naslednje informacije:

1. Označilo
2. Številka dela
3. Dimenzije
4. Maksimalni izhodni vrtilni moment (Nm)
5. Maksimalno hitrost (vrt./min.)
6. Teža

Na primer:

①	Designation:		
②	P/N:		
③	Dimensions	mm	in.
	A	4	
	B		
	C		
	D		
④	Max torque	Nm:	in.lb:
⑤	Max speed	rpm:	
⑥	Weight	Kg:	Lb:

Izjave

EU IZJAVA O SKLADNOSTI

V družbi **Ets Georges Renault**, 38 rue Bobby Sands, 44818 Saint Herblain, France, na izključno lastno odgovornost izjavljamo, da je izdelek (z imenom, tipom in serijsko številko z naslovnice) skladen z naslednjimi direktivami:

2006/42/EC, 2011/65/EU, 2014/30/EU, 2014/53/EU

Uporabljeni usklajeni standardi:

Za seriji ELB, ELS:

EN 62841-2-2:2014+C1:2016; EN 61000-6-2:2005+C1:2005; EN 61000-6-3:2007+A1:2011; EN 55014-1:2017; EN 55014-2:2015; EN 62311:2008

Za serijo ELC:

EN 62841-2-2:2014+C1:2016; EN 61000-6-2:2005+C1:2005; EN 61000-6-4:2007+A1:2011; EN 55014-1:2017; EN 55014-2:2015; EN 301 489-17 V3.2.2; EN 300 328 V2.2.2; EN 301893 V2.1.1; EN 300 440 V2.2.1

Pristojni organ lahko zaprosi za pridobitev potrebnih tehničnih podatkov pri:

Pascal ROUSSY, R&D Manager, 38 rue Bobby Sands, 44818 Saint Herblain, France

Saint Herblain, 31/01/2022

Pascal ROUSSY, R&D Manager

Podpis izdajatelja

Druge deklaracije

Deklaracije o orodju brez prednjega nastavka z zobniki so navedene v dokumentaciji, dostavljeni z orodjem.

Varnostne informacije in navodila za izdelek

Preberite naslednje dokumente, ki so dobavljeni z orodjem in tudi na voljo na <https://www.desouttertools.com/resource-centre>.

Vrsta	Orodje	Tiskovina
Informacije o varnosti	ELX-P	6159928480
Navodila za izdelek	ELX-P	6159929240

lokalne zahteve

⚠ OPOZORILO

Ta izdelek vas lahko izpostavi kanikalijam, vključno s svincem, ki po vedenju države Kalifornije povzroča raka in okvare ob rojstvu oz. druge reproduktivne težave. Za več informacij obiščite

<https://www.p65warnings.ca.gov/>

Direktiva o radijski opremi (RED)

Izdelek lahko obratuje v naslednjih državah:

Restrictions	AT	BE	BG	CH	CY	CZ	DE
	DK	EE	EL	ES	FI	FR	HR
	HU	IE	IS	IT	LI	LT	LU
	LV	MT	NL	PL	PT	RO	SE
	SI	SK	TR	UK			

Kratice dotičnih držav članic so: Avstrija (AT), Belgija (BE), Bolgarija (BG), Švica (CH), Ciper (CY), Češka (CZ), Nemčija (DE), Danska (DK), Estonija (EE), Grčija (EL), Španija (ES), Finska (FI), Francija (FR), Hrvaška (HR), Madžarska (HU), Irska (IE), Italija (IT), Islandija (IS), Lihtenštajn (LI), Litva (LT), Luksemburg (LU), Latvija (LV), Malta (MT), Nizozemska (NL), Norveška (NO), Poljska (PL), Portugalska (PT), Romunija (RO), Švedska (SE), Slovenija (SI), Slovaška (SK), Turčija (TR) in Združeno kraljestvo (UK).

ⓘ 5150 ÷ 5350 MHz je dovoljeno samo za notranjo uporabo.

Varnost

NE ZAVRZITE – POSREDUJTE UPORABNIKU

⚠ **OPOZORILO** Preberite vsa varnostna opozorila, navodila, ilustracije in specifikacije, ki jih prejmete z izdelkom.

Če navodil, ki so navedena spodaj, ne upoštevate, lahko pride do električnega udara, požara, škode na lastnini in/ali hudih poškodb.

Vsa opozorila in navodila shranite za prihodnjo uporabo.

⚠ **OPOZORILO** Vedno je treba upoštevati vsa varnostna pravila za namestitvev, uporabo in vzdrževanje, ki so skladna z lokalno zakonodajo.

Izjava o uporabi

- Samo za profesionalno uporabo.
- Tega izdelka in njegovih dodatkov ni dovoljeno spreminjati na noben način.
- Če je izdelek poškodovan, ga ne uporabljajte.
- Če postanejo oznake s podatki o izdelku ali opozorila na nevarnosti, ki so na izdelku, neberljivi ali odpadejo, jih morate takoj zamenjati.
- Izdelek lahko nameščajo, upravljajo in servisirajo samo osebe, usposobljene za tako delo v industrijskem okolju.

Nameravana uporaba

Ta izdelek je namenjen za namestitvev in odstranitev navojnih pritrđilnih elementov v lesu, kovini ali plastiki. Drugačna uporaba ni dovoljena. Samo za profesionalno uporabo.

Navodila, specifična za izdelek

Opis izdelka

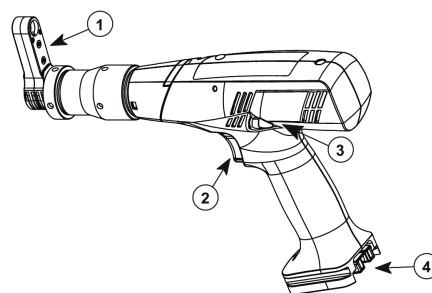

- | | |
|---|------------------------------------|
| 1 | Prednji nastavek z zobniki - zaprt |
| 2 | Sprožilec |
| 3 | Gumb za vzvratno rotacijo |
| 4 | Priključek baterije |

Dimenzije

Dimenzije so navedene na etiketi, pritrjeni na ovitek.

Orodje je opremljeno z zaprtim prednjim nastavkom z zobniki

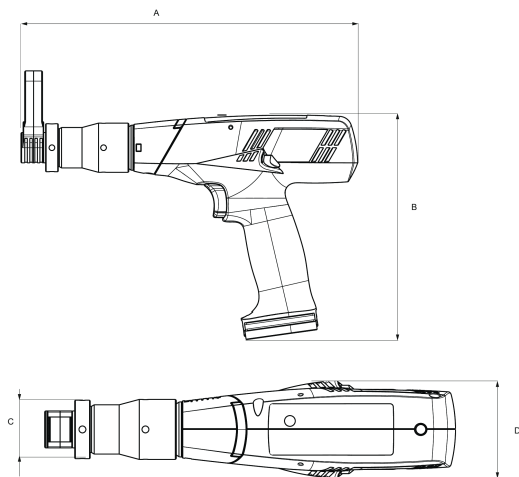

Namestitev

Orodje namestite in povežite tako, kot je opisano v uporabniškem priročniku orodja, dostavljenega v paketu.

POZOR!

Nevarnost poškodb zaradi nehotenega sproženja!

Nehoteno sproženje prednjega nastavka z zobniki med sestavljanjem vas lahko poškoduje.

Zato:

- Pred nameščanjem odklopite orodje od vseh virov napajanja in uporabite varovalo pred nehotenim zagonom.
- Posege izvajajte samo, ko je sistem izključen.

Delovanje

Pred uporabo preverite naslednje:

- Prilagoditev navora pogona
- Smer rotacije pogona
- Mazanje odmične glave

Poleg tega na odprti odmični glavi preverite tudi naslednje:

- Preverite vzratni navor pogona.
- Odmično glavo premaknite na domači položaj.

Za uporabo orodja si oglejte navodila v priročnikih, dobavljenih s strojem.

- Varnostne informacije o prednjem nastavku z zobniki
- Standardno orodje 615165xxxxx Varnostne informacije

PREVIDNO!

Nevarnost poškodb zaradi premikajočih se delov!

Vrteči se in/ali linearno premikajoči se deli lahko povzročijo resne poškodbe.

- Ne posegajte v premikajoče se dele in ne rokujte s premikajočimi se deli med obratovanjem.
- Med obratovanjem ne odpirajte ohišja.
- Bodite pozorni na čas upočasnjevanja: Pred odpiranjem ohišja se prepričajte, da se sestavni deli ne premikajo.
- Nosite oprijeta zaščitna oblačila.
- Če imate dolge lase, nosite mrežico za lase.
- Ne nosite zaščitnih rokavic.
- Med privijanjem vijakov in matic ne držite v rokah.

Vstavljanje prednjega nastavka z zobniki

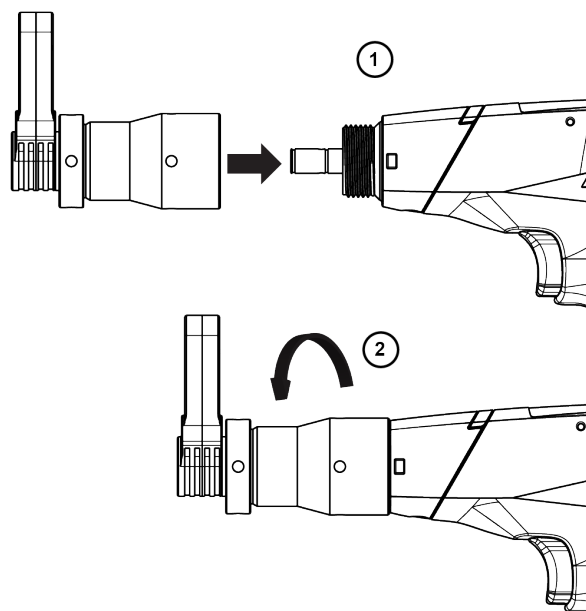

Zagon orodja

Na orodje namestite ustreznih nastavke.

Na sistemu izberite ustreznih program.

Orodje držite za držalo in z orodjem privijte pritrdilni element.

Koristne informacije

Spletno mesto

Informacije o naših izdelkih, dodatni opremi, nadomestnih delih in objavljenih publikacijah lahko najdete na spletni strani Desoutter.

Prosimo, obiščite: www.desouttertools.com.

Država izvora

Sweden

Varnostni listi MSDS/SDS

Varnostni listi opisujejo kemične izdelke, ki jih prodaja družba Desoutter.

Prosimo, za več informacij pogledajte na spletno stran družbe Desoutter <https://www.desouttertools.com/legal/sds>.

Avtorske pravice

© Avtorske pravice 2022, Ets Georges Renault, 38 rue Bobby Sands, 44818 Saint Herblain, France

Vse pravice pridržane. Vsaka nepooblaščen uporaba ali razmnoževanje vsebine ali delov vsebine je prepovedano. To še posebej velja za blagovne znamke, označbe modelov, številke delov in slike. Uporabite samo pooblaščen dele. Garancija ali jamstvo za izdelek ne krije nobenih poškodb ali nepravilnega delovanja, ki ga povzroči uporaba nepooblaščenih delov.

Date tehnice

Descriere nume unelță

Descrierea numelui uneltei este gravată pe corpul uneltei.

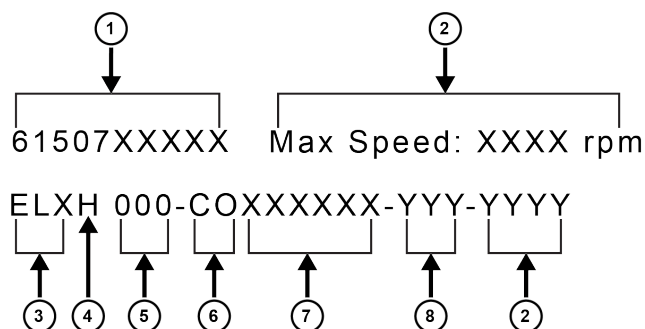

1	Cod articol	
2	Turație maximă (rpm)	
3	Familia de unelte	ELB, ELS, ELC
4	Cap unghiular	H = 110°
5	Cuplu (Nm)	De la unelță standard
6	Accesoriu frontal cu an-grenaj Tip și ieșire	S = Straight (Direct) CO = Close (Închidere) Crowfoot + Offset (Devi-ație) CI = Close (Închidere) Crowfoot + Inline (Alin-iere) OI = Open (Deschidere) Crowfoot + Inline (Alin-iere) OO = Open (Deschidere) Crowfoot + Offset (Devi-ație)
7	ID pentru ansamblul Crowfoot	Crowfoot + adaptor + priză de ieșire
8	Cuplu final de ieșire (Nm)	

Locul (1) în care este gravată informația.

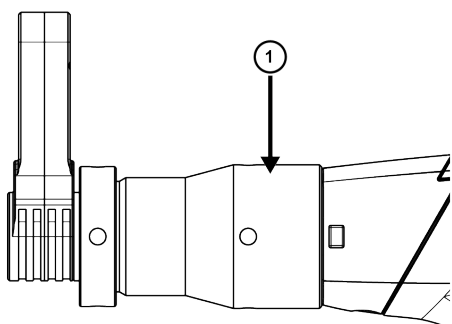

Eticheta de identificare

Eticheta de identificare este lipită de coperta acestui manual. Aceasta conține următoarele informații:

1. Denumirea
2. Număr de piesă
3. Dimensiuni
4. Cuplu maxim la ieșire (Nm)
5. Turația maximă (rpm)
6. Greutatea

De exemplu:

①	Designation:		
②	P/N:		
	Dimensions	mm	in.
③	A	4	
	B		
	C		
	D		
④	Max torque	Nm:	in.lb:
⑤	Max speed	rpm:	
⑥	Weight	Kg:	Lb:

Declarații

DECLARAȚIE DE CONFORMITATE PENTRU UE

Noi, **Ets Georges Renault**, 38 rue Bobby Sands, 44818 Saint Herblain, France, declarăm pe propria răspundere că produsul (cu denumirea, tipul și numărul de serie - vezi prima pagină) este conform cu următoarea Directivă / următoarele Directive:

2006/42/EC, 2011/65/EU, 2014/30/EU, 2014/53/EU

Standarde armonizate aplicate:

Pentru seriile ELB, ELS:

EN 62841-2-2:2014+C1:2016; EN 61000-6-2:2005+C1:2005; EN 61000-6-3:2007+A1:2011; EN 55014-1:2017; EN 55014-2:2015; EN 62311:2008

Pentru seria ELC:

EN 62841-2-2:2014+C1:2016; EN 61000-6-2:2005+C1:2005; EN 61000-6-4:2007+A1:2011; EN 55014-1:2017; EN 55014-2:2015; EN 301 489-17 V3.2.2; EN 300 328 V2.2.2; EN 301893 V2.1.1; EN 300 440 V2.2.1

Autoritățile pot solicita informații tehnice corespunzătoare de la:

Pascal ROUSSY, R&D Manager, 38 rue Bobby Sands, 44818 Saint Herblain, France

Saint Herblain, 31/01/2022

Pascal ROUSSY, R&D Manager

Semnătura emitentului

Safety Information

Alte declarații

Declarațiile referitoare la unealtă fără accesoriile frontale cu angrenaj sunt prezentate în documentele livrate împreună cu unealta.

Informații referitoare la siguranță și Instrucțiunile produsului

Consultați următoarele documente livrate împreună cu unealta și disponibile la <https://www.desouttertools.com/resource-centre>.

Tip	Unealtă	Material tipărit
Informații referitoare la siguranță	ELX-P	6159928480
Instrucțiunile produsului	ELX-P	6159929240

Cerințe regionale

⚠️ AVERTISMENT

Acest produs vă poate expune la substanțe chimice, inclusiv plumb, care este cunoscut Statului California ca fiind cauzator de cancer și de defecte la naștere sau de alte efecte nocive asupra funcției de reproducere. Pentru mai multe informații, accesați

<https://www.p65warnings.ca.gov/>

Directiva privind echipamentele radio (RED)

Produsul poate fi utilizat în următoarele țări:

Restrictions	AT	BE	BG	CH	CY	CZ	DE
	DK	EE	EL	ES	FI	FR	HR
	HU	IE	IS	IT	LI	LT	LU
	LV	MT	NL	PL	PT	RO	SE
	SI	SK	TR	UK			

Abreviațiile Statelor membre vizate sunt: Austria (AT), Belgia (BE), Bulgaria (BG), Elveția (CH), Cipru (CY), Republica Cehă (CZ), Germania (DE), Danemarca (DK), Estonia (EE), Grecia (EL), Spania (ES), Finlanda (FI), Franța (FR), Croația (HR), Ungaria (HU), Irlanda (IE), Italia (IT), Islanda (IS), Liechtenstein (LI), Lituania (LT), Luxembourg (LU), Letonia (LV), Malta (MT), Țările de Jos (NL), Norvegia (NO), Polonia (PL), Portugalia (PT), România (RO), Suedia (SE), Slovenia (SI), Slovacia (SK), Turcia (TR) și Regatul Unit (UK).

ⓘ 5150 ÷ 5350 MHz permis doar pentru utilizare la interior.

Siguranța

A NU SE ARUNCA - A SE PREDA UTILIZATORULUI

⚠️ **AVERTISMENT** Citiți toate avertismentele, instrucțiunile, ilustrațiile și specificațiile furnizate împreună cu produsul.

În cazul nerespectării tuturor instrucțiunilor de mai jos, este posibilă producerea unei electrocutări, unui incendiu, unor daune asupra proprietății și/sau a unei vătămări grave.

Păstrați toate avertismentele și instrucțiunile pentru consultări ulterioare.

⚠️ **AVERTISMENT** Trebuie respectate permanent toate reglementările de siguranță din legislația locală privind instalarea, utilizarea și întreținerea.

Declarație privind utilizarea

- Exclusiv pentru utilizarea profesională.
- Acest produs și accesoriile sale nu trebuie modificate în niciun fel.
- Nu utilizați acest produs dacă este deteriorată.
- În cazul în care datele produsului sau etichetele de avertizare la pericole de pe acesta devin ilizibile sau se detașează, înlocuiți-le imediat.
- Produsul trebuie instalat, utilizat și întreținut exclusiv de către personalul calificat, într-un mediu industrial.

Destinația de utilizare

Acest produs este destinat instalării și demontării pieselor de asamblare filetate din lemn, metal sau plastic. Nu este permisă nicio altă utilizare. Exclusiv pentru uz profesional.

Instrucțiuni specifice produsului

Descrierea produsului

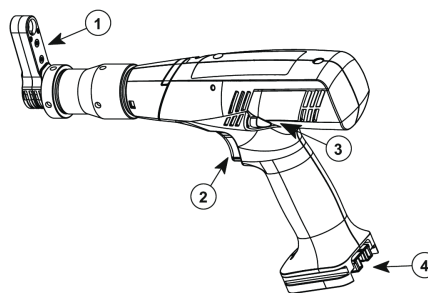

- | | |
|---|--|
| 1 | Accesoriu frontal cu angrenaj - închis |
| 2 | Declanșator |
| 3 | Buton pentru invers |
| 4 | Conexiune acumulator |

Dimensiuni

Dimensiunile sunt specificate pe eticheta lipită de copertă.

Unealtă echipată cu un Accesoriu frontal cu angrenaj închis

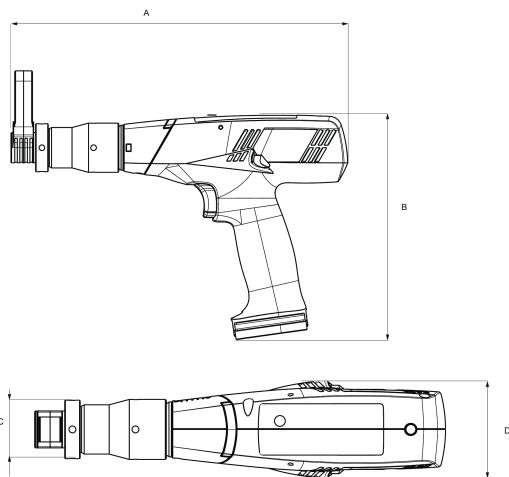

Instalarea

Instalați și conectați unealta conform descrierii din manualul utilizatorului uneltei livrate în ambalaj.

ATENȚIE!

Pericol de vătămare din cauza acționării accidentale!

O acționare accidentală a Accesoriului frontal cu angrenaj în timpul lucrărilor de asamblare poate produce vătămări corporale.

Prin urmare:

— Înainte de lucrările de instalare, deconectați unealta de la toate sursele de curent și folosiți o protecție la repornirea accidentală.

— Realizați lucrările doar atunci când sistem este oprit.

Operarea

Înainte de utilizare, verificați următoarele:

- Reglarea cuplului la unitatea de acționare
- Direcția de rotire a unității de acționare
- Lubrifierea capului offset

În plus, verificați următoarele la capul offset deschis:

- Verificați cuplul invers al unității de acționare.
- Mutați capul offset în poziția de parcare.

Pentru a folosi unealta, consultați instrucțiunile care se găsesc în manualele livrate în pachet.

- Informații referitoare la siguranță pentru accesoriul frontal cu angrenaj
- Informații referitoare la siguranță pentru Unealta standard 615165xxxxx

ATENȚIE!

Pericol de vătămare din cauza pieselor în mișcare!

Piese în mișcare rotativă și/sau liniară pot cauza vătămări corporale grave.

- Nu vă apropiați de piesele în mișcare și nu manevrați piesele în mișcare în timpul funcționării.
- Nu deschideți carcasa în timpul funcționării.
- Fiți atenți la durata de încetinire: Componentele să nu se miște înainte de a deschide carcasa.
- Purtați haine de protecție care sunt mulate pe corp.
- Dacă aveți părul lung, purtați o plasă de păr.
- Nu purtați mănuși de protecție.
- Nu țineți șuruburile și piulițele cu mâna în timpul procedurii de strângere.

Inserarea accesoriului frontal cu angrenaj

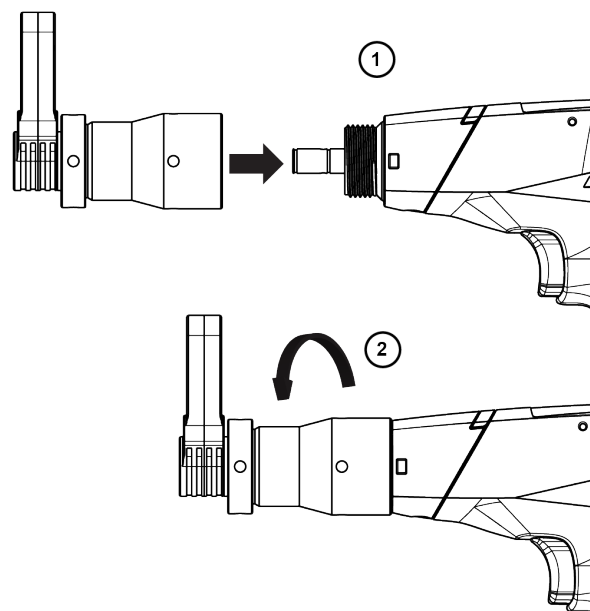

Pornirea uneltei

Montați pe unealtă un bit sau un adaptor adecvat.

Selectați programul adecvat din sistem.

Țineți unealta de mâner și aplicați pe dispozitivul de fixare care urmează să fie strâns.

Informații utile

Site web

Informațiile referitoare la Produsele, Accesoriile, Piese de schimb și Publicațiile noastre se găsesc pe site-ul web Desoutter.

Vă rugăm să vizitați: www.desouttertools.com.

Țara de origine

Sweden

Fișe tehnice de securitate MSDS/SDS

Fișele tehnice de securitate descriu produsele chimice vândute de Desoutter.

Pentru mai multe informații, consultați site-ul web Desoutter <https://www.desouttertools.com/legal/sds>.

Drepturi de autor

© Copyright 2022, Ets Georges Renault, 38 rue Bobby Sands, 44818 Saint Herblain, France

Toate drepturile rezervate. Este interzisă utilizarea sau copierea integrală sau parțială a conținutului. Acest lucru este valabil pentru mărcile comerciale, denumirile modelelor, numerele componentelor și schițe. A se utiliza exclusiv piese autorizate. Eventualele deteriorări sau defecțiuni cauzate prin utilizarea de piese neautorizate nu este acoperită de garanție nici de certificatul de conformitate.

Teknik Veriler

Alet adı açıklaması

Alet adı açıklaması, aletin gövdesine kazınmıştır.

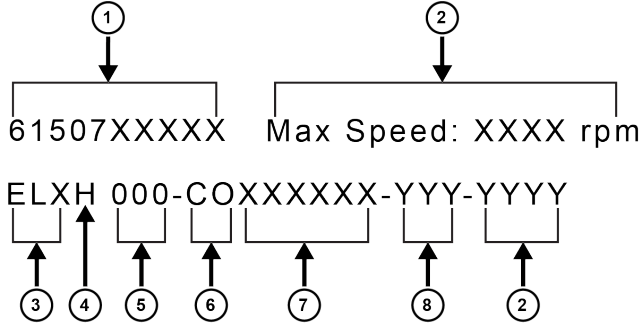

1	Parça numarası	
2	Maksimum hız (dev/dk)	
3	Alet ailesi	ELB, ELS, ELC
4	Açılı kafa	H = 110°
5	Tork (Nm)	Standart aletten
6	Dişli ön ataşman Tip ve çıkış	S = Düz CO = Kapalı Crowfoot + Ofset CI = Kapalı Crowfoot + Hat içi OI = Açık Crowfoot + Hat içi OO = Açık Crowfoot + Of- set
7	Crowfoot montajının kim- liği	Crowfoot + adaptör + çıkış soketi
8	Nihai çıkış torku (Nm)	

Bilginin kazındığı yer (1)

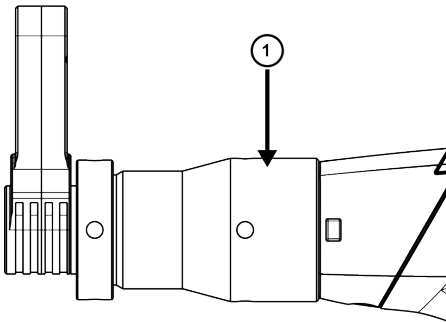

Tanımlama etiketi

Tanımlama etiketi bu kılavuzun kapağına eklenmiştir.
Aşağıdaki bilgileri içerir:

- İsim
- Parça numarası

- Boyutlar
- Maksimum çıkış torku (Nm)
- Maksimum hız (dev/dk)
- Ağırlık

Örneğin:

①	Designation:		
②	P/N:		
③	Dimensions	mm	in.
	A	4	
	B		
	C		
	D		
④	Max torque	Nm:	in.lb:
⑤	Max speed	rpm:	
⑥	Weight	Kg:	Lb:

Beyanlar

AB UYGUNLUK BEYANI

Bizler, **Ets Georges Renault**, 38 rue Bobby Sands, 44818 Saint Herblain, France olarak, kendi münhasır sorumluluğumuz altında ürünün (adı, tipi ve seri numarası ile ön sayfaya bakınız) aşağıdaki Direktif(ler) ile uyumlu olduğunu beyan ederiz:

2006/42/EC, 2011/65/EU, 2014/30/EU, 2014/53/EU

Geçerli dengelenmiş standartlar:

ELB, ELS serisi için:

EN 62841-2-2:2014+C1:2016; EN 61000-6-2:2005+C1:2005; EN 61000-6-3:2007+A1:2011; EN 55014-1:2017; EN 55014-2:2015; EN 62311:2008

ELC Serisi için:

EN 62841-2-2:2014+C1:2016; EN 61000-6-2:2005+C1:2005; EN 61000-6-4:2007+A1:2011; EN 55014-1:2017; EN 55014-2:2015; EN 301 489-17 V3.2.2; EN 300 328 V2.2.2; EN 301893 V2.1.1; EN 300 440 V2.2.1

Yetkili makamlar ilgili teknik bilgileri şuradan isteyebilir:
Pascal ROUSSY, R&D Manager, 38 rue Bobby Sands,
44818 Saint Herblain, France

Saint Herblain, 31/01/2022

Pascal ROUSSY, R&D Manager

Hazırlayanın imzası

Diğer açıklamalar

Dişli ön ataşmanı bulunmayan aletle ilgili açıklamalar, aletle birlikte verilen belgelerde yer almaktadır.

Güvenlik Bilgileri ve Ürün Açıklamaları

Araçla birlikte verilen ve <https://www.desouttertools.com/resource-centre> adresinde bulunan aşağıdaki belgelere bakın.

Tip	Alet	Basılı materyal
Güvenlik Bilgileri	ELX-P	6159928480
Ürün Talimatları	ELX-P	6159929240

Bölgesel Gereklilikler

⚠ UYARI

Bu ürün Kaliforniya eyaleti tarafından kansere ve doğum kusurlarına veya diğer üreme rahatsızlıklarına neden olduğu bilinen kurşun dahil olmak üzere çeşitli kimyasallara maruz kalmanıza neden olabilir. Daha fazla bilgi için <https://www.p65warnings.ca.gov/> adresini ziyaret edin

<https://www.p65warnings.ca.gov/>

Radyo Ekipmanı Direktifi (RED)

Ürün aşağıdaki ülkelerde çalıştırılabilir:

Restrictions	AT	BE	BG	CH	CY	CZ	DE
	DK	EE	EL	ES	FI	FR	HR
	HU	IE	IS	IT	LI	LT	LU
	LV	MT	NL	PL	PT	RO	SE
	SI	SK	TR	UK			

İlgili üye ülkelerin kısaltmaları: Avusturya (AT), Belçika (BE), Bulgaristan (BG), İsviçre (CH), Kıbrıs (CY), Çekya (CZ), Almanya (DE), Danimarka (DK), Estonya (EE), Yunanistan (EL), İspanya (ES), Finlandiya (FI), Fransa (FR), Hırvatistan (HR), Macaristan (HU), İrlanda (IE), İtalya (IT), İzlanda (IS), Lihtenştayn (LI), Litvanya (LT), Lüksemburg (LU), Letonya (LV), Malta (MT), Hollanda (NL), Norveç (NO), Polonya (PL), Portekiz (PT), Romanya (RO), İsveç (SE), Slovenya (SI), Slovakya (SK), Türkiye (TR) ve Birleşik Krallık (UK).

ⓘ 5150 ÷ 5350 MHz için sadece iç mekanlarda kullanıma izin verilir

Güvenlik

ATMAYIN - KULLANICIYA VERİN

⚠ **UYARI** Bu ürünle birlikte verilen tüm güvenlik uyarılarını, talimatları, gösterimleri ve spesifikasyonları okuyun.

Aşağıda belirtilen tüm talimatlara uymamak, elektrik çarpmasına, yangına, maddi zarara ve/veya ciddi kişisel yaralanmaya yol açabilir.

Bütün uyarıları ve talimatları ileride kullanmak için saklayın.

⚠ **UYARI** Kurulum, kullanım ve bakıma ilişkin tüm yerel güvenlik kurallarına her zaman uyulmalıdır.

Kullanım Beyanı

- Sadece profesyonel kullanım içindir.
- Bu ürün ve parçalarının hiçbir şekilde tadil edilmemesi gerekir.
- Bu ürün hasar görmüşse kullanmayın.
- Ürün verileri veya tehlike uyarı işaretleri okunamaz hale gelirse veya sökülürse, zaman kaybetmeden yenileyin.
- Ürün endüstriyel bir ortamda sadece nitelikli personel tarafından kurulmalı, çalıştırılmalı ve servisi yapılmalıdır.

Kullanım amacı

Bu ürün, ahşap, metal veya plastik dişli bağlantı elemanlarının takılması ve sökülmesi için tasarlanmıştır. Diğer her türlü kullanımı yasaktır. Sadece profesyonel kullanım içindir.

Ürüne Özel Talimatlar

Ürün açıklaması

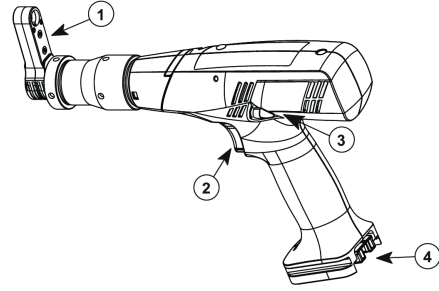

- | | |
|---|---------------------------|
| 1 | Dişli Ön Ataşman - kapalı |
| 2 | Tetik |
| 3 | Ters çevirme düğmesi |
| 4 | Pil paketi bağlantısı |

Boyutlar

Boyutlar, kapağa yapıştırılmış etikette verilmiştir.

Bir kapalı Dişli Ön Ataşmanı ile donatılmış alet

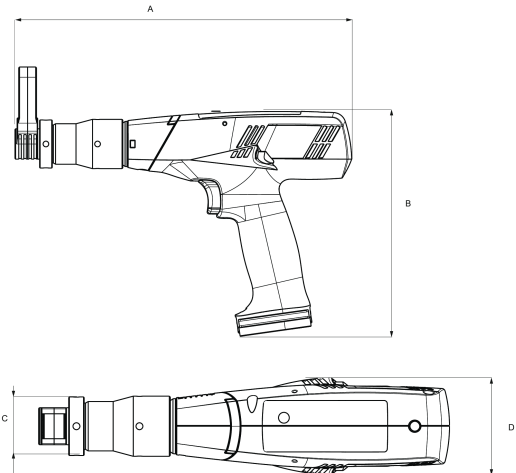

Safety Information

Montaj

Aleti, paket içinde teslim edilen kullanım kılavuzunda açıklanmış şekilde takın ve bağlayın.

DİKKAT!

İstenmeyen çalıştırma nedeniyle yaralanma tehlikesi!

Montaj çalışmaları sırasında Dişli Ön Ataşmanın istenmeden çalıştırılması yaralanmalara neden olabilir.

Bu nedenle:

- Montaj işlerinden önce, aleti tüm besleme bağlantılarından ayırın ve istenmeden yeniden başlatmaya karşı bir emniyeti sağlayın.
- Montaj çalışmalarını sadece sistem kapalıyken gerçekleştirin.

Çalıştırma

Kullanmadan önce, aşağıdakileri kontrol edin:

- Sürücünün tork ayarı
- Sürücünün dönüş yönü
- Ofset kafasının yağlanma durumu

Ek olarak, açık ofset kafasında aşağıdakileri kontrol edin:

- Sürücünün ters torkunu kontrol edin.
- Ofset kafasını başlangıç konumuna getirin.

Aleti kullanmak için ambalajla birlikte verilen kılavuzlardaki talimatlara bakın.

- Dişli Ön Ataşman Güvenlik Bilgileri
- Standart alet 615165xxxx Güvenlik Bilgileri

DİKKAT!

Hareketli parçalar nedeniyle yaralanma tehlikesi!

Dönen ve/veya doğrusal hareketli parçalar ciddi yaralanmalara neden olabilir.

- Hareketli parçalara erişmeyin ve çalışma sırasında hareketli parçalara dokunmayın.
- Çalışırken muhafazayı açmayın.
- Yavaşlama süresine dikkat edin: Muhafazayı açmadan önce bileşenlerin hareket etmediğinden emin olun.
- Sıkı koruyucu giysiler giyin.
- Uzun saçlar için saç filesi takın.
- Koruyucu eldiven kullanmayın.
- Sabitleme prosedürü sırasında vidaları ve somunları elinizde tutmayın.

Dişli Ön Ataşmanın Yerleştirilmesi

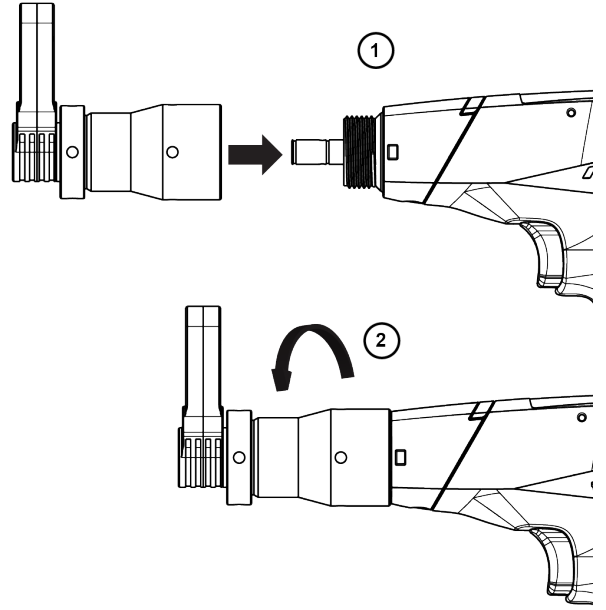

Aletin çalıştırılması

Aleti uygun bir uca veya sokete bağlayın.

Sistemde uygun programı seçin.

Aleti tutamaktan tutun ve sıkılacak olan bağlantı elemanına uygulayın.

Faydalı Bilgiler

Web sitesi

Ürünlerimiz, Aksesuarlarımız, Yedek Parçalarımız ve Yayımlanmış Makalelerimizle ilgili bilgileri Desoutter web sitesinde bulabilirsiniz.

Lütfen ziyaret edin: www.desouttertools.com.

Menşei ülke

Sweden

Güvenlik Veri Sayfaları MSDS/SDS

Güvenlik Bilgi Formları Desoutter tarafından satılan kimyasal ürünleri tanımlamaktadır.

Daha fazla bilgi için lütfen Desoutter web sitesini <https://www.desouttertools.com/legal/sds> ziyaret edin.

Telif Hakkı

© Telif hakkı 2022, Ets Georges Renault, 38 rue Bobby Sands, 44818 Saint Herblain, France

Tüm hakları saklıdır. İçeriğin veya bir kısmının her türlü yetkisiz kullanımı veya kopyalaması yasaktır. Bu özellikle ticari markalar, model adları, parça numaraları ve çizimler için geçerlidir. Sadece yetkili parçaları kullanın. Onaylanmamış parçaların kullanımı nedeniyle oluşan zararlar veya arızalar Garanti veya Ürün Sorumluluğu kapsamına girmez.

Технически данни

Описание на наименованието на инструмента

Описанието на наименованието на инструмента е гравирани върху корпуса на инструмента.

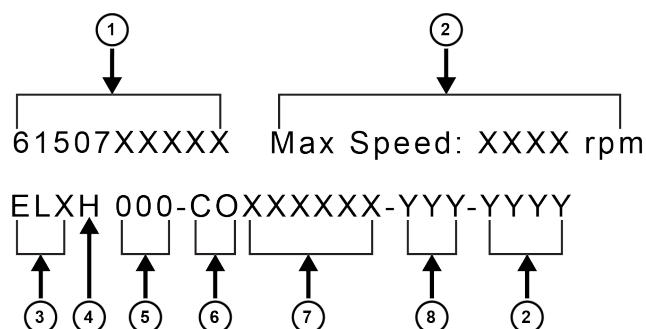

1	Номер на част	
2	Максимална скорост (rpm) (об./мин)	
3	Семейство инструменти	ELB, ELS, ELC
4	Ъглова глава	H = 110°
5	Въртящ момент (Nm) (нютон-метър)	От стандартния инструмент
6	Приставка за предно предаване	S = прав
	Вид и изход	CO = затворен Crowfoot + офсет CI = затворен Crowfoot + линеен OI = отворен Crowfoot + линеен OO = отворен Crowfoot + офсет
7	ID на Crowfoot монтаж	Crowfoot + адаптер + изходно гнездо
8	Финален въртящ момент (Nm) (нютон-метър)	

Място (1), където има гравирани информация.

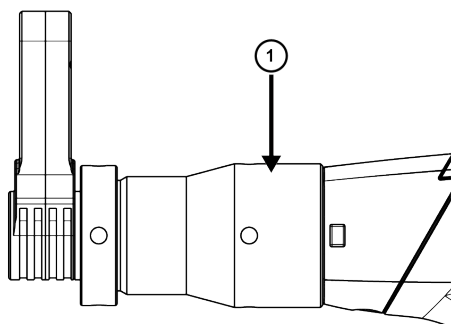

Идентификационен етикет

Идентификационният етикет е поставен върху корицата на настоящото ръководство.

Той съдържа следната информация:

1. Предназначение
2. Номер на част
3. Размери
4. Максимален изходящ въртящ момент (нютон-метър)
5. Максимална скорост (об./мин)
6. Тегло

Например:

①	Designation:		
②	P/N:		
	Dimensions	mm	in.
③	A	4	
	B		
	C		
	D		
④	Max torque	Nm:	in.lb:
⑤	Max speed	rpm:	
⑥	Weight	Kg:	Lb:

Декларации

ЕС ДЕКЛАРАЦИЯ ЗА СЪОТВЕТСТВИЕ

Ние, Ets Georges Renault, 38 rue Bobby Sands, 44818 Saint Herblain, France, декларираме на своя лична отговорност, че този продукт (с наименование, тип и сериен номер, вижте предната страница) е в съответствие със следната(ите) Директива(и):

2006/42/EC, 2011/65/EU, 2014/30/EU, 2014/53/EU

Приложени хармонизирани стандарти:

За серии ELB, ELS:

EN 62841-2-2:2014+C1:2016; EN 61000-6-2:2005+C1:2005; EN 61000-6-3:2007+A1:2011; EN 55014-1:2017; EN 55014-2:2015; EN 62311:2008

За серия ELC:

EN 62841-2-2:2014+C1:2016; EN 61000-6-2:2005+C1:2005; EN 61000-6-4:2007+A1:2011; EN 55014-1:2017; EN 55014-2:2015; EN 301 489-17 V3.2.2; EN 300 328 V2.2.2; EN 301893 V2.1.1; EN 300 440 V2.2.1

Властите могат да поискат съответната техническа информация от:

Pascal ROUSSY, R&D Manager, 38 rue Bobby Sands, 44818 Saint Herblain, France

Saint Herblain, 31/01/2022

Pascal ROUSSY, R&D Manager

Подпис на издаващото лице

Други декларации

Декларациите, свързани с инструмента без предна приставка, са изброени в документацията, която придружава доставката на инструмента.

Информация за безопасност и инструкции за продукта

Разгледайте следните документи, които са част от доставката на инструмента, и могат да бъдат намерени на <https://www.desouttertools.com/resource-centre>.

Вид	Инструмент	Отпечатан материал
Информация за безопасност	ELX-P	6159928480
Инструкции за продукта	ELX-P	6159929240

Регионални изисквания

⚠ ПРЕДУПРЕЖДЕНИЕ

Този продукт може да ви изложи на контакт с химикали, включително олово, за което в щата Калифорния е известно, че причинява рак и вродени малформации или други вреди по отношение на възпроизводителната способност. За допълнителна информация посетете

<https://www.p65warnings.ca.gov/>

Директива относно радиосъоръженията (ДРС)

Продуктът може да се използва в следните страни:

Restrictions	AT	BE	BG	CH	CY	CZ	DE
	DK	EE	EL	ES	FI	FR	HR
	HU	IE	IS	IT	LI	LT	LU
	LV	MT	NL	PL	PT	RO	SE
	SI	SK	TR	UK			

Съкращенията на страните членки, за които се отнася информацията, са: Австрия (AT), Белгия (BE), България (BG), Швейцария (CH), Кипър (CY), Чешка република (CZ), Германия (DE), Дания (DK), Естония (EE), Гърция (EL), Испания (ES), Финландия (FI), Франция (FR), Хърватия (HR), Унгария (HU), Ирландия (IE), Италия (IT), Исландия (IS), Лихтенщайн (LI), Литва (LT), Люксембург (LU), Латвия (LV), Малта (MT), Нидерландия (NL), Норвегия (NO), Полша (PL), Португалия (PT), Румъния (RO), Швеция (SE), Словения (SI), Словакия (SK), Турция (TR) и Обединеното кралство (UK).

ⓘ 5150 ÷ 5350 MHz, разрешено за употреба само на закрито.

Безопасност

НЕ ИЗХВЪРЛЯЙТЕ – ПРЕДАЙТЕ НА ПОТРЕБИТЕЛЯ

⚠ **ПРЕДУПРЕЖДЕНИЕ** Прочетете всички предупреждения за безопасност, инструкции, илюстрации и спецификации, предоставени с този продукт.

Неспазването на всички инструкции посочени по-долу, може да доведе до токов удар, пожар, материални щети и/или сериозни наранявания.

Запазете всички предупреждения и инструкции за бъдеща справка.

⚠ **ПРЕДУПРЕЖДЕНИЕ** Трябва да се спазват всички местни законови разпоредби за безопасност относно инсталация, работа и поддръжка.

Декларация за употреба

- Само за професионална употреба.
- Този продукт и неговите принадлежности не могат да бъдат променяни по какъвто и да е начин.
- Не използвайте този продукт, ако е повреден.
- Ако означенията на данните на продукта или предупрежденията за опасност върху него престанат да бъдат четливи или се откачат, незабавно ги подменете.
- Продуктът трябва да бъде инсталиран, използван и обслужван единствено квалифицирани лица в индустриална среда.

Предназначение

Настоящият продукт е предназначен за инсталиране и отстраняване на свързващи елементи с резба в дървесина, метал или пластмаса. Не се разрешава друг вид употреба. Само за професионална употреба.

Инструкции за този продукт

Описание на продукта

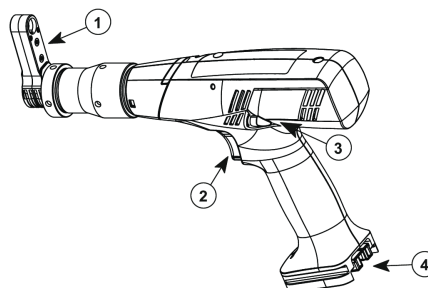

- | | |
|---|-------------------------------|
| 1 | Предна приставка - отворена |
| 2 | Пусков механизъм |
| 3 | Бутон за обръщане на посоката |
| 4 | Връзка за пакета батерии |

Размери

Размерите са указани върху етикета, поставен върху корицата.

Инструмент, оборудван със затворена предна приставка

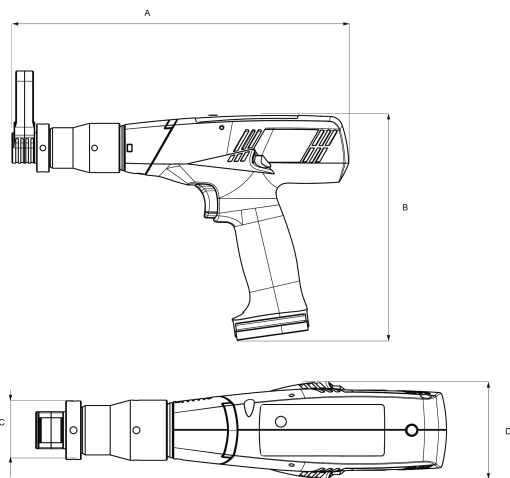

Инсталиране

Инсталирайте и свържете инструмента, както е описано в ръководството за потребителя, включено в доставката.

ВНИМАНИЕ!

Опасност от наранявания поради неволно задвижване!

Неволното задвижване на предната приставка по време на инсталиране може да доведе до наранявания.

В тази връзка:

- Преди инсталиране изключете инструмента от всички видове захранване и обезопасете срещу неволно рестартиране.
- Инсталирайте само при изключена система.

Работа

Преди употреба проверете следното:

- Регулирането на въртящия момент на предавката
- Посоката на въртене на предавката
- Смазването на офсетната глава

В допълнение, проверете следното при отворена офсетна глава:

- Проверете обратния въртящ момент на предавката.
- Преместете офсетната глава в изходна позиция.

За да използвате инструмента, направете справка с инструкциите в ръководството, включено в доставката.

- Информация за безопасност за приставката за предно предаване
- Стандартен инструмент 615165xxxxx Информация за безопасност

ВНИМАНИЕ!

Опасност от нараняване поради движещи се части!

Въртящите се и/или линейно движещите се части могат да причинят сериозни наранявания.

- Не посягайте към движещите се части и не ги докосвайте по време на работа.
- Не отваряйте корпуса по време на работа.

— Обръщайте внимание на времето на забавяне: Уверете се, че компонентите не се движат, преди да отворите корпуса.

— Носете плътно прилепнало предпазно облекло.

— Ако имате дълга коса, сложете мрежа за коса.

— Не носете защитни ръкавици.

— Не дръжте винтове и гайки в ръцете си по време на операцията по затягане.

Поставяне на приставката за предно предаване

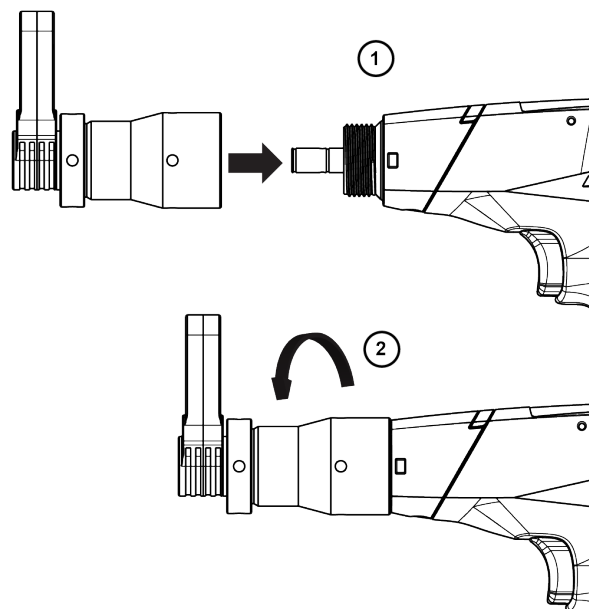

Стартиране на инструмента

Поставете подходящия крайник или патронник върху инструмента.

Изберете подходящата програма в системата.

Хванете инструмента за дръжката и подходете към крепежния елемент, който трябва да бъде затегнат.

Полезна информация

Уебсайт

Информация относно нашите продукти, аксесоари, резервни части и публикации можете да намерите на уебстраницата на Desoutter.

Моля, посетете: www.desouttertools.com.

Произход на продукта

Sweden

Информационни листи за безопасност MSDS/SDS

Страниците с данните, свързани с безопасността, описват химическите продукти, продавани от Desoutter.

Моля, консултирайте се с уебстраницата на Desoutter за допълнителна информация <https://www.desoutter-tools.com/legal/sds>.

Авторско право

© Copyright 2022, Ets Georges Renault, 38 rue Bobby Sands, 44818 Saint Herblain, France

Всички права запазени. Забранява се всяко неразрешено използване или копиране на съдържанието или част от него. Това се отнася в частност за търговски марки, названия на модела, номера на части и чертежи. Използвайте само оригинални резервни части. Повреди или неизправности вследствие на употреба на неоригинални части не се покриват от гаранцията или отговорността за вреди, причинени от продукта.

Tehnički podaci

Opis naziva alata

Opis naziva alata urezan je na trupu alata.

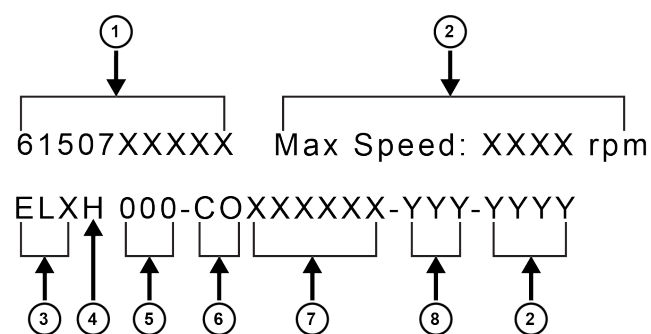

1	Broj dijela	
2	Maksimalna brzina (okr/min)	
3	Grupa srodnih alata	ELB, ELS, ELC
4	Kutna glava	H = 110°
5	Zatezni moment (Nm)	Standardnog alata
6	Rotacijski priključak za prednju stranu opreme Tip i izlaz	S = ravan CO = zatvoren Crowfoot + s pomakom CI = zatvoren Crowfoot + u liniji OI = otvoren Crowfoot + u liniji OO = otvoren Crowfoot + s pomakom
7	ID Crowfoot sklopa	Crowfoot + adapter + izlazni priključak
8	Krajnji izlazni zakretni moment (Nm)	

Mjesto (1) gdje su informacije ugravirane.

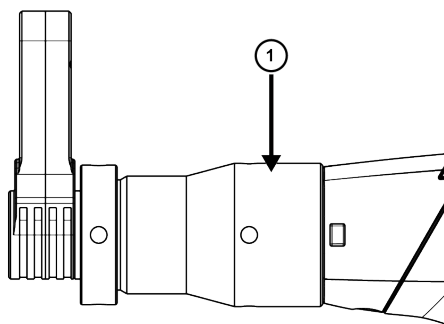

Identifikacijska naljepnica

Identifikacijska naljepnica postavljena je na naslovnicu ovog priručnika.

Sadrži sljedeće podatke:

- Oznaka
- Broj dijela
- Dimenzije
- Maksimalni izlazni zakretni moment (Nm)
- Maksimalna brzina (okr/min)
- Težina

Primjerice:

①	Designation:		
②	P/N:		
	Dimensions	mm	in.
	A	4	
③	B		
	C		
	D		
④	Max torque	Nm:	in.lb:
⑤	Max speed	rpm:	
⑥	Weight	Kg:	Lb:

Izjave

EU IZJAVA O SUKLADNOSTI

Mi, Ets Georges Renault, 38 rue Bobby Sands, 44818 Saint Herblain, France, izjavljujemo pod vlastitom odgovornošću da je proizvod (naziv, tip i serijski broj, vidi naslovnu stranu) u skladu sa sljedećom(im) direktivom(ama):

2006/42/EC, 2011/65/EU, 2014/30/EU, 2014/53/EU

Primijenjene usklađene norme:

Za ELB, ELS serije:

EN 62841-2-2:2014+C1:2016; EN 61000-6-2:2005+C1:2005; EN 61000-6-3:2007+A1:2011; EN 55014-1:2017; EN 55014-2:2015; EN 62311:2008

Za ELC serije:

EN 62841-2-2:2014+C1:2016; EN 61000-6-2:2005+C1:2005; EN 61000-6-4:2007+A1:2011; EN 55014-1:2017; EN 55014-2:2015; EN 301 489-17 V3.2.2; EN 300 328 V2.2.2; EN 301893 V2.1.1; EN 300 440 V2.2.1

Nadležna tijela mogu zahtijevati relevantne tehničke podatke od:

Pascal ROUSSY, R&D Manager, 38 rue Bobby Sands, 44818 Saint Herblain, France

Saint Herblain, 31/01/2022

Pascal ROUSSY, R&D Manager

Potpis izdavatelja

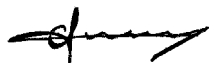

Ostale deklaracije

Deklaracije koje se odnose na alat bez nazubljenog prednjeg priključka navedene su u dokumentima isporučenim s alatom.

Sigurnosne informacije i upute za uporabu proizvoda

Pogledajte sljedeće dokumente isporučene s alatom i dostupne na web mjestu <https://www.desouttertools.com/resource-centre>.

Tip	Alat	Tiskani dokument
Sigurnosne informacije	ELX-P	6159928480
Upute za uporabu proizvoda	ELX-P	6159929240

Lokalni uvjeti

⚠ POZOR

Ovaj proizvod može vas izložiti kemikalijama, uključujući olovo, a prema državi Kaliforniji, olovo može prouzročiti rak i urođene mane ili druge probleme spolnog sustava. Za više informacija idite na

<https://www.p65warnings.ca.gov/>

Direktiva o radijskoj opremi (RED)

Proizvod se može koristiti u sljedećim zemljama:

Restrictions							
	AT	BE	BG	CH	CY	CZ	DE
	DK	EE	EL	ES	FI	FR	HR
	HU	IE	IS	IT	LI	LT	LU
	LV	MT	NL	PL	PT	RO	SE
	SI	SK	TR	UK			

Kratice dotičnih država članica su: Austrija (AT), Belgija (BE), Bugarska (BG), Švicarska (CH), Cipar (CY), Češka (CZ), Njemačka (DE), Danska (DK), Estonija (EE), Grčka (EL), Španjolska (ES), Finska (FI), Francuska (FR), Hrvatska (HR), Mađarska (HU), Irska (IE), Italija (IT), Is-

land (IS), Lihtenštajn (LI), Litva (LT), Luksemburg (LU), Latvija (LV), Malta (MT), Nizozemska (NL), Norveška (NO), Poljska (PL), Portugal (PT), Rumunjska (RO), Švedska (SE), Slovenija (SI), Slovačka (SK), Turska (TR) i Ujedinjeno Kraljevstvo (UK).

ⓘ Opseg od 5150 ÷ 5350 MHz je dopušten samo za unutarnju uporabu.

Sigurnost

NE BACAJTE – PREDAJTE KORISNIKU

⚠ **POZOR** Pročitajte sva sigurnosna upozorenja, sve upute, ilustracije i specifikacije isporučene uz ovaj proizvod.

Ako se ne pridržavate svih dolje navedenih uputa, može doći do strujnog udara, požara, imovinske štete i/ili teške ozljede.

Spremite sva upozorenja i sve upute za buduću uporabu.

⚠ **POZOR** Uvijek se morate pridržavati lokalnih zakonskih sigurnosnih propisa o ugradnji, radu i održavanju.

Izjava o uporabi

- Samo za profesionalnu uporabu.
- Ovaj proizvod i njegov pribor ne smiju se mijenjati ni na koji način.
- Ne upotrebljavajte ovaj proizvod ako je bio oštećen.
- Ako podaci o proizvodu ili znakovi upozorenja o opasnosti na proizvodu više nisu čitljivi ili otpadnu, odmah ih zamijenite.
- Rukovanje proizvodom, te njegovo ugrađivanje i servisiranje je dozvoljeno samo kvalificiranom osoblju u industrijskom okruženju.

Predviđena namjena

Ovaj je proizvod namijenjen za ugradnju i uklanjanje navojnih vijaka iz drva, metala ili plastike. Nikakva druga uporaba nije dozvoljena. Samo za profesionalnu uporabu.

Upute specifične za proizvod

Opis proizvoda

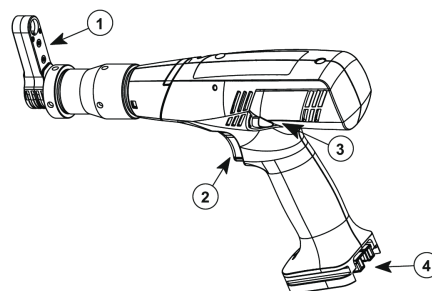

Safety Information

- | | |
|---|---|
| 1 | Nazubljeni prednji priključak - zatvoreni |
| 2 | Okidač |
| 3 | Gumb za obrnuti smjer |
| 4 | Priključak baterijskog sklopa |

Dimenzije

Dimenzije su navedene na naljepnici koja je postavljena na poklopac.

Alat opremljen zatvorenim nazubljenim prednjim priključkom.

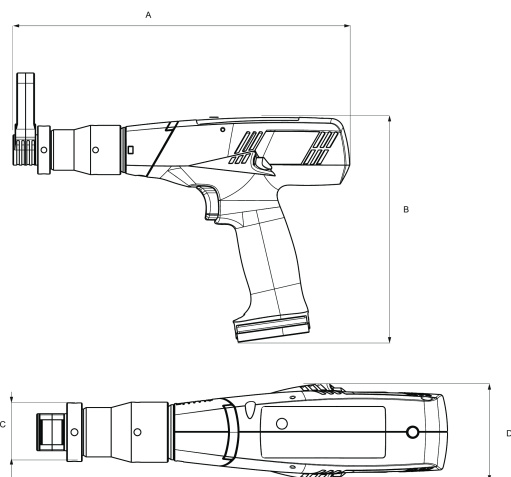

Ugradnja

Ugradite i povežite alat kao što je opisano u korisničkom priručniku isporučenom uz alat u ambalaži.

PAŽNJA!

Opasnost od ozljede zbog nenamjernog aktiviranja!

Nenamjerno aktiviranje nazubljenog prednjeg priključka tijekom sklapanja može dovesti do ozljede.

Dakle:

- Prije ugradnje, odspojite alat iz svih priključaka i poduzmite mjere zaštite od nenamjernog ponovnog pokretanja.
- Obavljajte radove samo kad je sustav isključen.

Rad uređaja

Prije uporabe provjerite sljedeće:

- Podešavanje zakretnog momenta pogona
- Smjer rotacije pogona
- Podmazivanje glave s pomakom

Pored toga, provjerite slijedeće na otvorenoj glavi s pomakom:

- Provjerite obrnuti zakretni moment pogona.
- Pomaknite glavu s pomakom u početni položaj.

Za uporabu alata, pogledajte upute dane u priručnicima isporučenim u pakiranju.

- Sigurnosne informacije o rotacijskom priključku za prednju stranu opreme
- Sigurnosne informacije 615165xxxxx o standardnom alatu

OPREZ!

Opasnost od ozljeda zbog pokretnih dijelova!

Rotirajući i/ili linearni pokretni dijelovi mogu uzrokovati teške ozljede.

- Nemojte stavljati ruke u pokretne dijelove i nemojte rukovati pokretnim dijelovima tijekom rada.
- Ne otvarajte kućište tijekom rada.
- Obratite pažnju na vrijeme usporavanja: Prije otvaranja kućišta, uvjerite se da se komponente ne miču.
- Nosite pripijenu zaštitnu odjeću.
- U slučaju duge kose stavite mrežicu za kosu.
- Ne nosite zaštitne rukavice.
- Ne držite vijke i matice u rukama tijekom postupka pričvršćivanja.

Umetanje priključka za prednju stranu opreme

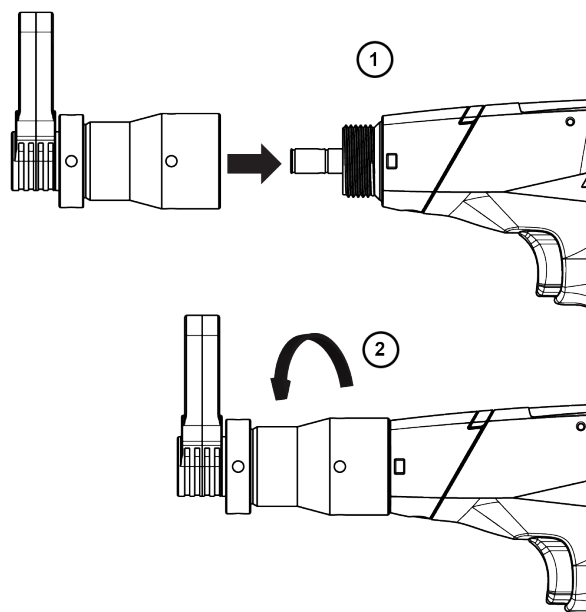

Pokretanje alata

Alat postavite pomoću odgovarajućeg nastavka ili utičnice.

Odaberite prikladan program na sustavu.

Držite alat pomoću ručke i pritisnite na stezač tako da bude pričvršćeno.

Korisne informacije

Web stranica

Informacije o proizvodima, priboru, zamjenskim dijelovima i izdanjima možete pronaći na našoj internetskoj stranici Desoutter.

Posjetite web mjesto: www.desouttertools.com.

Zemlja podrijetla

Sweden

Sigurnosno-tehnički listovi MSDS/SDS

Sigurnosno-tehnički list opisuje kemijske proizvode koje prodaje Desoutter.

Za više informacija o tvrtki Desoutter posjetite web stranicu <https://www.desouttertools.com/legal/sds>.

Autorsko pravo

© Autorsko pravo 2022, Ets Georges Renault, 38 rue Bobby Sands, 44818 Saint Herblain, France

Sva su prava pridržana. Zabranjena je svaka neovlaštena uporaba ili kopiranje sadržaja ili njegovog dijela. To se posebno odnosi na zaštitne znakove, oznake modela, brojeve dijelova i crteže. Upotrebljavajte samo odobrene dijelove. Jamstvo ili odgovornost za proizvod ne obuhvaćaju bilo kakva oštećenja ili kvarove izazvane uporabom neodobrenih dijelova.

Tehnilised andmed

Tööriista nime kirjeldus

Tööriista nime kirjeldus on graveeritud tööriista korpusele.

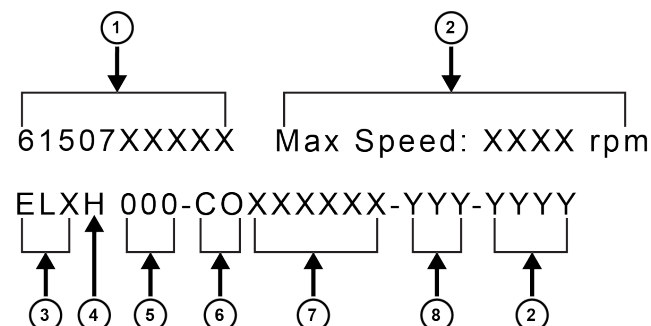

1	Tootekood	
2	Max kiirus (p/min)	
3	Tööriista tootepere	ELB, ELS, ELC
4	Nurkpea	H = 110°
5	Väändejõud (Nm)	Standardsetl tööriistalt
6	Eesmine tööotsak	S = sirge
	Tüüp ja väljund	CO = kinnine Crowfoot + nihe CI = kinnine Crowfoot + reas OI = lahtine Crowfoot + reas OO = lahtine Crowfoot + nihe
7	Crowfooti koostu ID	Crowfoot + adapter + padrunipesa
8	Lõplik väändejõud (Nm)	

Asukoht (1), kuhu andmed on graveeritud.

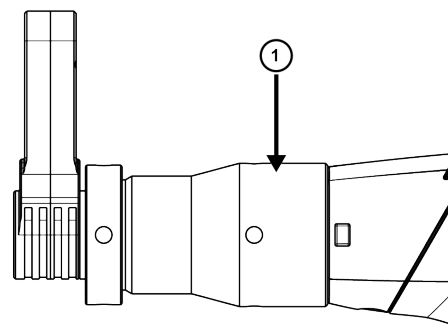

Andmesilt

Andmesilt on kinnitatud selle juhendi kaanele. Sellel on järgmised andmed.

1. Nimi
2. Tootekood
3. Mõõtmed
4. Max väändejõud (Nm)
5. Max kiirus (p/min)
6. Kaal

Näide.

①	Designation:		
②	P/N:		
	Dimensions	mm	in.
	A	4	
③	B		
	C		
	D		
④	Max torque	Nm:	in.lb:
⑤	Max speed	rpm:	
⑥	Weight	Kg:	Lb:

Deklaratsioon

EL-I VASTAVUSDEKLARATSIOON

Meie, **Ets Georges Renault**, 38 rue Bobby Sands, 44818 Saint Herblain, France, deklareerime oma täielikul vastutusel, et toode (mille nime, tüübi ja seerianumbri leiaste esilehelt) on vastavuses järgmis(t)e direktiivi(de)ga:

2006/42/EC, 2011/65/EU, 2014/30/EU, 2014/53/EU

Kohalduvad ühtlustatud standardid:

ELB, ELS-seeria:

EN 62841-2-2:2014+C1:2016; EN 61000-6-2:2005+C1:2005; EN 61000-6-3:2007+A1:2011; EN 55014-1:2017; EN 55014-2:2015; EN 62311:2008

ELC-seeria:

EN 62841-2-2:2014+C1:2016; EN 61000-6-2:2005+C1:2005; EN 61000-6-4:2007+A1:2011; EN 55014-1:2017; EN 55014-2:2015; EN 301 489-17 V3.2.2; EN 300 328 V2.2.2; EN 301893 V2.1.1; EN 300 440 V2.2.1

Safety Information

Ametiasutused võivad nõuda asjakohast tehnilist teavet, mille peab saatma:

Pascal ROUSSY, R&D Manager, 38 rue Bobby Sands, 44818 Saint Herblain, France

Saint Herblain, 31/01/2022

Pascal ROUSSY, R&D Manager

Väljaandja allkiri

Muud deklaratsioonid

Ilma eesmise tööotsakuta tööriista deklaratsioonid on loetletud tööriista komplekti kuuluvas dokumentatsioonis.

Ohutusteave ja tootejuhised

Vaadake dokumente, mis on tööriistaga kaasas ja saadaval aadressil <https://www.desouttertools.com/resource-centre>.

Tüüp	Tööriist	Trükis
Ohutusteave	ELX-P	6159928480
Tootejuhised	ELX-P	6159929240

Piirkondlikud nõuded

⚠ HOIATUS

Selle toote kasutamisel võite kokku puutuda kemikaalide, sh pliiga, mis põhjustab California osariigile teadolevatel andmetel vähki ja sünnidefekte või muud reproduktiivset kahju. Lisateabe saamiseks külastage veebilehte

<https://www.p65warnings.ca.gov/>

Raadioseadmete direktiiv

Toodet võib kasutada järgmistes riikides:

Restrictions	AT	BE	BG	CH	CY	CZ	DE
	DK	EE	EL	ES	FI	FR	HR
	HU	IE	IS	IT	LI	LT	LU
	LV	MT	NL	PL	PT	RO	SE
	SI	SK	TR	UK			

Asjaomaste liikmesriikide lühendid: Austria (AT), Belgia (BE), Bulgaaria (BG), Šveits (CH), Küpros (CY), Tšehhi (CZ), Saksamaa (DE), Taani (DK), Eesti (EE), Kreeka (EL), Hispaania (ES), Soome (FI), Prantsusmaa (FR), Horvaatia (HR), Ungari (HU), Iirimaa (IE), Itaalia (IT), Island (IS), Liechtenstein (LI), Leedu (LT), Luxembourg (LU), Läti (LV), Malta (MT), Holland (NL), Norra (NO), Poola (PL), Portugal (PT), Rumeenia (RO), Rootsi (SE), Sloveenia (SI), Slovakkia (SK), Türgi (TR) ja Suurbritannia (UK).

ⓘ 5150 ÷ 5350 MHz on lubatud kasutamiseks ainult siseruumis.

Ohutus

ÄRGE VISAKE ÄRA – ANDKE KASUTAJALE

⚠ HOIATUS Lugege läbi kõik tootega kaasas olevad ohutushoiatused, juhised, joonised ja tehnilised andmed.

Järgnevalt loetletud hoiatuste mittejärgimine võib tuua kaasa elektrilöögi, süttimise, varalise kahju ja/või raske vigastuse.

Hoidke kõik hoiatused ja juhised hilisemaks uuesti läbivaatamiseks alles.

⚠ HOIATUS Kõikidest paigaldamist, kasutamist ja hooldamist käsitlevatest kohalikest kehtivatest ohutuseeskirjadest tuleb kogu aeg kinni pidada.

Lubatud kasutamine

- Ainult professionaalseks kasutamiseks.
- Käesolevat toodet ega selle lisaseadmeid ei tohi muuta.
- Ärge kasutage kahjustatud toodet.
- Kui tootel asuvad nimikiiruse või ohuhoiatuse märgid muutuvad loetamatuks või tulevad küljest, asendage need kohe uutega.
- Toodet tohib paigaldada, kasutada ja hooldada ainult kvalifitseeritud isik ja ainult tööstuslikus keskkonnas.

Kasutusotstarve

Käesolev toode on loodud keermestatud kinnitusvahendite puitu, metalli või plastikusse paigaldamiseks ning sealt eemaldamiseks. Muud kasutusviisid pole lubatud. Ainult professionaalseks kasutuseks.

Tootespetsiifilised juhised

Toote kirjeldus

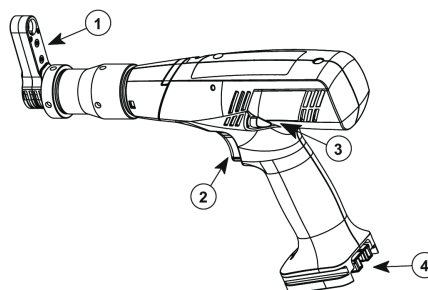

- | | |
|---|----------------------------|
| 1 | Eesmine tööotsak (suletud) |
| 2 | Päästik |
| 3 | Vastassuuna nupp |
| 4 | Aku ühenduskoht |

Mõõtmed

Mõõtmed on kirjas katile kinnitatud sildil.

Suletud eesmise tööotsakuga tööriist

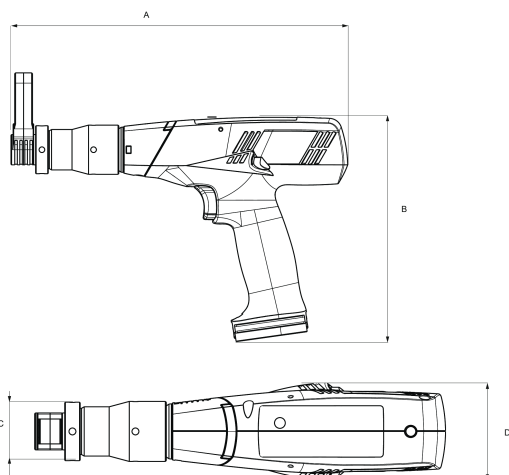

Eesmise tööotsaku paigaldamine

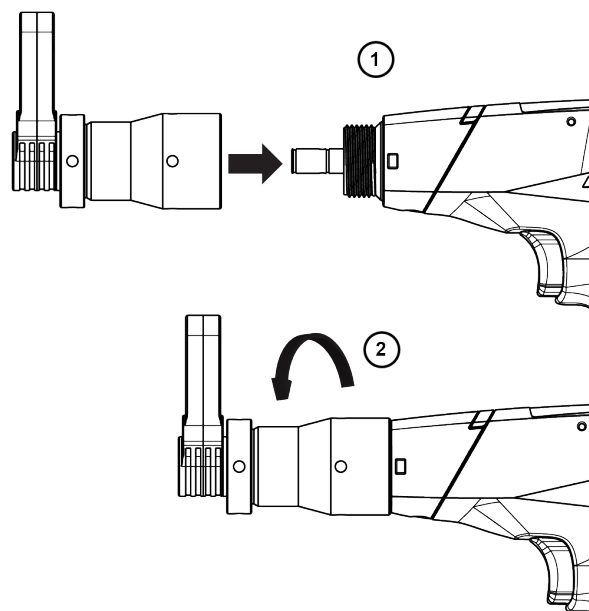

Paigaldus

Paigaldage ja ühendage tööriist, nagu on kirjeldatud tööriista komplekti kuuluvas kasutusjuhendis.

TÄHELEPANU!

Soovimatust käitamisest tingitud kehavigastuste oht!

Monteerimise käigus esineb soovimatust käitamisest tingitud kehavigastuste oht.

Seega toimige nii.

- Enne paigaldustöid eraldage tööriist kõigist toiteühendustest ja välistage selle soovimatu käivitamine.
- Seisake süsteem enne töö alustamist.

Kasutamine

Enne kasutamist kontrollige neid punkte.

- Ajami väändejõu säte
- Ajami pöörlemissuund
- Nihkepea määrimine

Avatud eesmisel tööotsakul kontrollige ka neid punkte.

- Kontrollige ajami vastassuuna väändejõudu.
- Liigutage nihkepea algasendisse.

Tööriista kasutamiseks vaadake juhendeid, mille leiate tööriista pakendist.

- Ohutusteave tööotsaku kinnitamisel
- Standardse tööriista 615165xxxxx ohutusteave

ETTEVAATUST!

Liikuvatest osadest tingitud kehavigastuste oht!

Pöörlevad ja/või lineaarselt liikuvad osad võivad põhjustada raskeid kehavigastusi.

- Hoidke liikuvatest osadest eemale ja ärge käsitsage neid töö ajal.
- Ärge avage töö ajal seadme korpust.
- Arvestage tööriista seiskumiseks kuluvat aega. Enne korpuse avamist veenduge, et liikumine oleks seiskunud.
- Kandke tihedalt ümber olevat kaitseriietust.
- Kui teil on pikad juuksed, kandke juuksevärku.
- Ärge kandke kaitsekindaid.
- Ärge hoidke kinnikeeramise ajal kruvisid ja mutreid käes.

Tööriista käivitamine

Kinnitage tööriistale sobiv otsak või padrun.

Valige süsteemis sobiv programm.

Hoidke tööriista käepidemest ja asetage see pingutatavale kinnitusdetailile.

Kasulik teave

Veebileht

Teavet meie toodete, tarvikute, varuosade ja avaldatud materjalide kohta leiate kaubamärgi Desoutter veebisaidilt.

Tutvuge lähemalt: www.desouttertools.com.

Päritolumaa

Sweden

Ohutuskaardid MSDS/SDS

Ohutuskaardid kirjeldavad kaubamärgi Desoutter müüdavaid kemikaale.

Lisateabe saamiseks külastage kaubamärgi Desoutter veebisaiti <https://www.desouttertools.com/legal/sds>.

Autoriõigus

© Autoriõigus 2022, Ets Georges Renault, 38 rue Bobby Sands, 44818 Saint Herblain, France

Kõik õigused kaitstud. Volitamata kasutamine või sisu või selle osa kopeerimine on keelatud. See puudutab konkreetselt just kaubamärke, mudelite nimetusi, detailide numbreid ja jooniseid. Kasutage ainult heakskiidetud osi. Autoriseerimata osade kasutamisest põhjustatud kahjustused või torked pole garantii või toote vastutuse poolt kaetud.

Techniniai duomenys

Įrankio aprašymas

Įrankio pavadinimo aprašymas yra išgraviruotas ant įrankio korpuso.

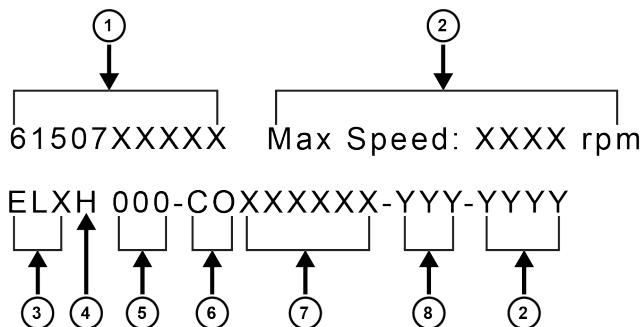

1	Dalies numeris	
2	Maksimalus greitis (aps./min.)	
3	Įrankio grupė	ELB, ELS, ELC
4	Kampinė galvutė	H = 110°
5	Sukimo momentas (Nm)	Iš standartinio įrankio
6	Krumplinis priekinis priedas Tipas ir galia	S = tiesus CO = Uždaras Crowfoot + Poslinkis CI = Uždaras Crowfoot + Intarpas OI = Atviras Crowfoot + Intarpas OO = Atviras Crowfoot + Poslinkis
7	Sąrankos Crowfoot ID	Crowfoot + adapteris + išvesties lizdas
8	Galutinis sukimo momentas (Nm)	

Vieta (1), kurioje išgraviruota informacija.

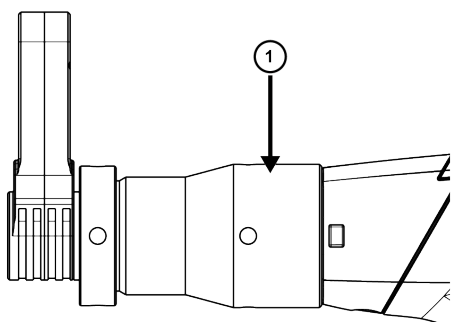

Identifikavimo etiketė

Identifikavimo etiketė pritvirtinta prie šios instrukcijos viršelio.

Joje pateikiama ši informacija:

1. Paskirtis
2. Detalės Nr.
3. Matmenys
4. Maksimalus sukamasis momentas (Nm)
5. Maksimalus greitis (aps./min.)
6. Svoris

Pavyzdžiui:

①	Designation:		
②	P/N:		
③	Dimensions	mm	in.
	A	4	
	B		
	C		
④	Max torque	Nm:	in.lb:
⑤	Max speed	rpm:	
⑥	Weight	Kg:	Lb:

Deklaracijos

ES ATITIKTIES DEKLARACIJA

Mes, **Ets Georges Renault**, 38 rue Bobby Sands, 44818 Saint Herblain, France, vienašališkos atsakomybės pagrindu pareiškiame, kad gaminys (pavadinimą, tipinį ir serijos numerį žr. pirmame puslapyje), atitinka šią (-as) Direktyvą (-as):

2006/42/EC, 2011/65/EU, 2014/30/EU, 2014/53/EU

Taikyti darnieji standartai:

ELB, ELS serijoms:

EN 62841-2-2:2014+C1:2016; EN 61000-6-2:2005+C1:2005; EN 61000-6-3:2007+A1:2011; EN 55014-1:2017; EN 55014-2:2015; EN 62311:2008

ELC serijoms:

EN 62841-2-2:2014+C1:2016; EN 61000-6-2:2005+C1:2005; EN 61000-6-4:2007+A1:2011; EN 55014-1:2017; EN 55014-2:2015; EN 301 489-17 V3.2.2; EN 300 328 V2.2.2; EN 301893 V2.1.1; EN 300 440 V2.2.1

Atitinkamos techninės informacijos institucijos gali pareikalauti iš:

Pascal ROUSSY, R&D Manager, 38 rue Bobby Sands, 44818 Saint Herblain, France

Saint Herblain, 31/01/2022

Pascal ROUSSY, R&D Manager

Išdavėjo parašas

Kitos deklaracijos

Deklaracijos, susijusios su įrankiu be priekinės pavaros tvirtinimo, pateikiamos kartu su įrankiu pateiktuose dokumentuose.

Saugos informacija ir gaminio instrukcijos

Perskaitykite šiuos dokumentus, pateiktus kartu su įrankiu, kuriuos galite rasti svetainėje <https://www.desouttertools.com/resource-centre>.

Tipas	Įrankis	Spausdintinė medžiaga
Saugos informacija	ELX-P	6159928480
Gaminio instrukcijos	ELX-P	6159929240

Regioniniai reikalavimai

⚠️ IŠPĖJIMAS

Šis produktas gali sukelti jums pavojų dėl cheminių medžiagų poveikio, įskaitant šviną – Kalifornijos valstija žino, kad tai gali sukelti vėžį, apsigimimų ir kitą žalą reprodukcinei sistemai. Daugiau informacijos rasite

<https://www.p65warnings.ca.gov/>

Radjo ryšio įrangos direktyva (RED)

Produktas gali būti naudojamas šiose šalyse:

Restrictions	
	AT BE BG CH CY CZ DE
	DK EE EL ES FI FR HR
	HU IE IS IT LI LT LU
	LV MT NL PL PT RO SE
	SI SK TR UK

Atitinkamų valstybių narių santrumpos yra: Austrija (AT), Belgija (BE), Bulgarija (BG), Šveicarija (CH), Kipras (CY), Čekija (CZ), Vokietija (DE), Danija (DK), Estija (EE), Graikija (EL), Ispanija (ES), Suomija (FI), Prancūzija (FR), Kroatija (HR), Vengrija (HU), Airija (IE), Italija (IT), Islandija (IS), Lichtenšteinas (LI), Lietuva (LT), Liuksemburgas (LU), Latvija (LV), Malta (MT), Nyderlandai (NL), Norvegija (NO), Lenkija (PL), Portugalija (PT), Rumunija (RO), Švedija (SE), Slovėnija (SI), Slovakija (SK), Turkija (TR) ir Jungtinė Karalystė (UK).

ⓘ 5150 ÷ 5350 MHz leidžiama naudoti tik patalpose.

Sauga

NEIŠMESTI – ATIDUOTI VARTOTOJUI

⚠️ IŠPĖJIMAS Perskaitykite visus su šiuo gaminiu pateikiamus saugos išpėjimus, instrukcijas, iliustracijas ir specifikacijas.

Jei bus nesilaikoma visų toliau pateiktų instrukcijų, gali kilti elektros smūgio, gaisro, nuosavybės sugadinimo ir (arba) sunkaus sužeidimo pavojus.

Išsaugokite visus išpėjimus ir nurodymus, kad prireikus vėliau galėtumėte pasiskaityti.

⚠️ IŠPĖJIMAS Visada būtina laikytis visų galiojančių vietinių sumontavimo, eksploatacijos ir techninės priežiūros saugos taisyklių.

Naudojimo deklaracija

- Skirta tik profesionaliam naudojimui.
- Draudžiama atlikti bet kokius šio gaminio ir jo priedų pakeitimus.
- Nenaudokite šio gaminio, jei jis apgadintas.
- Jei nebežiūrimi arba atplyšo lipdukai su gaminio išpėjimais, juos iškart pakeiskite.
- Gaminį gali diegti, naudoti ir techniškai prižiūrėti tik kvalifikuotas personalas pramoninio montažo aplinkoje.

Paskirtis

Šis gaminys skirtas įsukti sriegines tvirtinimo detales į medį, metalą ar plastiką, bei jas išimti. Šį prietaisą naudoti kitoms paskirtims draudžiama. Tik profesionaliam naudojimui.

Specialios gaminio instrukcijos

Gaminio aprašymas

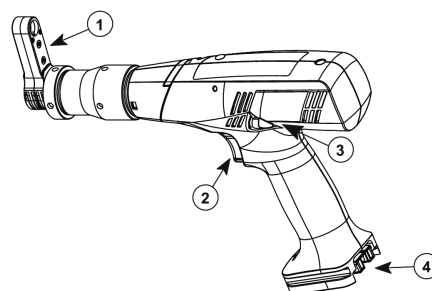

- | | |
|---|--|
| 1 | Varomasis priekinis pritvirtinimas – uždaras |
| 2 | Spragtukas |
| 3 | Atgalinės eigos mygtukas |
| 4 | Akumuliatorių pakuotės prijungimas |

Matmenys

Matmenys nurodyti etiketėje, pritvirtintoje prie dangtelio.

Įrankis su uždaru varomuoju priekiniu pritvirtinimu

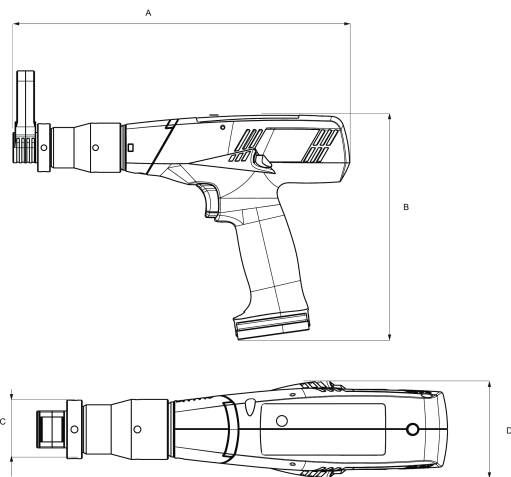

Montavimas

Montuokite ir prijunkite įrankį, kaip aprašyta pakuotėje esančio įrankio naudotojo vadove.

DĖMESIO!

Susižalojimo pavojus dėl netyčinio įjungimo!

Netyčinis priekinio varomojo įtaiso įjungimas montavimo metu gali sužeisti.

Dėl šios priežasties:

- Prieš pradėdami montavimo darbus, atjunkite įrankį nuo visų maitinimo jungčių ir pasirūpinkite, kad netyčia jo neįjungtumėte.
- Dirbkite tik tada, kai sistema yra išjungta.

Eksploatavimas

Prieš naudodami patikrinkite šiuos dalykus:

- Pavaros sukimo momento sureguliuojimą
- Pavaros sukimosi kryptį
- Poslinkio galvutės sutepimą

Be to, atidarę poslinkio galvutę patikrinkite šiuos dalykus:

- Patikrinkite pavaros atbulinės eigos sukimo momentą.
- Perkelkite poslinkio galvutę į pradinę padėtį.

Norėdami naudoti įrankį, vadovaukitės instrukcijomis, esančiomis pakuotės viduje.

- Krūmplinio priekinio priedo saugos informacija
- Standartinio įrankio 615165xxxx saugos informacija

ATSARGIAI!

Dėl judančių dalių kyla susižeidimo pavojus!

Besisukančios ir (arba) tiesinės judančios dalys gali sunkiai sužaloti.

- Netieskite rankų į judančias dalis ir nelieskite jų darbo metu.
- Neatidarykite korpuso veikimo metu.
- Atkreipkite dėmesį į lėtėjimo laiką: Prieš atidarydami korpusą įsitikinkite, kad komponentai nejudą.
- Dėvėkite gerai priglundusius apsauginius drabužius.
- Jei jūsų plaukai ilgi, dėvėkite plaukų tinklėlį.
- Nemūvėkite apsauginių pirštinių.
- Tvirtinimo procedūros metu nelaikykite varžtų ir veržlių rankose.

Krūmplinio priekinio priedo montavimas

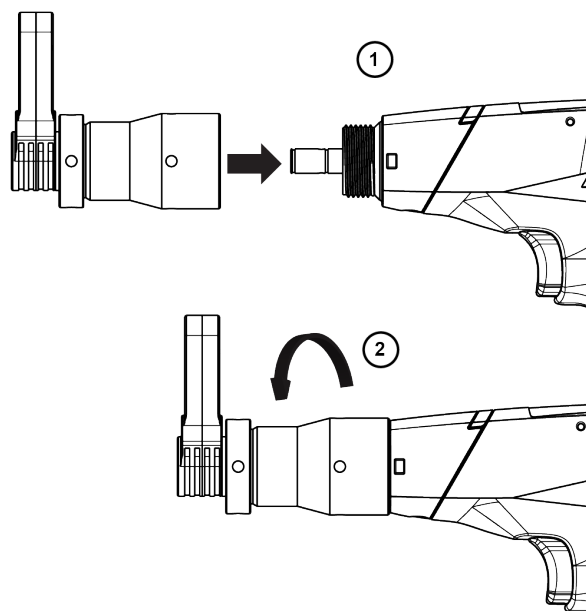

Įrankio paleidimas

Įstatykite įrankį į tinkamą antgalį ar lizdą.

Sistemoje pasirinkite tinkamą programą.

Laikykite įrankį už rankenos ir uždėkite tvirtinimo detalę, kurią reikia priveržti.

Naudinga informacija

Tinklavitė

Informaciją apie mūsų Gaminius, Priedus, Atsargines dalis ir Paskelbtus klausimus rasite Desoutter puslapyje.

Apsilankykite: www.desouttertools.com.

Kilmės šalis

Sweden

Saugos duomenų lapai MSDL/SDL

Saugos duomenų lapuose aprašomi cheminiai produktai, parduodami Desoutter.

Apsilankykite Desoutter svetainėje ir sužinokite daugiau <https://www.desouttertools.com/legal/sds>.

Autorių teisės

© Copyright 2022, Ets Georges Renault, 38 rue Bobby Sands, 44818 Saint Herblain, France

Visos teisės saugomos. Draudžiamas bet koks šio turinio ar jo dalies naudojimas arba kopijavimas neturint tam leidimo. Tai ypač taikoma prekių ženklams, modelių pavadinimams, dalių numeriams ir brėžiniams. Naudokite tik leistas dalis. Jei gaminys veiks blogai arba suges dėl neleistinų dalių naudojimo, garantija nebus taikoma.

Tehniskie dati

Instrumenta nosaukuma apraksts

Instrumenta nosaukuma apraksts ir iegravēts tā korpusā.

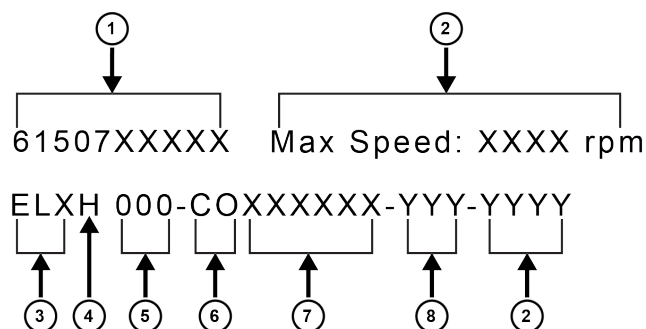

1	Daļas numurs	
2	Maksimālais ātrums (apgr./min.)	
3	Instrumenta saime	ELB, ELS, ELC
4	Leņķa galva	H = 110°
5	Griezes moments (Nm)	No standarta instrumenta
6	Zobpārvalda priekšdaļas piederums Tips un izvade	S = taisns CO = slēgtā Crowfoot + nobīdes (Offset) CI = slēgtā Crowfoot + iegultā (Inline) OI = atvērtā Crowfoot + iegultā (Inline) OO = atvērtā Crowfoot + nobīdes (Offset)
7	Crowfoot mezgla ID	Crowfoot + adapteris + izvades mucīņa
8	Galīgais izejas griezes moments (Nm)	

Vieta (1), kur iegravēta informācija.

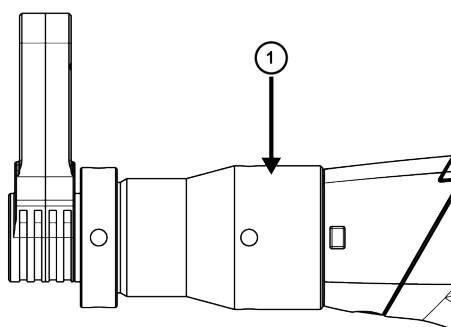

Identifikācijas plāksnīte

Identifikācijas plāksnīte ir piestiprināta pie šīs rokasgrāmatas vāka.

Tā satur šādu informāciju:

1. Apzīmējums
2. Daļas numurs
3. Izmēri
4. Maksimālais izejas griezes moments (Nm)
5. Maksimālais ātrums (apgr./min.)
6. Svars

Piemēram:

①	Designation:		
②	P/N:		
③	Dimensions	mm	in.
	A	4	
	B		
	C		
④	Max torque	Nm:	in.lb:
	Max speed	rpm:	
⑥	Weight	Kg:	Lb:

Deklarācijas

ES ATBILSTĪBAS DEKLARĀCIJA

Mēs, **Ets Georges Renault**, 38 rue Bobby Sands, 44818 Saint Herblain, France, vienpersoniski uzņemoties atbildību, paziņojam, ka produkts (ar nosaukumu, tipu un sērijas numuru, kas atrodami titullapā) atbilst šai direktīvai(-ām):

2006/42/EC, 2011/65/EU, 2014/30/EU, 2014/53/EU

Piemērotie saskaņotie standarti:

ELB, ELS sērijai:

EN 62841-2-2:2014+C1:2016; EN 61000-6-2:2005+C1:2005; EN 61000-6-3:2007+A1:2011; EN 55014-1:2017; EN 55014-2:2015; EN 62311:2008

ELC sērijai:

EN 62841-2-2:2014+C1:2016; EN 61000-6-2:2005+C1:2005; EN 61000-6-4:2007+A1:2011; EN 55014-1:2017; EN 55014-2:2015; EN 301 489-17 V3.2.2; EN 300 328 V2.2.2; EN 301893 V2.1.1; EN 300 440 V2.2.1

Iestādes var pieprasīt nepieciešamo tehnisko informāciju no:
Pascal ROUSSY, R&D Manager, 38 rue Bobby Sands, 44818 Saint Herblain, France

Saint Herblain, 31/01/2022

Pascal ROUSSY, R&D Manager

Izsniedzēja paraksts

Citas deklarācijas

Deklarācijas, kas attiecas uz instrumentu bez zobpārvalda priekšdaļas piederuma, ir uzskaitītas dokumentos, kas piegādāti kopā ar instrumentu.

Safety Information

Drošības informācija un produkta instrukcijas

Skatiet tālāk norādītos dokumentus, kas piegādāti kopā ar instrumentu vai pieejami vietnē <https://www.desouttertools.com/resource-centre>.

Tips	Instruments	Drukas materiāls
Drošības informācija	ELX-P	6159928480
Produkta instrukcija	ELX-P	6159929240

Reģionālās prasības

⚠ BRĪDINĀJUMS

Šis produkts var jūs pakļaut svina apdraudējumam, kurš Kalifornijas štatā ir zināms kā vēža un iedzimtu defektu izraisītājs, kā arī citu reproduktīvo funkciju kaitējumu avots. Lai saņemtu plašāku informāciju, apmeklējiet

<https://www.p65warnings.ca.gov/>

Radioiekārtu direktīva (RID)

Produktu var ekspluatēt šādās valstīs:

Restrictions	AT	BE	BG	CH	CY	CZ	DE
	DK	EE	EL	ES	FI	FR	HR
	HU	IE	IS	IT	LI	LT	LU
	LV	MT	NL	PL	PT	RO	SE
	SI	SK	TR	UK			

Attiecīgo dalībvalstu saīsinājumi ir šādi: Austrija (AT), Beļģija (BE), Bulgārija (BG), Šveice (CH), Kipra (CY), Čehija (CZ), Vācija (DE), Dānija (DK), Igaunija (EE), Grieķija (EL), Spānija (ES), Somija (FI), Francija (FR), Horvātija (HR), Ungārija (HU), Īrija (IE), Itālija (IT), Islande (IS), Lichtenšteina (LI), Lietuva (LT), Luksemburga (LU), Latvija (LV), Malta (MT), Nīderlande (NL), Norvēģija (NO), Polija (PL), Portugāle (PT), Rumānija (RO), Zviedrija (SE), Slovēnija (SI), Slovākija (SK), Turcija (TR) un Apvienotā Karaliste (UK).

ⓘ 5150 ÷ 5350 MHz ir atļauts tikai lietošanai iekštelpās.

Drošība

NEIZMETIET — NODODIET LIETOTĀJAM

⚠ **BRĪDINĀJUMS** Izlasiet visus drošības brīdinājumus, norādījumus, ilustrācijas un specifikācijas, kas saņemtas kopā ar šo produktu.

Neievērojot visus tālāk sniegtos norādījumus, varat izraisīt elektrisko triecienu, ugunsgrēku, īpašuma bojājumus un/vai smagas traumas.

Saglabājiet visus brīdinājumus un norādījumus turpmākai uzziņai.

⚠ **BRĪDINĀJUMS** Pastāvīgi jāievēro visi vietējie drošības noteikumi, kas attiecas uz uzstādīšanu, ekspluatāciju un apkopi.

Produkta pielietojums

- Tikai profesionālai lietošanai.
- Šo produktu un tā palīgaprīkojumu aizliegts jebkādā veidā pārveidot.
- Neizmantojiet šo produktu, ja tas ir bojāts.
- Ja produkta dati vai bīstamības brīdinājuma zīmes uz produkta vairs nav salasāmas vai atlīmējas, nekavējoties nomainiet tās.
- Šo produktu drīkst uzstādīt, lietot un apkalpot tikai kvalificēta persona rūpnieciskā montāžas vidē.

Paredzētais pielietojums

Šis produkts ir paredzēts vītņotu stiprinājumu uzstādīšanai un izņemšanai no koka, metāla vai plastmasas. Citi lietošanas veidi nav atļauti. Tikai profesionālai lietošanai.

Produktam specifiskas instrukcijas

Produkta apraksts

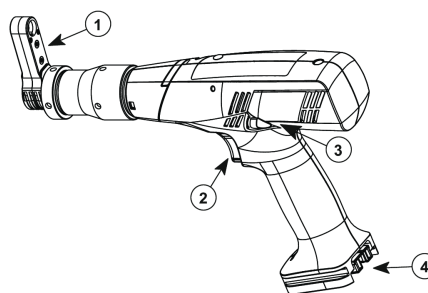

- 1 Zobpārveda priekšdaļas piederums – slēgts
- 2 Mēlīte
- 3 Reversā poga
- 4 Akumulatora savienojums

Izmēri

Izmēri ir norādīti uz vāka piestiprinātās plāksnītes.

Instrument, kas aprīkots ar aizvērtu zobpārveda priekšdaļas piederumu

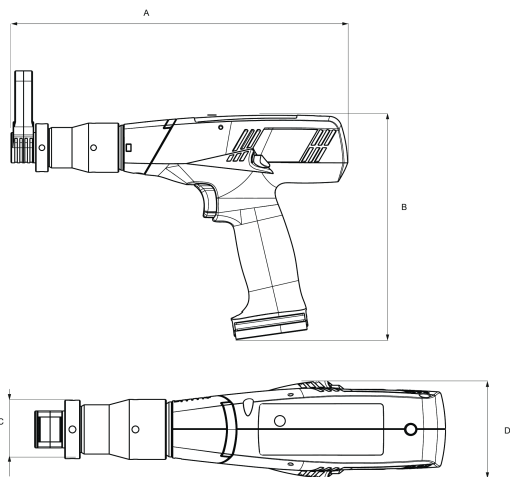

Uzstādīšana

Uzstādiet un pievienojiet instrumentu, kā aprakstīts instrumenta lietotāja rokasgrāmatā, kas iekļauta komplektācijā.

UZMANĪBU!

Ievainojumu risks nejaušas iedarbināšanas dēļ!

Neparedzēta zobpārvalda priekšdaļas piederuma iedarbināšana montāžas darbu laikā var izraisīt traumas.

Tāpēc:

- Pirms uzstādīšanas darbu veikšanas atvienojiet instrumentu no visiem barošanas savienojumiem un nodrošiniet aizsardzību pret neparedzētu restartēšanu.
- Veiciet darbus tikai tad, kad sistēma ir izslēgta.

Darbība

Pirms lietošanas pārbaudiet:

- Piedziņas griezes momenta regulējumu
- Piedziņas rotācijas virzienu
- Nobīdes galvas ieeļļošanu

Turklāt, pie atvērtas nobīdes galvas, pārbaudiet sekojošo:

- Pārbaudiet piedziņas reverso griezes momentu.
- Pārvirojiet nobīdes galvu sākuma stāvoklī.

Lai izmantotu instrumentu, skatiet instrukcijas, kas sniegtas komplektācijā iekļautajās rokasgrāmatās.

- Zobpārvalda priekšdaļas piederuma drošības informācija
- Standarta instrumenta 615165xxxxx drošības informācija

UZMANĪBU!

Ievainojumu risks kustīgu daļu dēļ!

Rotējošas un/vai lineāri kustīgās daļas var radīt smagas traumas.

- Nesniedzieties kustīgo daļu zonā un neaiztieciest kustīgās daļas lietošanas laikā.
- Lietošanas laikā neatveriet korpusu.
- Pievērsiet uzmanību palēnināšanās laikā: Pirms korpusa atvēršanas pārlicinieties, vai komponenti nekustas.
- Valkājiet cieši pieguļošas aizsargdrēbes.
- Garu matu gadījumā, uzvelciet matu tīkliņu.
- Nevalkājiet aizsargcimodus.
- Pievilšanas procedūras laikā neturiet rokā skrūves un uzgriežņus.

Zobpārvalda priekšdaļas piederuma ievietošana

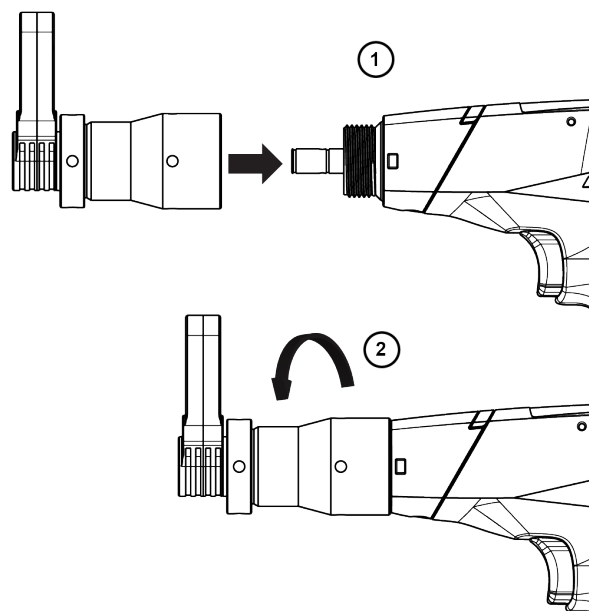

Instrumenta palaišana

Aprīkojiet instrumentu ar piemērotu uzgali vai mucīņu.

Atlasiet atbilstošo programmu sistēmā.

Turiet instrumentu aiz roktura un atspiediet pret stiprinājumu, kuru vēlaties pievilkt.

Noderīga informācija

Vietne

Informāciju par mūsu produktiem, piederumiem, rezerves daļām un publicētajiem materiāliem var atrast Desoutter tīmekļa vietnē.

Lūdzu, apmeklējiet: www.desouttertools.com.

Izcelsmes valsts

Sweden

Drošības datu lapas MSDS/SDS

Drošības datu lapās aprakstīti Desoutter pārdotie ķīmiskie produkti.

Lai iegūtu plašāku informāciju, lūdzu, apmeklējiet Desoutter tīmekļa vietni <https://www.desouttertools.com/legal/sds>.

Autortiesības

© Autortiesības 2022, Ets Georges Renault, 38 rue Bobby Sands, 44818 Saint Herblain, France

Visas tiesības paturētas. Satura vai tā daļas neatļautu izmantošana vai kopēšana ir aizliegta. It sevišķi tas attiecas uz preču zīmēm, modeļu nosaukumiem, daļu numuriem un rasējumiem. Izmantojiet tikai atļautas daļas. Bojājumus vai darbības traucējumus, kurus izraisījusi neatļautu daļu lietošana, nesedz garantija vai ražotāja atbildība par produktu.

技术数据

工具名称描述

工具名称说明刻在工具主体上。

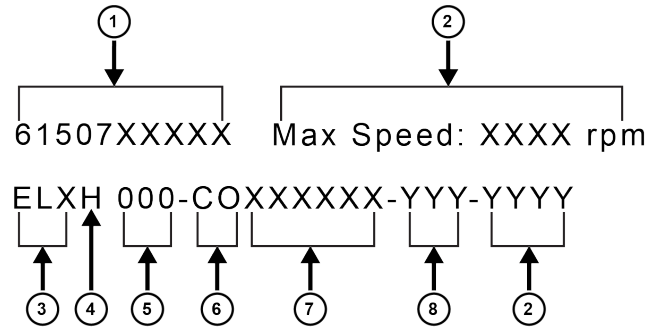

1	部件编号	
2	最大转速 (rpm)	
3	工具系列	ELB、ELS、ELC
4	斜角机头	H = 110°
5	扭矩 (Nm)	从标准工具
6	带齿轮的前附件类型和输出	S = 直柄式 CO = 封闭式 Crowfoot + 偏移 CI = 封闭式 Crowfoot + 直列 OI = 开放式 Crowfoot + 直列 OO = 开放式 Crowfoot + 偏移
7	Crowfoot 总成 ID	Crowfoot + 适配器 + 输出接口
8	最终输出扭矩 (Nm)	

刻有信息的位置 (1)。

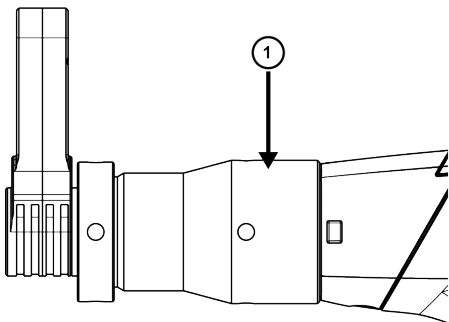

识别标签

识别标签贴在本手册的封面上。它包含以下信息：

1. 名称
2. 部件编号

3. 尺寸
4. 最大输出扭矩 (Nm)
5. 最大转速 (rpm)
6. 重量

例如：

①	Designation:		
②	P/N:		
③	Dimensions	mm	in.
	A	4	
	B		
	C		
④	Max torque	Nm:	in.lb:
⑤	Max speed	rpm:	
⑥	Weight	Kg:	Lb:

声明

欧盟符合性声明

我们 (Ets Georges Renault, 38 rue Bobby Sands, 44818 Saint Herblain, France) 全权声明, 本产品 (名称、型号和序列号, 请见首页) 符合以下指令：

2006/42/EC, 2011/65/EU, 2014/30/EU, 2014/53/EU

应用的协调标准：

对于 ELB, ELS 系列：

EN 62841-2-2:2014+C1:2016; EN 61000-6-2:2005+C1:2005; EN 61000-6-3:2007+A1:2011; EN 55014-1:2017; EN 55014-2:2015; EN 62311:2008

对于 ELC 系列：

EN 62841-2-2:2014+C1:2016; EN 61000-6-2:2005+C1:2005; EN 61000-6-4:2007+A1:2011; EN 55014-1:2017; EN 55014-2:2015; EN 301 489-17 V3.2.2; EN 300 328 V2.2.2; EN 301893 V2.1.1; EN 300 440 V2.2.1

政府机构可索取相关技术信息：

Pascal ROUSSY, R&D Manager, 38 rue Bobby Sands, 44818 Saint Herblain, France

Saint Herblain, 31/01/2022

Pascal ROUSSY, R&D Manager

发布者签名

其他声明

该工具随附的文档中列出了与不带齿轮前附件的工具有关的声明。

安全信息和产品说明

请参阅工具随附的以下文档, 可从 <https://www.desouttertools.com/resource-centre> 获得。

类型	铆枪	印刷品
安全信息	ELX-P	6159928480
产品说明	ELX-P	6159929240

区域性要求

警告

该产品可能会使您暴露于化学物质（包括铅），加利福尼亚州已明确铅可导致癌症和先天缺陷或其他生殖危害。更多信息请访问

<https://www.p65warnings.ca.gov/>

无线电设备指令 (RED)

该产品可以在以下国家/地区使用：

Restrictions							
	AT	BE	BG	CH	CY	CZ	DE
	DK	EE	EL	ES	FI	FR	HR
	HU	IE	IS	IT	LI	LT	LU
	LV	MT	NL	PL	PT	RO	SE
	SI	SK	TR	UK			

有关成员国的缩写为：奥地利 (AT)、比利时 (BE)、保加利亚 (BG)、瑞士 (CH)、塞浦路斯 (CY)、捷克共和国 (CZ)、德国 (DE)、丹麦 (DK)、爱沙尼亚 (EE)、希腊 (EL)、西班牙 (ES)、芬兰 (FI)、法国 (FR)、克罗地亚 (HR)、匈牙利 (HU)、爱尔兰 (IE)、意大利 (IT)、冰岛 (IS)、列支敦士登 (LI)、立陶宛 (LT)、卢森堡 (LU)、拉脱维亚 (LV)、马耳他 (MT)、荷兰 (NL)、挪威 (NO)、波兰 (PL)、葡萄牙 (PT)、罗马尼亚 (RO)、瑞典 (SE)、斯洛文尼亚 (SI)、斯洛伐克 (SK)、土耳其 (TR) 和英国 (UK)。

① 5150 ÷ 5350 MHz 仅允许在室内使用。

安全

切勿丢弃 – 请交给使用者

警告 阅读随本产品提供的所有安全警告、说明、图解和规格。

不遵守下列全部说明可能导致电击、火灾、财产损失和/或严重的伤害。

保存所有警告和说明书以备查阅。

警告 安装、操作以及维护过程中必须始终遵守当地的安全法规。

使用声明

- 仅供专业使用。
- 此产品及其附件不得以任何形式进行改造。
- 如果此产品已损坏，则不得使用。
- 如果产品上的产品数据或危险警示牌不再清晰可读或已脱落，请立即更换。

- 该产品必须只能由具有相关资质的人员在工业环境中安装、操作和维护。

预期用途

本产品适用于安装和拆卸木材、金属或塑料中的螺纹紧固件。不得用于其他用途。仅供专业人士使用。

产品特定说明

产品描述

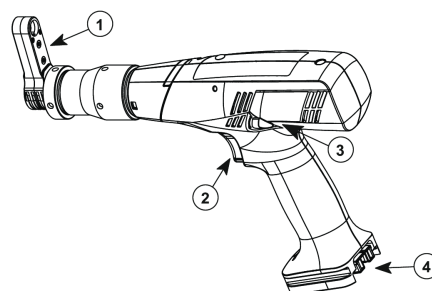

- 1 齿轮式前附件 - 关闭
- 2 触发器
- 3 换向按钮
- 4 电池组连接

尺寸

封罩上贴的标签给出了尺寸。

配有封闭式齿轮前附件的工具

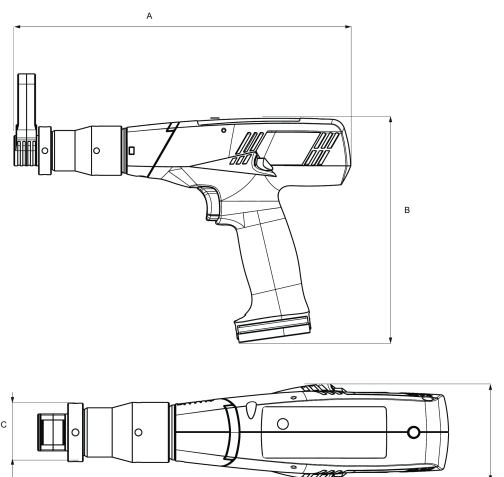

安装

按照包装中提供的工具的用户手册中的说明安装并连接工具。

注意！

意外操作有致伤危险！

在装配过程中意外操作齿轮前附件会导致受伤。因此：

Safety Information

- 在进行安装工作之前，请断开工具与所有电源的连接，并提供防止意外重启的保护措施。

- 仅在系统关闭时才起作用。

操作

使用前请检查以下各项：

- 驱动器的扭矩调整
- 驱动器的旋转方向
- 偏置头的润滑

此外还要在开放式偏置头处检查以下各项：

- 检查驱动器的反向扭矩。
- 将偏置头移到原点位置。

使用该工具之前，请参阅包装内提供的手册中的说明。

- 齿轮前附件安全信息
- 标准工具 615165xxxxx 安全信息

小心！

移动部件可能导致人身伤害！

旋转和/或线性运动部件可能导致严重伤害。

— 运行过程中，请勿将手伸入运动部件中，也不要搬运运动部件。

— 运行过程中，请勿打开机壳。

— 注意减速时间：打开机壳前，确保部件没有运动。

— 穿上紧身防护服。

— 如果是长发，请戴上发网。

— 请勿佩戴防护手套。

— 拧紧过程中，请勿将螺丝和螺母握在手中。

插入带齿轮的前附件

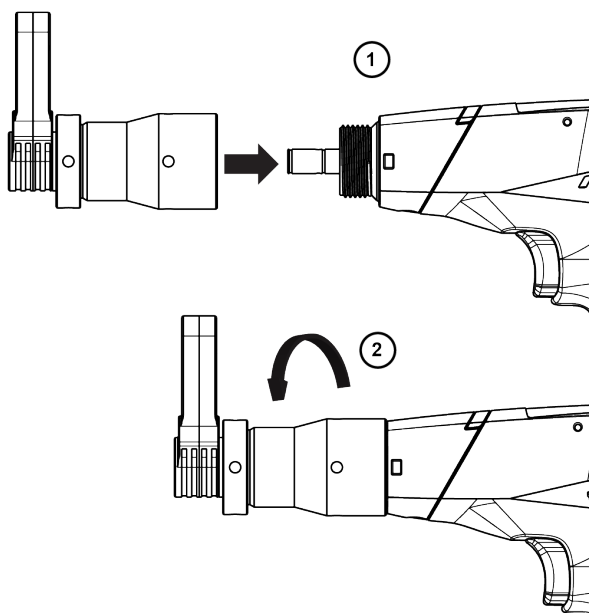

启动工具

为工具配备合适的螺丝刀头或套筒。

在系统上选择合适的程序。

用手柄固定工具，然后应用于需要拧紧的螺栓。

有用的信息

网站

有关我们的产品、配件、备件和已发布事项的信息，请访问 Desoutter 网站。

请访问：www.desouttertools.com。

原产地

Sweden

安全数据表 MSDS/SDS

安全数据表描述 Desoutter 销售的化学产品。

有关更多信息，请访问 Desoutter 网站 <https://www.desouttertools.com/legal/sds>。

版权所有

© 版权所有 2022, Ets Georges Renault, 38 rue Bobby Sands, 44818 Saint Herblain, France

保留所有权限。禁止对此内容或其部分内容进行任何未经授权的使用或复制。本规定专门适用于商标、型号名称、部件编号和图纸。请仅使用经授权的部件。保修或产品责任不包括任何由于使用未经授权的部件而造成的损坏或故障。

技術データ

ツール名の説明

ツール本体にはツール名の説明が刻印されています。

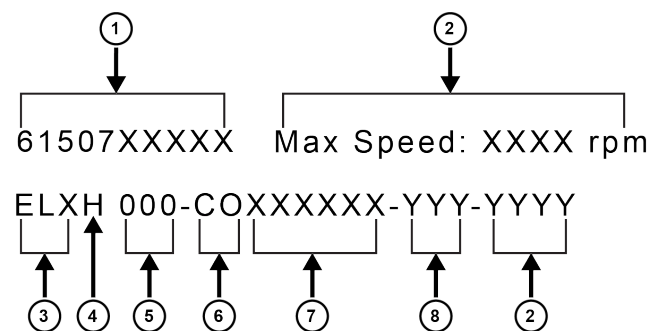

1	部品番号	
2	最大回転数 (rpm)	
3	ツールファミリー	ELB、ELS、ELC
4	アングルヘッド	H = 110°
5	トルク (Nm)	標準ツールから

6	ギア付きフロントアタッチメントタイプと出力	S = ストレート CO = クローズCrowfoot + オフセット CI = クローズCrowfoot + インライン OI = オープンCrowfoot + インライン OO = オープンCrowfoot + オフセット
7	CrowfootアセンブリのID	Crowfoot + アダプタ + 出カソケット
8	最終出カトルク (Nm)	

情報が刻印されている場所 (1)。

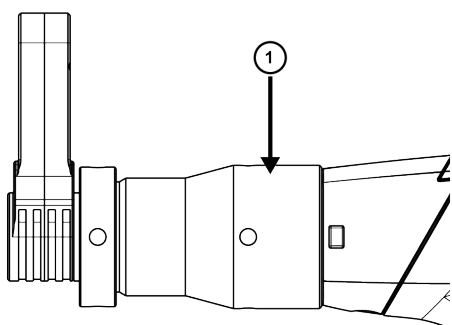

識別ラベル

識別ラベルは、このマニュアルの表紙に貼付されています。

次の情報が含まれます:

1. 名称
2. 部品番号
3. 寸法
4. 最大出カトルク (Nm)
5. 最大速度 (rpm)
6. 重量

例 :

①	Designation:		
②	P/N:		
	Dimensions	mm	in.
	A	4	
③	B		
	C		
	D		
④	Max torque	Nm:	in.lb:
⑤	Max speed	rpm:	
⑥	Weight	Kg:	Lb:

宣言

EU 適合宣言

弊社Ets Georges Renault, 38 rue Bobby Sands, 44818 Saint Herblain, Franceは、弊社製品 (名称、型式、およびシリアル番号に関してはフロントページ参照) が次の指令に準拠していることを、当社単独責任の下で宣言します :

2006/42/EC, 2011/65/EU, 2014/30/EU, 2014/53/EU

適用する整合規格 :

ELB, ELSシリーズ :

EN 62841-2-2:2014+C1:2016; EN 61000-6-2:2005+C1:2005; EN 61000-6-3:2007+A1:2011; EN 55014-1:2017; EN 55014-2:2015; EN 62311:2008

ELCシリーズの場合 :

EN 62841-2-2:2014+C1:2016; EN 61000-6-2:2005+C1:2005; EN 61000-6-4:2007+A1:2011; EN 55014-1:2017; EN 55014-2:2015; EN 301 489-17 V3.2.2; EN 300 328 V2.2.2; EN 301893 V2.1.1; EN 300 440 V2.2.1

当局は、以下から関連する技術情報を要求できます。
Pascal ROUSSY, R&D Manager, 38 rue Bobby Sands, 44818 Saint Herblain, France

Saint Herblain, 31/01/2022

Pascal ROUSSY, R&D Manager

発行者による署名

その他の宣言

ギアフロントアタッチメントのないツールに関する宣言は、ツールに付属のドキュメントに記載されています。

安全情報と製品説明書

ツールに同梱されており、また<https://www.desouttertools.com/resource-centre>でも入手可能な以下のドキュメントをご覧ください。

タイプ	ツール	印刷物
安全情報	ELX-P	6159928480
製品に関する指 示	ELX-P	6159929240

地域の要件

⚠ 警告

本製品によって、カリフォルニア州において癌や出生異常、その他生殖能への悪影響を引き起こすことが知られている鉛などの化学物質に晒されることがあります。詳細情報については<https://www.p65warnings.ca.gov/> をご覧ください。

<https://www.p65warnings.ca.gov/>

Safety Information

無線機器指令 (RED)

本製品は次の国で使用できます：

Restrictions

	AT	BE	BG	CH	CY	CZ	DE
	DK	EE	EL	ES	FI	FR	HR
	HU	IE	IS	IT	LI	LT	LU
	LV	MT	NL	PL	PT	RO	SE
	SI	SK	TR	UK			

関係加盟国の略語は次のとおりです：オーストリア (AT)、ベルギー (BE)、ブルガリア (BG)、スイス (CH)、キプロス (CY)、チェコ共和国 (CZ)、ドイツ (DE)、デンマーク (DK)、エストニア (EE)、ギリシャ (EL)、スペイン (ES)、フィンランド (FI)、フランス (FR)、クロアチア (HR)、ハンガリー (HU)、アイルランド (IE)、イタリア (IT)、アイスランド (IS)、リヒテンシュタイン (LI)、リトアニア (LT)、ルクセンブルク (LU)、ラトビア (LV)、マルタ (MT)、オランダ (NL)、ノルウェー (NO)、ポーランド (PL)、ポルトガル (PT)、ルーマニア (RO)、スウェーデン (SE)、スロベニア (SI)、スロバキア (SK)、トルコ (TR)、英国 (UK)。

① 5150～5350 MHzは屋内でのみ使用できます。

安全

捨てないでください - ユーザに渡してください

⚠ 警告 本製品に付属するすべての安全警告、指示、図、仕様をお読みください。

以下に列記したすべての指示に従わない場合、感電、火災、物的損害および/あるいは重傷に至る危険性があります。

今後の参考のために、すべての警告と注意事項を保管しておいてください。

⚠ 警告 設置、運転、およびメンテナンスに関連する、地域で制定された安全基準は常に順守されなければなりません。

使用に関するステートメント

- 業務用専用です。
- 本製品とその付属品は絶対に改造しないでください。
- 損傷している場合は本製品を使用しないでください。
- 本製品のツールデータ、危険性の警告サインの読み取りができなくなったり、外れている場合、即座に交換してください。
- 本製品は、工業的環境において有資格の担当者のみが設置、操作、修理するようにしてください。

用途

本製品は、木製、金属製、またはプラスチック製のネジ山式ファスナの取り付けと取り外し用に設計されています。その他の使用は許可されていません。工業用に限るものとします。

製品の詳細説明書

製品の説明

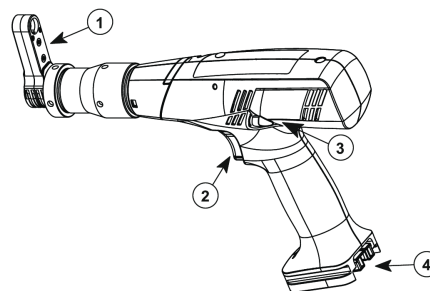

- 1 ギア付きフロントアタッチメント - クローズ
- 2 トリガ
- 3 逆回転ボタン
- 4 バッテリーパックの接続

寸法

寸法は、カバーに貼付されたラベルに記載されています。

クローズ ギアフロントアタッチメントを備えたツール

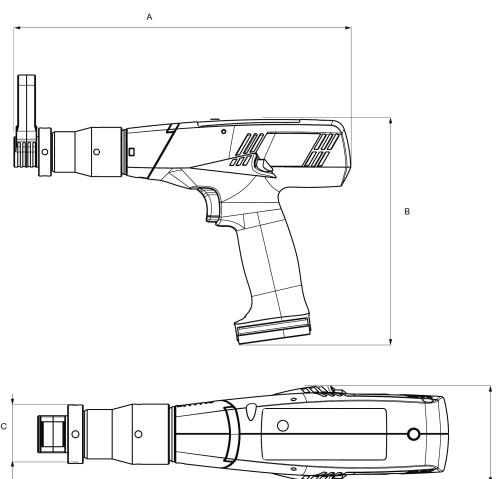

取り付け

パッケージに付属のツールのユーザーマニュアルの説明に従って、ツールをインストールして接続します。

注意！

不慮の作動による怪我の危険！

組み立て作業中にギア付きフロントアタッチメントを不慮に作動させると、怪我をする可能性があります。したがって：

– 設置作業の前に、すべての電源からツールを切断

し、不慮の再始動に対する安全策を講じます。
 - システムがシャットダウンされている場合のみ機能します。

操作

使用する前に、次の点を確認してください：

- 駆動のトルク調整
- 駆動の回転方向
- オフセットヘッドの潤滑

さらに、オープンオフセットヘッドで次の点を確認してください：

- 駆動の逆回転トルクを確認します。
- オフセットヘッドをホームポジションに移動します。

ツールを使用するには、パッケージに同梱されているマニュアルに記載されている手順を参照してください。

- ギアフロントアタッチメントに関する安全上の注意事項
- 標準ツール 615165xxxxx に関する安全上の注意事項

注意！

可動部品による怪我の危険！

回転および/または直線的可動部品は、重傷を引き起こす可能性があります。

- 動作中に可動部品に手を触れたり、可動部品を扱ったりしないでください。
- 動作中にハウジングを開けないでください。
- 減速時間に注意してください：ハウジングを開く前に、コンポーネントが動かないことを確認してください。
- ぴったり合った防護服を着用してください。
- 長髪の方は、ヘアネットを着用してください。
- 保護手袋を着用しないでください。
- 締め付け作業中は、ネジやナットを手に持たないでください。

ギア付きフロントアタッチメントの挿入

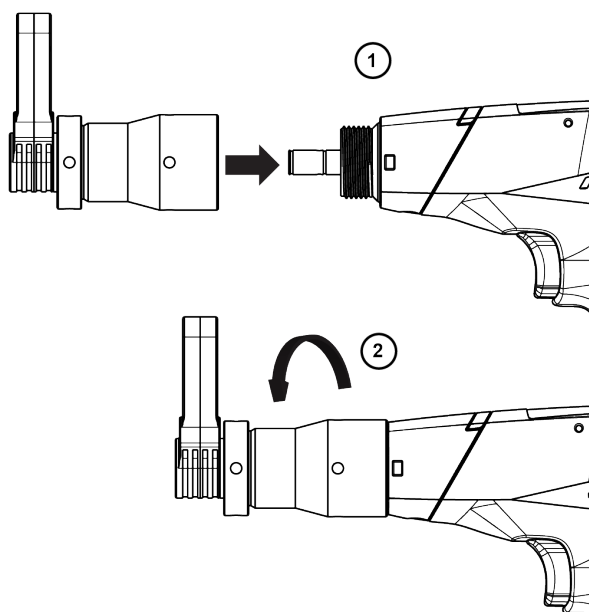

ツールの起動

適したビットまたはソケットでツールを取り付けます。

システム上の適切なプログラムを選択します。

ツールをハンドルで持ち、締め付けるファスナーにあてがいます。

有用な情報

ウェブサイト

当社の製品、付属品、スペアパーツおよび公表事項に関する情報は、DesoutterのWebサイトにてご覧いただけます。

次をご覧ください：www.desouttertools.com.

生産国

Sweden

安全データシート MSDS/SDS

安全データシートには、Desoutterが販売する化学製品が記載されています。

詳細情報については、Desoutterウェブサイト (<https://www.desouttertools.com/legal/sds>) を参照してください。

著作権

© 著作権 2022, Ets Georges Renault, 38 rue Bobby Sands, 44818 Saint Herblain, France

無断複写・複製・転載を禁ず。本書の内容の一部または全部を無断転載あるいは不正使用することは禁止されています。上記禁止行為は、特に商標、モデルの文書化、部品番号および図面に適用されます。認可済みの部品のみ使用してください。未認可の部品の使用によって引き起こされる一切の損傷または誤動作は、保証責任または製造物責任の対象とはなりません。

기술 자료

공구 이름 설명

공구 본체에 공구 이름 설명이 각인되어 있습니다.

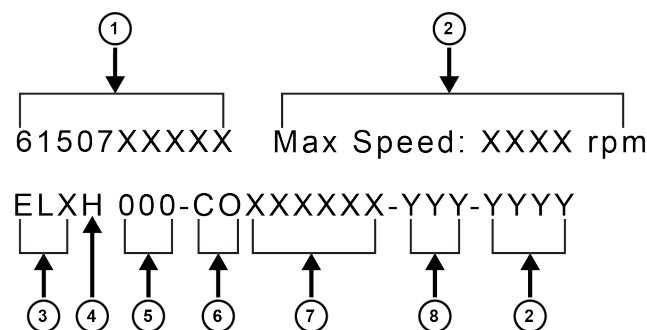

1 부품 번호

Safety Information

2	최대 속도 (rpm)	
3	공구 제품군	ELB, ELS, ELC
4	앵글 헤드	H = 110°
5	토크 (Nm)	표준 공구에서
6	기어드 전면 장착부 유형 및 출력	S = 스트레이트 CO(Close Offset) = 클로즈 Crowfoot + 오프셋 CI(Close Inline) = 클로즈 Crowfoot + 인라인 OI(Open Inline) = 오픈 Crowfoot + 인라인 OO(Open Inline) = 오픈 Crowfoot + 오프셋
7	Crowfoot 조립품의 ID	Crowfoot + 어댑터 + 출력 소켓
8	최종 출력 토크 (Nm)	

정보가 새겨진 위치 (1)

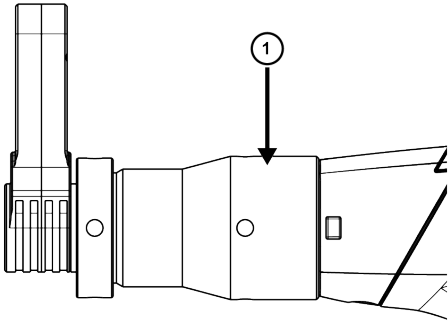

식별 라벨

식별 라벨은 이 설명서의 표지에 부착되어 있습니다. 식별 라벨에는 다음 정보가 포함되어 있습니다.

- 명칭
- 부품 번호
- 크기
- 최대 출력 토크 (Nm)
- 최대 속도 (rpm)
- 중량

예:

①	Designation:		
②	P/N:		
③	Dimensions	mm	in.
	A	4	
	B		
	C		
④	Max torque	Nm:	in.lb:
	Max speed	rpm:	
⑤	Weight	Kg:	Lb:
⑥			

선언

EU 적합성 선언

Ets Georges Renault, 38 rue Bobby Sands, 44818 Saint Herblain, France은(는) 제품(이름, 종류 및 일련번호 포함, 제1면 참조)이 다음 지침을 준수하고 있음을 당사의 전적인 책임 하에 선언합니다.

2006/42/EC, 2011/65/EU, 2014/30/EU, 2014/53/EU

합의 표준 적용:

ELB, ELS 시리즈의 경우:

EN 62841-2-2:2014+C1:2016; EN

61000-6-2:2005+C1:2005; EN 61000-6-3:2007+A1:2011;

EN 55014-1:2017; EN 55014-2:2015; EN 62311:2008

ELC 시리즈의 경우:

EN 62841-2-2:2014+C1:2016; EN

61000-6-2:2005+C1:2005; EN 61000-6-4:2007+A1:2011;

EN 55014-1:2017; EN 55014-2:2015; EN 301 489-17

V3.2.2; EN 300 328 V2.2.2; EN 301893 V2.1.1; EN 300

440 V2.2.1

관련 기술 정보는 관계 당국에서만 요청할 수 있음:

Pascal ROUSSY, R&D Manager, 38 rue Bobby Sands, 44818 Saint Herblain, France

Saint Herblain, 31/01/2022

Pascal ROUSSY, R&D Manager

발급자 서명

기타 신고서

기어 전면 장착부가 없는 공구와 관련된 신고서의 내용은 공구와 함께 제공된 문서에 기록되어 있습니다.

안전 정보 및 제품 지침

다음 웹 사이트에 공구와 함께 제공되는 문서를 참조하십시오. <https://www.desouttertools.com/resource-centre>

유형	공구	인쇄물
안전 정보	ELX-P	6159928480
제품 지침	ELX-P	6159929240

지역 요구 사항

⚠ 경고

이 제품을 사용하면 캘리포니아 주에서 보고된 암 및 선천적 장애 또는 기타 출산 장애를 유발하는 납을 포함한 화학 물질에 노출될 수 있습니다. 자세한 정보는 <https://www.p65warnings.ca.gov/> 웹 사이트를 참조하십시오.

<https://www.p65warnings.ca.gov/>

무선 장비 지침 (RED: Radio Equipment Directive)

이 제품은 다음 국가에서만 사용할 수 있습니다.

Restrictions

	AT	BE	BG	CH	CY	CZ	DE
	DK	EE	EL	ES	FI	FR	HR
	HU	IE	IS	IT	LI	LT	LU
	LV	MT	NL	PL	PT	RO	SE
	SI	SK	TR	UK			

관련 회원국의 약어는 다음과 같습니다. 오스트리아 (AT), 벨기에 (BE), 불가리아 (BG), 스위스 (CH), 사이프러스 (CY), 체코 (CZ), 독일 (DE), 덴마크 (DK), 에스토니아 (EE), 그리스 (EL), 스페인 (ES), 핀란드 (FI), 프랑스 (FR), 크로아티아 (HR), 헝가리 (HU), 아일랜드 (IE), 이탈리아 (IT), 아이슬란드 (IS), 리히텐슈타인 (LI), 리투아니아 (LT), 룩셈부르크 (LU), 라트비아 (LV), 몰타 (MT), 네덜란드 (NL), 노르웨이 (NO), 폴란드 (PL), 포르투갈 (PT), 루마니아 (RO), 스웨덴 (SE), 슬로베니아 (SI), 슬로바키아 (SK), 터키 (TR) 및 영국 (UK)

i 5150 ÷ 5350 MHz 실내에서만 사용할 수 있습니다.

안전

버리지 마십시오 – 사용자에게 주십시오

⚠ 경고 이 제품과 함께 제공되는 모든 안전 경고, 지침, 그림 및 사양을 읽으십시오.

아래 나열된 지침을 모두 따르지 않으면 감전, 화재, 재산의 손해 및/또는 심각한 부상이 발생할 수 있습니다.

나중에 참조할 수 있도록 모든 경고와 지침을 보관하십시오.

⚠ 경고 설치, 운영 및 유지보수에 대해 지역별로 지정된 안전 규칙은 언제나 지켜야 합니다.

용도 선언

- 전문 용도로만 사용하십시오.
- 이 제품과 그 부속품을 변형시켜서는 안 됩니다.
- 이 제품이 손상된 경우 사용하지 마십시오.
- 제품 데이터 또는 위험 경고 징후가 보이거나 확실한 경우, 기다리지 말고 즉시 교체하십시오.
- 이 제품은 산업용 조립 환경에서 자격을 갖춘 담당자만 설치, 작동 및 수리할 수 있습니다.

용도

이 제품은 목재, 금속 또는 플라스틱에 나사 고정 장치를 설치하고 제거하는 용도로 설계되었습니다. 다른 용도로 사용하는 것을 금지합니다. 전문적인 용도로만 사용하십시오.

제품별 설명

제품 설명

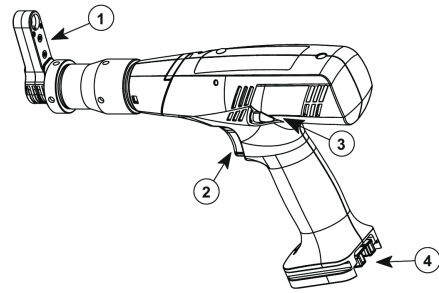

- | | |
|---|------------------|
| 1 | 기어드 전면 장착부 - 폐쇄형 |
| 2 | 트리거 |
| 3 | 역방향 버튼 |
| 4 | 배터리 팩 연결 |

크기

크기는 표지에 부착되어 있습니다.

폐쇄형 기어드 전면 장착부가 설치된 공구

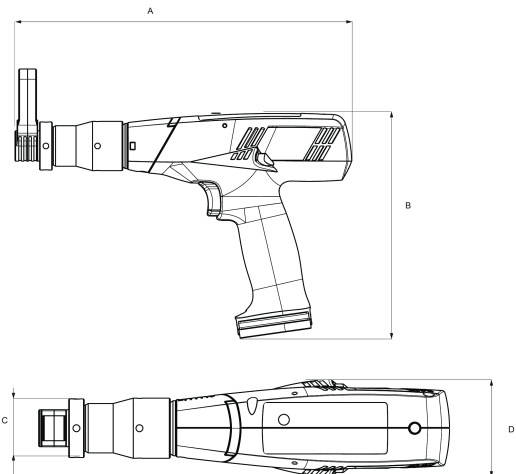

설치

포장과 함께 배송된 공구의 사용 설명서에 기록된 대로 공구를 설치하고 연결해 주세요.

주의!

의도하지 않은 동작으로 인해 부상의 위험이 있습니다! 조립 작업 시 기어드 전면 장착부의 의도하지 않은 동작으로 인해 부상을 입을 수 있습니다.

그러므로:

— 설치 작업 전에 공구에서 모든 연결 장치를 분리하여 의도하지 않은 재시작에 대비한 보호 조치를 시행해 주세요.

— 시스템이 종료 된 경우에만 작업을 시행해 주세요.

작동

사용하기 전에 다음 사항을 확인하세요:

- 드라이브(구동부)의 토크 조정
- 드라이브의 회전 방향
- 오프셋 헤드 운할

또한 오픈 오프셋 헤드에서 다음을 확인하세요.

- 드라이브의 역방향 토크 잠금
- 오프셋 헤드가 원래의 위치로 이동하는지 여부

이 공구를 사용하려면 포장에 동봉된 설명서에 나와 있는 지침을 참조해 주세요.

- 기어드 전면 장착부 안전 정보
- 표준 공구 615165xxxxx 안전 정보

주의!

움직이는 부품으로 인한 부상 위험!

회전 및/또는 선형 이동 부품은 심각한 부상을 유발할 수 있습니다.

— 작동 중에 움직이는 부품에 닿지 않도록 하고 움직이는 부품을 다루지 마십시오.

— 작동 중에는 외장을 열지 마십시오.

— 작동 속도가 늦어지는 시간에 특별히 주의를 집중하십시오. 외장을 열기 전에 구성 요소가 움직이지 않도록 하십시오.

— 잘 맞는 보호복을 착용하십시오.

— 머리카락이 길다면 헤어 네트를 착용하십시오.

— 보호 장갑을 착용하지 마십시오.

— 조임 작업 중에는 나사와 너트를 손으로 잡지 마십시오.

기어 전면 장착부 삽입

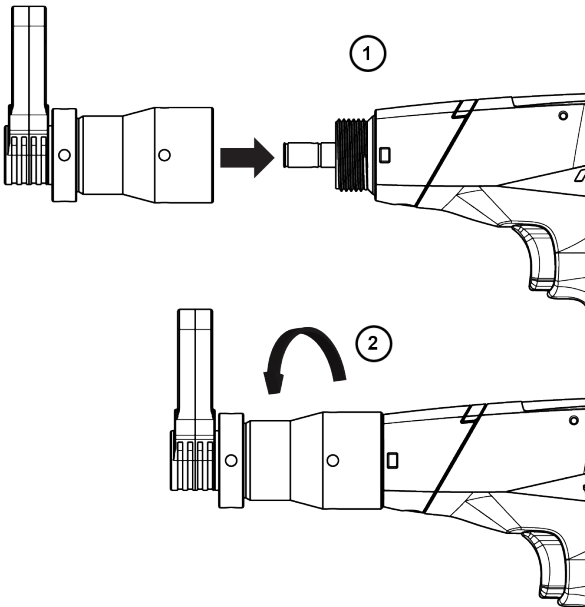

공구 시동

공구를 적합한 비트 또는 소켓과 결합하세요.

시스템에서 적절한 프로그램을 선택하세요.

핸들을 사용하여 공구를 잡고 조여야 할 패스너에 적용하세요.

유용한 정보

웹사이트

제품, 부속품, 예비 부품 및 게시된 사안에 관한 정보는 Desoutter 웹 사이트에서 찾을 수 있습니다.

다음 자료 및 웹 사이트를 참조해 주세요.

www.desouttertools.com.

원산지 국가

Sweden

안전 보건 자료 MSDS/SDS

안전 데이터 시트는 Desoutter가 판매하는 화학 제품을 설명합니다.

자세한 정보는 Desoutter 웹사이트 <https://www.desoutter-tools.com/legal/sds>를 참조하십시오.

저작권

© Copyright 2022, Ets Georges Renault, 38 rue Bobby Sands, 44818 Saint Herblain, France

모든 권리 보유. 본 문서의 내용 또는 내용의 일부에 대한 비 승인된 모든 사용 또는 복사 행위는 엄격히 금지됩니다. 이는 특히, 상표, 모델 명칭, 부품 번호 및 도면에 적용됩니다. 승인된 부품만 사용하십시오. 비 인가된 부품을 사용함으로써 인해 발생하는 모든 손상 또는 고장은 보증 또는 생산물 책임 범위에 포함되지 않습니다.

Original instructions
Traduction de la notice originale
Übersetzung der Originalbetriebsanleitung
Traducción de las instrucciones originales
Tradução das instruções originais
Traduzione delle istruzioni originali
Vertaling van oorspronkelijke instructies
Oversættelse af originalvejledning
Oversættelse av originalinstruksjoner.
Käännös alkuperäisistä ohjeista
Μετάφραση πρωτότυπων οδηγιών
Översättning av ursprungliga instruktioner
Перевод оригиналов инструкций
Tłumaczenie oryginalnej instrukcji

Preklad originálnych pokynov
Překlad původních pokynů
Eredeti utasítások fordítása
Prevod izvirnih navodil
Traducerea instrucțiunilor originale
Orijinal talimatların çevirisi
Превод на оригиналните инструкции
Prijevod originalnih uputa
Originaaljuhiste tõlge
Originalių instrukcijų vertimas
Oriģinālo instrukciju tulkojums
原始说明的翻译
使用說明書初出翻譯
원본 설명서의 번역문

Founded in 1914 and headquartered in France, Desoutter Industrial Tools is a global leader in electric and pneumatic assembly tools serving a wide range of assembly and manufacturing operations, including Aerospace, Automotive, Light and Heavy Vehicles, Off-Road, General Industry.

Desoutter offers a comprehensive range of Solutions -tools, service and projects- to meet the specific demands of local and global customers in over 170 countries.

The company designs, develops and delivers innovative quality industrial tool solutions, including Air and Electric Screwdrivers, Advanced Assembly Tools, Advanced Drilling Units, Air Motors and Torque Measurement Systems.

Find more on www.desouttertools.com



More Than Productivity

Ets Georges Renault
38 rue Bobby Sands
44818 Saint Herblain - FR
Phone: +33 (0)240 802 000
www.desouttertools.com